

STIGA®

110 Combi Pro EL QF 125 Combi Pro EL QF

Type 110C E QF
Type 125C E QF

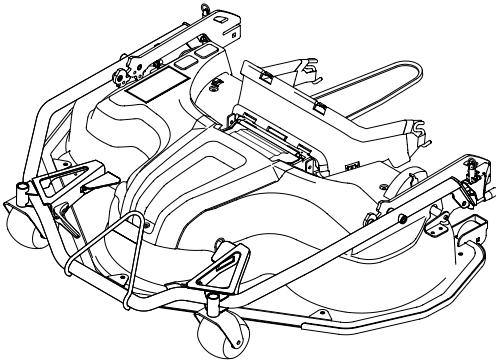

ASSIEME DEL DISPOSITIVO DI TAGLIO

РЕЖЕЦ ДИСК

REZNI TANJIR

SKŘÍŇ SEKAČKY

KLIPPERSKJOLD

SCHNEIDERPLATTE

ΧΛΟΟΚΟΠΤΗΣ

CUTTING MEANS ASSEMBLY

PLATO DE CORTE

LÖIKESEADE

LEIKKUUTASO

PLATEAU DE COUPE

REZNA PLOČA

VÁGÓTÁNYÉR

PJOVIMO DISKAS

PLAUŠANAS KUPOLS

ПЛОЧА ЗА КОСЕЊЕ

MAAIDEK

KLIPPEPANNE

AGREGAT TNAČY

PRATO DE CORTE

PLACĂ DE TĂIERE

РЕЖУЩИЙ КУПОЛ

SKRIŇA KOSAČKY

ZAŠČITNO OHIŠJE REZILA

REZNI TANJIR

KLIPPDÄCK

KESIM PLATFORMU

MANUALE DI ISTRUZIONI.....	IT
УПЪТВАНЕ ЗА УПОТРЕБА.....	BG
PRIRUČNIK S UPUTAMA.....	BS
NÁVOD K POUŽITÍ A ÚDRŽBĚ.....	CS
INSTRUKTIONSMANUAL.....	DA
GEBRAUCHSANWEISUNG.....	DE
ΧΡΗΣΗ ΚΑΙ ΣΥΝΤΗΡΗΣΗ.....	EL
OWNER'S MANUAL.....	EN
USO Y MANTENIMIENTO.....	ES
KASUTUSJUHEND.....	ET
KÄYTTÖOPAS.....	FI
MANUEL D'UTILISATION.....	FR
PRIRUČNIK ZA UPORABU.....	HR
HASZNÁLATI UTASÍTÁS.....	HU
VARTOJIMO INSTRUKCIJA.....	LT
OPERATORA ROKASGRĀMATA.....	LV
УПУТАСТВО ЗА УПОТРЕБА.....	MK
GEBRUIKERSHANDLEIDING.....	NL
BRUKSANVISNING - VEDLIKEHOLD.....	NO
I INSTRUKCJE OBSŁUGI.....	PL
MANUAL DE USO.....	PT
MANUAL DE INSTRUCȚIUNI.....	RO
РУКОВОДСТВО ПО ЭКСПЛУАТАЦИИ.....	RU
NÁVOD NA POUŽITIE.....	SK
PRIROČNIK Z NAVODILI.....	SL
PRIRUČNIK SA UPUTSTVIM.....	SR
BRUKSANVISNING OCH UNDERHÅLL.....	SV
KULLANIM KILAVUZU.....	TR

ITALIANO - Istruzioni Originali	IT
БЪЛГАРСКИ - Инструкция за експлоатация	BG
BOSANSKI - Prijevod originalnih uputa	BS
ČESKY - Překlad původního návodu k používání	CS
DANSK - Oversættelse af den originale brugsanvisning	DA
DEUTSCH - Übersetzung der Originalbetriebsanleitung	DE
ΕΛΛΗΝΙΚΑ - Μετάφραση των πρωτοτύπων οδηγιών	EL
ENGLISH - Translation of the original instruction	EN
ESPAÑOL - Traducción del Manual Original	ES
EESTI - Algupärase kasutusjuhendi tõlge	ET
SUOMI - Alkuperäisten ohjeiden käännös	FI
FRANÇAIS - Traduction de la notice originale	FR
HRVATSKI - Prijevod originalnih uputa	HR
MAGYAR - Eredeti használati utasítás fordítása	HU
LIETUVIŠKAI - Originalių instrukcijų vertimas	LT
LATVIEŠU - Instrukciju tulkojums no oriģināl valodas	LV
МАКЕДОНСКИ - Превод на оригиналните упатства	MK
NEDERLANDS - Vertaling van de oorspronkelijke gebruiksaanwijzing	NL
NORSK - Oversettelse av den originale bruksanvisningen	NO
POLSKI - Tłumaczenie instrukcji oryginalnej	PL
PORTUGUÊS - Tradução do manual original	PT
ROMÂN - Traducerea manualului fabricantului	RO
РУССКИЙ - Перевод оригинальных инструкций	RU
SLOVENSKY - Preklad pôvodného návodu na použitie	SK
SLOVENŠČINA - Prevod izvornih navodil	SL
SRPSKI - Prevod originalnih uputstva	SR
SVENSKA - Översättning av bruksanvisning i original	SV
TÜRKÇE - Orijinal Talimatların Tercümesi	TR

1

1	4	5	2		
Type :					
kg					
Cutting means assembly					
Art.N.					
6	7	8	9	3	10
s/n					

CE

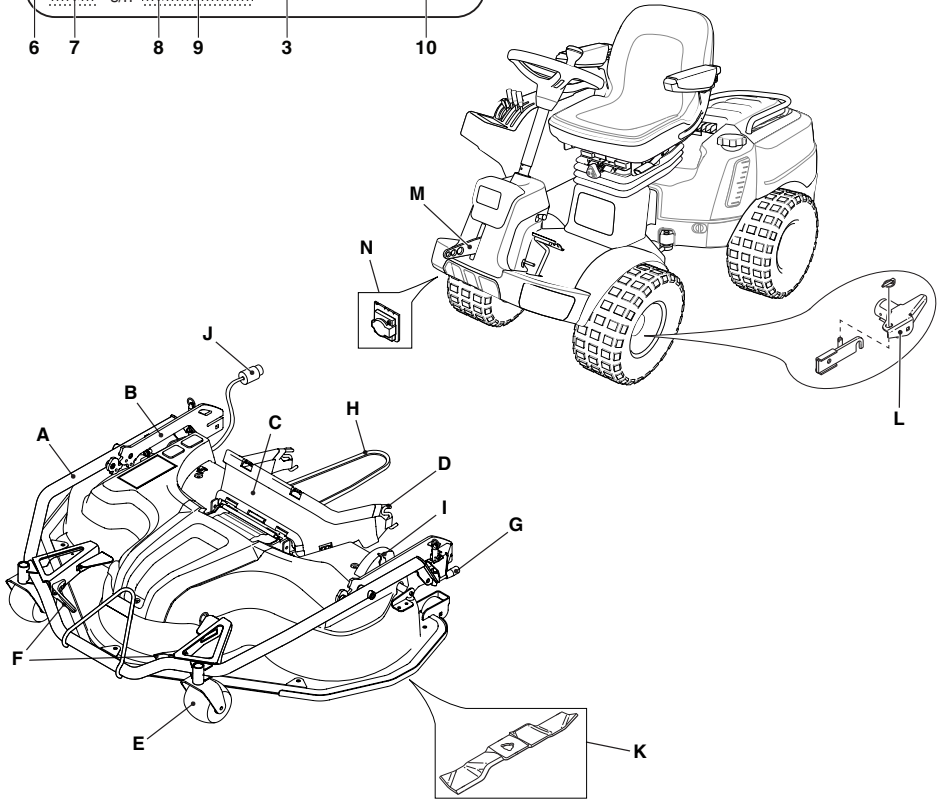

2

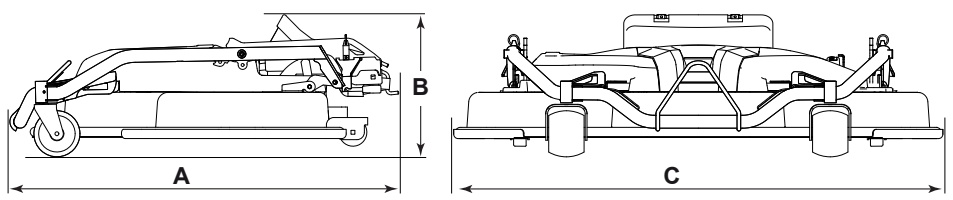

3

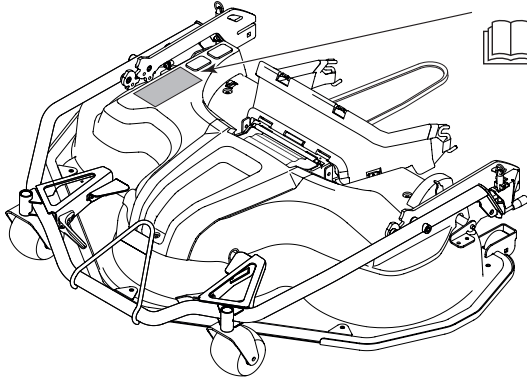

4

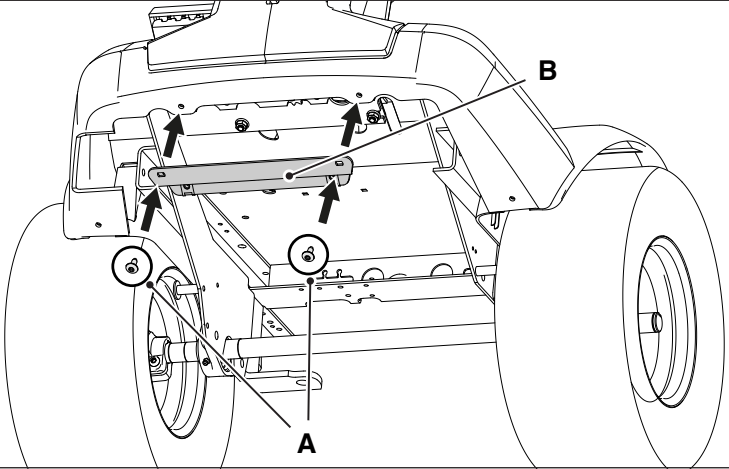

5

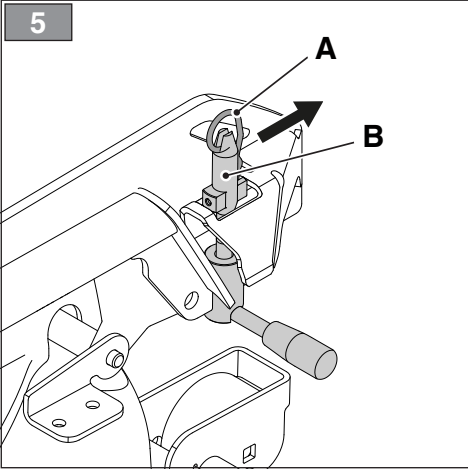

6

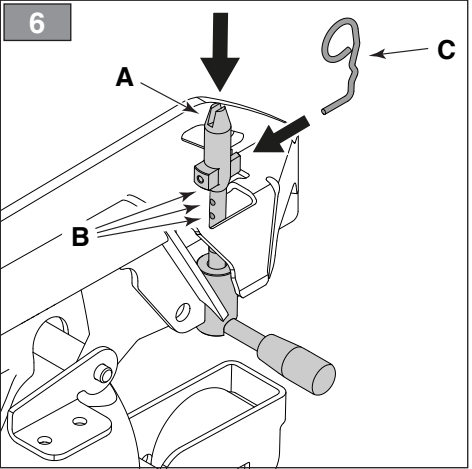

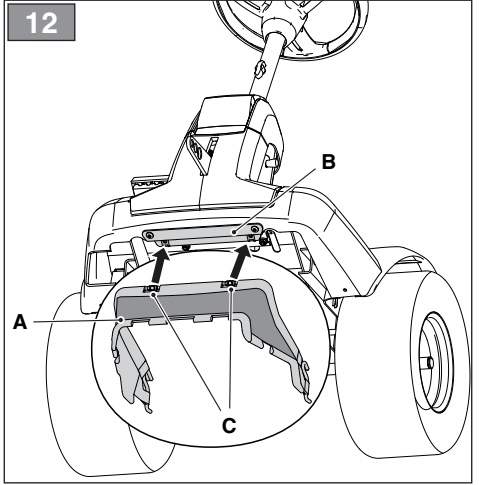
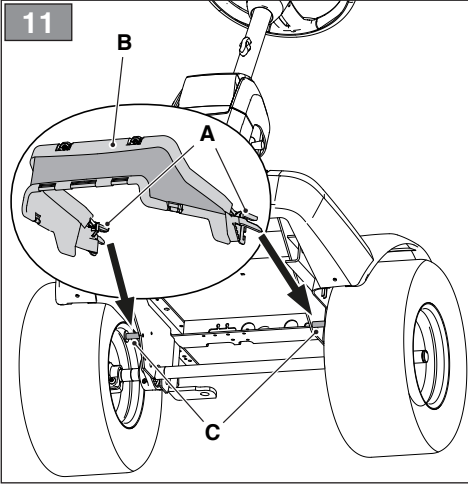
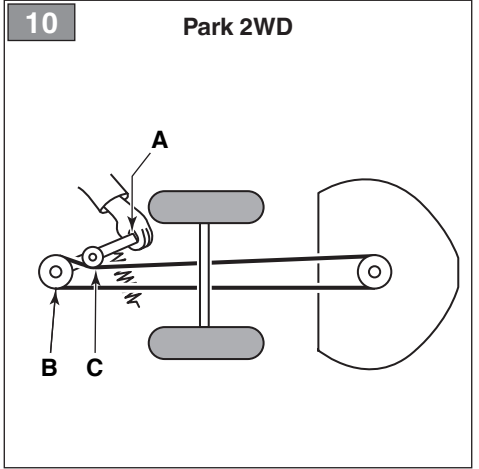
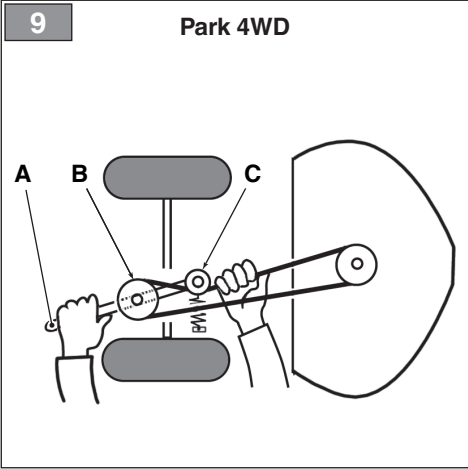
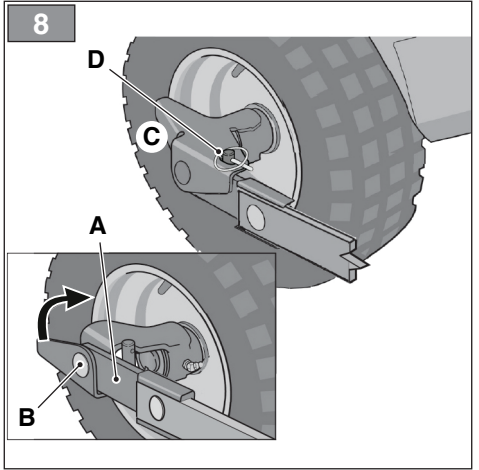
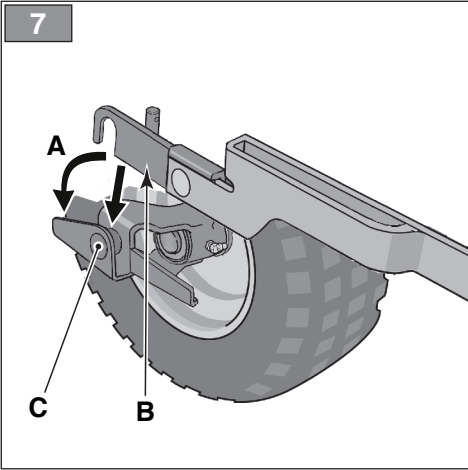

13

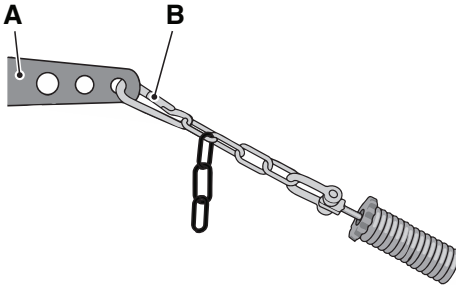

14

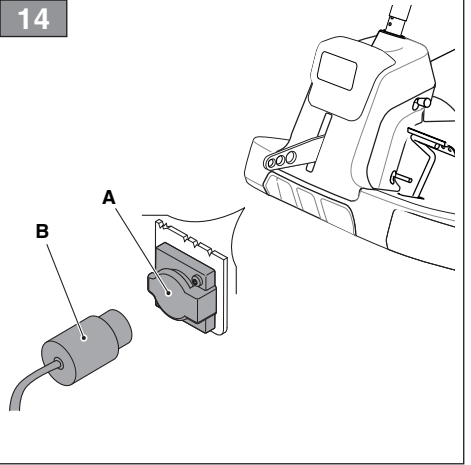

15

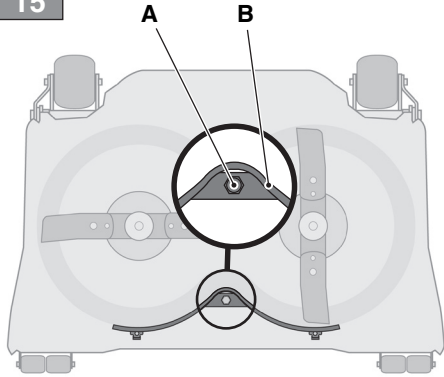

16

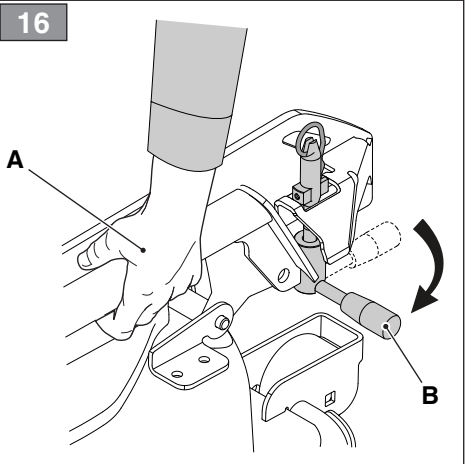

17

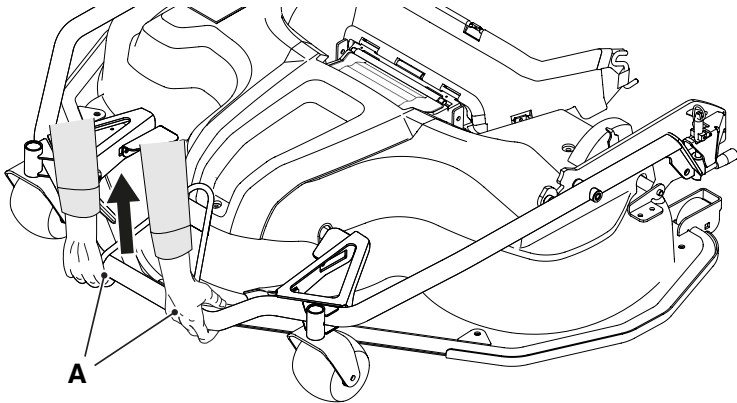

18

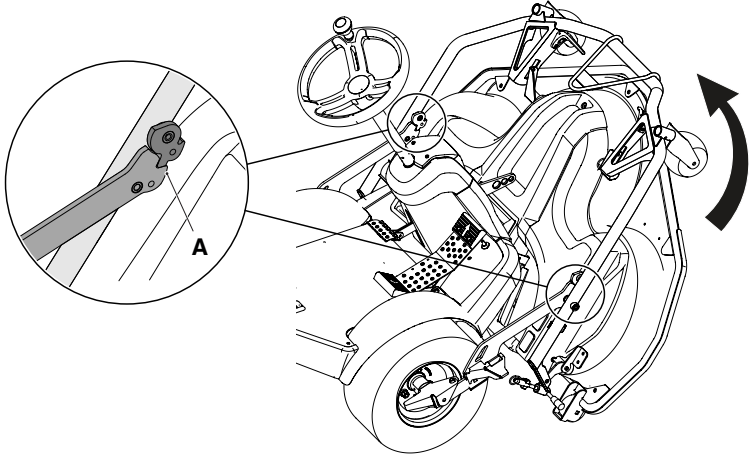

19

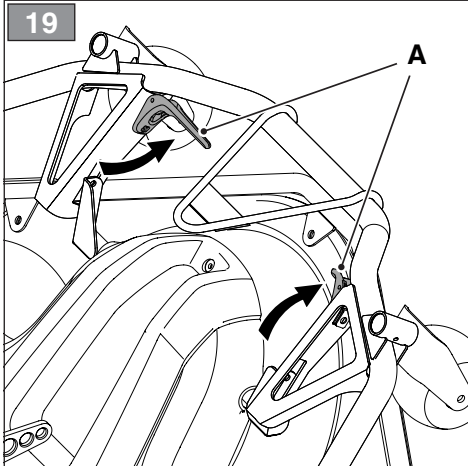

20

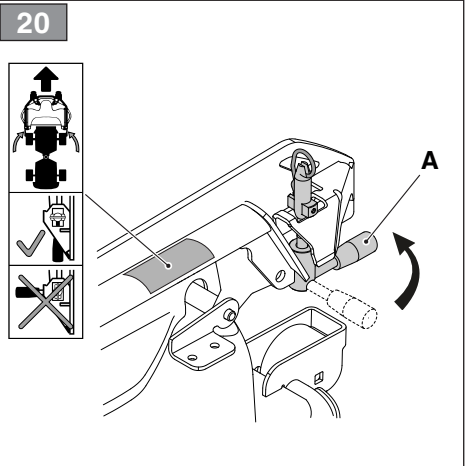

21

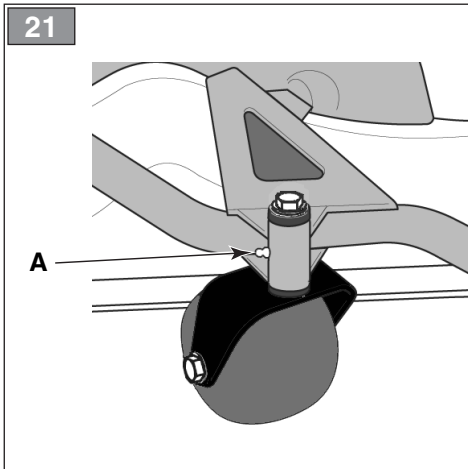

22

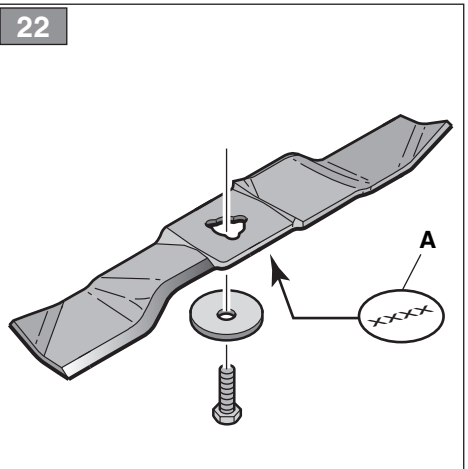

[1]	DATI TECNICI	Type	110C E QF	125C E QF
[2]	Dimensioni di ingombro	fig. 2		
[3]	A = Lunghezza	mm	1011	1011
[4]	B = Altezza	mm	310	311
[5]	C = Larghezza	mm	1185	1328
[6]	Massa	kg	71,5	75,0
[7]	Altezza di taglio minima	mm	25	25
[8]	Altezza di taglio massima	mm	90	90
[9]	Larghezza di taglio	cm	110	125
[10]	Regolazione manuale altezza di taglio		-	-
[11]	Regolazione elettrica altezza di taglio		✓	✓
[12]	Macchine compatibili (Type)			
	P 901 C W		✓ (**)	-
	P 901 C 4W		✓	✓
	P 901 CH		✓ (**)(***)	✓ (**)(***)
	P 901 CH D		-	✓
	P 901 PH		✓	✓
[13]	Codici dispositivi di taglio di ricambio	Fig:Pos		
		22:A	1134-6352-01	1134-5832-01

[14]  (**) Per i modelli 2WD, è obbligatorio installare i contrappesi sulle ruote posteriori.

[15]  (***) Modello Park 420 P escluso.

<p>[1] BG - ΤΕΧΝΙΚΕΣΚΙ ΔΑΝΝΙ</p> <p>[2] ΓαβαρΙτνι ραζμερι</p> <p>[3] A = Δζλжина</p> <p>[4] B = ΒισοχΙνα</p> <p>[5] C = ΣΙιρινα</p> <p>[6] Μασα</p> <p>[7] ΜΙνΙμΙαλνα βΙσοχΙνα να κοσενε</p> <p>[8] ΜακσΙμΙαλνα βΙσοχΙνα να κοσενε</p> <p>[9] ΣΙιρινα να κοσενε</p> <p>[10] Ρζχνο ρεγυλιρανε να βΙσοχΙνατα να κοσενε</p> <p>[11] Ελεκτριχο ρεγυλιρανε να βΙσοχΙνατα να κοσενε</p> <p>[12] ΣζβμestΙμι μασΙνΙ (ΒΙδ)</p> <p>[13] Κοδοβε να ρεζερβνΙ Ινστρυμεντι ζα ρυζανε</p> <p>[14] (**) Ζα μοδει Ι 2WD ε ζαδζλжително να ζαδνΙτε κολελα δα σε ποstavят протИвотежестИ.</p> <p>[15] (***) Не се отнася ζα модел Park 420 P.</p>	<p>[1] BS - TEHNIČKI PODACI</p> <p>[2] Dimenzije</p> <p>[3] A = Dužina</p> <p>[4] B = Visina</p> <p>[5] C = Širina</p> <p>[6] Masa</p> <p>[7] Minimalna visina košenja</p> <p>[8] Maksimalna visina košenja</p> <p>[9] Širina košenja</p> <p>[10] Ručno podešavanje visine košenja</p> <p>[11] Električno podešavanje visine košenja</p> <p>[12] Kompatibilne mašine (Tip)</p> <p>[13] Šifre rezervnih reznih glava</p> <p>[14] (**) Za modele sa pogonom na dva točka, obavezno instalirati protivtegeve na zadnjim točkovima.</p> <p>[15] (***) Ne važi za model Park 420 P.</p>
<p>[1] CS - TECHNICKÉ PARAMETRY</p> <p>[2] Rozměry stroje;</p> <p>[3] A = Délka</p> <p>[4] B = Výška</p> <p>[5] C = Šířka</p> <p>[6] Hmotnost</p> <p>[7] Minimální výška sekání</p> <p>[8] Maximální výška sekání</p> <p>[9] Šířka sekání</p> <p>[10] Ruční nastavení výšky sekání</p> <p>[11] Elektrické nastavení výšky sekání</p> <p>[12] Kompatibilní stroje (Typ)</p> <p>[13] Kódy náhradních sekacích zařízení</p> <p>[14] (**) U modelů s pohonem 2 kol je povinná instalace protizávaží na zadní kola.</p> <p>[15] (***) Modelu Park 420 se to netýká.</p>	<p>[1] DA - TEKNISKE DATA</p> <p>[2] Pladskrav</p> <p>[3] A = Længde</p> <p>[4] B = Højde</p> <p>[5] C = Brede</p> <p>[6] Vægt</p> <p>[7] Minimal klippehøjde</p> <p>[8] Maksimal klippehøjde</p> <p>[9] Klippebrede</p> <p>[10] Manuel indstilling af klippehøjde</p> <p>[11] Elektrisk indstilling af klippehøjde</p> <p>[12] Kompatible maskiner (Type)</p> <p>[13] Koder for klippeanordninger til udskiftning</p> <p>[14] (**) Det er påbudt, at installere modvægte på baghjulene på 2WD modeller.</p> <p>[15] (***) Angår ikke model Park 420 P.</p>
<p>[1] DE - TECHNISCHE DATEN</p> <p>[2] Abmessungen</p> <p>[3] A = Länge</p> <p>[4] B = Höhe</p> <p>[5] C = Breite</p> <p>[6] Gewicht</p> <p>[7] Minimale-Ersatzteilnummern</p> <p>[8] Mähwerk-Ersatzteilnummern</p> <p>[9] Schnittbreite</p> <p>[10] Manuelle Schnitthöheneinstellung</p> <p>[11] Elektrische Schnitthöheneinstellung</p> <p>[12] Kompatible Geräte (Typen)</p> <p>[13] Mähwerk-Ersatzteilnummern</p> <p>[14] (**) Bei den 2WD-Modellen müssen die Gegengewichte auf den Hinterrädern angebracht werden.</p> <p>[15] (***) Das Modell Park 420P ist davon ausgenommen.</p>	<p>[1] EL - ΤΕΧΝΙΚΑ ΧΑΡΑΚΤΗΡΙΣΤΙΚΑ</p> <p>[2] Διαστάσεις</p> <p>[3] A = Μήκος</p> <p>[4] B = Ύψος</p> <p>[5] C = Πλάτος</p> <p>[6] Βάρος</p> <p>[7] Ελάχιστο ύψος κοπής</p> <p>[8] Μέγιστο ύψος κοπής</p> <p>[9] Πλάτος κοπής</p> <p>[10] Χειροκίνητη ρύθμιση του ύψους κοπής</p> <p>[11] Ηλεκτρική ρύθμιση του ύψους κοπής</p> <p>[12] Συμβατά μηχανήματα (Type)</p> <p>[13] Κωδικοί ανταλλακτικών συστημάτων κοπής</p> <p>[14] (**) Για τα μοντέλα 2WD, είναι υποχρεωτική η χρήση αντίβαρων στους πίσω τροχούς.</p> <p>[15] (***) Εξαιρείται το μοντέλο Park 420 P.</p>

<p>[1] EN - TECHNICAL DATA</p> <p>[2] Overall dimensions</p> <p>[3] A= Length</p> <p>[4] B= Height</p> <p>[5] C= Width</p> <p>[6] Weight</p> <p>[7] Min. cutting height</p> <p>[8] Max. cutting height</p> <p>[9] Cutting width</p> <p>[10] Cutting height manual adjustment</p> <p>[11] Cutting height electric adjustment</p> <p>[12] Compatible machines (Type)</p> <p>[13] Spare cutting-means assy codes</p> <p>[14] (**) For 2WD models, it is mandatory to install counterweights on the rear wheels.</p> <p>[15] (***) Park 420 P model excluded.</p>	<p>[1] ES - DATOS TÉCNICOS</p> <p>[2] Dimensiones</p> <p>[3] A = Longitud</p> <p>[4] B = Altura</p> <p>[5] C = Anchura</p> <p>[6] Peso</p> <p>[7] Altura de corte mínima</p> <p>[8] Altura de corte máxima</p> <p>[9] Anchura de corte</p> <p>[10] Ajuste manual de la altura de corte</p> <p>[11] Ajuste eléctrico de la altura de corte</p> <p>[12] Máquinas compatibles (tipo)</p> <p>[13] Códigos de los dispositivos de corte de recambio</p> <p>[14] (**) Para los modelos 2WD, es obligatorio instalar los contrapesos en las ruedas traseras.</p> <p>[15] (***) Modelo Park 420 P excluido.</p>
<p>[1] ET - TEHNILISED ANDMED</p> <p>[2] Üldmõõtmed</p> <p>[3] A = Pikkus</p> <p>[4] B = Kõrgus</p> <p>[5] C = Laius</p> <p>[6] Mass</p> <p>[7] Minimaalne lõikekõrgus</p> <p>[8] Maksimaalne lõikekõrgus</p> <p>[9] Lõikelaius</p> <p>[10] Lõikekõrguse manuaalne reguleerimine</p> <p>[11] Lõikekõrguse elektriline reguleerimine</p> <p>[12] Ühilduvad masinad (Tüüp)</p> <p>[13] Vahetatavate lõikeseadmete koodid</p> <p>[14] (**) Kaherattaveolistele mudelitele on kohustuslik paigaldada tagaratastele vastukaalud.</p> <p>[15] (***) Välja arvatud mudel Park 420 P.</p>	<p>[1] FI - TEKNISET TIEDOT</p> <p>[2] Mitat</p> <p>[3] A = pituus</p> <p>[4] B = korkeus</p> <p>[5] C = Leveys</p> <p>[6] Massa</p> <p>[7] Pienin leikkuukorkeus</p> <p>[8] Suurin leikkuukorkeus</p> <p>[9] Leikkuuleveys</p> <p>[10] Käsiikäyttöinen leikkuukorkeuden säätö</p> <p>[11] Leikkuukorkeuden sähköinen säätö</p> <p>[12] Yhteensopiviin laitteisiin (tyyppi)</p> <p>[13] Koodit leikkaus laitteet osat</p> <p>[14] (**) 2WD-malleissa on pakollista asentaa vastapainot takapyöriin.</p> <p>[15] (***) Park 420 P -mallia lukuun ottamatta.</p>
<p>[1] FR - CARACTÉRISTIQUES TECHNIQUES</p> <p>[2] Dimensions d'encombrement</p> <p>[3] A= Longueur</p> <p>[4] B = Hauteur</p> <p>[5] C = Largeur</p> <p>[6] Masse</p> <p>[7] Hauteur de coupe minimale</p> <p>[8] Hauteur de coupe maximale</p> <p>[9] Largeur de coupe</p> <p>[10] Réglage manuel de la hauteur de coupe</p> <p>[11] Réglage électrique de la hauteur de coupe</p> <p>[12] Machines compatibles (Type)</p> <p>[13] Codes dispositifs de coupe détachés</p> <p>[14] (**) Pour les modèles 2WD, il est obligatoire d'installer les contrepoids sur les roues arrière.</p> <p>[15] (***) Modèle Park 420 P exclu.</p>	<p>[1] HR - TEHNIČKI PODACI</p> <p>[2] Ukupne dimenzije</p> <p>[3] A = Duljina</p> <p>[4] B = Visina</p> <p>[5] C = Širina</p> <p>[6] Težina</p> <p>[7] Minimalna visina rezanja</p> <p>[8] Maksimalna visina rezanja</p> <p>[9] Širina reza</p> <p>[10] Ručno podešavanje visine rezanja</p> <p>[11] Električno podešavanje visine rezanja</p> <p>[12] Kompatibilni strojevi (Vrsta)</p> <p>[13] Šifre rezervnih reznih kućišta</p> <p>[14] (**) Za modele na dva kotača obavezna je montaža protutege na stražnjim kotačima.</p> <p>[15] (***) Osim za model Park 420 P.</p>

<p>[1] HU - MŰSZAKI ADATOK</p> <p>[2] Helyfoglalás</p> <p>[3] A = Hosszúság</p> <p>[4] B = Magasság</p> <p>[5] C = Szélesség</p> <p>[6] Súly</p> <p>[7] Minimális vágásmagasság</p> <p>[8] Maximális vágásmagasság</p> <p>[9] Vágásszélesség</p> <p>[10] Manuálisan állítható vágási magasság</p> <p>[11] Elektromosan állítható vágási magasság</p> <p>[12] Kompatibilis gépek (típus)</p> <p>[13] Vágóberendezések cserealkatrész cikkszámok</p> <p>[14] (**) A 2WD modellek esetében kötelező ellensúlyokat szerelni a hátsó kerekre.</p> <p>[15] (***) A Park 420 P modell kizárva.</p>	<p>[1] LT - TECHINIAI DUOMENYS</p> <p>[2] Kėbulio iřmatavimai</p> <p>[3] A = Ilgis</p> <p>[4] B = Aukřtis</p> <p>[5] C = Plotis</p> <p>[6] Svoris</p> <p>[7] Minimalus pjovimo aukřtis</p> <p>[8] Maksimalus pjovimo aukřtis</p> <p>[9] Pjovimo plotis</p> <p>[10] Rankinis pjovimo aukřčio reguliavimas</p> <p>[11] Elektrinis pjovimo aukřčio reguliavimas</p> <p>[12] Suderinamos mařinos (Tipas)</p> <p>[13] Pjovimo prietaisų atsarginių dalių kodai</p> <p>[14] (**) 2WD modeliuose privaloma sumontuoti atsvaras ant galinių ratų.</p> <p>[15] (***) Išskyrus „Park 420 P“ modelį.</p>
<p>[1] LV - TEHNISKIE DATI</p> <p>[2] Razseřnost obremenitve</p> <p>[3] A = Dolřina</p> <p>[4] B = Viřina</p> <p>[5] C = Širina</p> <p>[6] Masa</p> <p>[7] Najniřija mořna viřina odreza</p> <p>[8] Najviřija mořna viřina odreza</p> <p>[9] Širina odreza</p> <p>[10] Ročno uravnavanje viřine odreza</p> <p>[11] Električno uravnavanje viřine odreza</p> <p>[12] Skladni stroji (Tip)</p> <p>[13] Kode nadomestljivih rezalnih naprav</p> <p>[14] (**) 2WD modeliem obligāti jāuzstāda atsvari uz aizmugurējiem riteņiem.</p> <p>[15] (***) Izņemot modeli "Park 420 P".</p>	<p>[1] МК - ТЕХНИЧКИ ПОДАТОЦИ</p> <p>[2] Димензии на зафатнина</p> <p>[3] A = Должина</p> <p>[4] B = Висина</p> <p>[5] C = Ширина</p> <p>[6] Тежина</p> <p>[7] Минимална висина на косење</p> <p>[8] Максимална висина на косење</p> <p>[9] Ширина на косење</p> <p>[10] Рачна регулација на висината на косењето</p> <p>[11] Електрична регулација на висината на косењето</p> <p>[12] Компатибилни машини (тип)</p> <p>[14] (**) За моделите со погон на две тркала, задолжително е инсталирање на рамнотежа на задните тркала.</p> <p>[15] (***) Не важи за моделот Park 420 P.</p>
<p>[1] NL - TECHNISCHE GEGEVENS</p> <p>[2] Buitenafmetingen</p> <p>[3] A = Lengte</p> <p>[4] B = Hoogte</p> <p>[5] C = Breedte</p> <p>[6] Gewicht</p> <p>[7] Minimum maaihoogte</p> <p>[8] Maximum maaihoogte</p> <p>[9] Maaibreedte</p> <p>[10] Handmatige instelling maaihoogte</p> <p>[11] Elektrische instelling maaihoogte</p> <p>[12] Compatibele machines (type)</p> <p>[13] Codes vervangende maai-inrichtingen</p> <p>[14] (**) Voor de 2WD modellen is het verplicht om tegengewichten op de achterwielen te installeren.</p> <p>[15] (***) Model Park 420 P uitgesloten.</p>	<p>[1] NO - TEKNISKE DATA</p> <p>[2] Utvendige mål</p> <p>[3] A = Lengde</p> <p>[4] B = Høyde</p> <p>[5] C = Bredd</p> <p>[6] Maskinens totalvekt</p> <p>[7] Min. klippehøyde</p> <p>[8] Maks. klippehøyde</p> <p>[9] Klippebredde</p> <p>[10] Manuell innstilling av klippehøyde</p> <p>[11] Elektrisk innstilling av klippehøyde</p> <p>[12] Kompatible maskiner (type)</p> <p>[13] Koder for utskiftbare klipperedskaper</p> <p>[14] (**) For 2WD-modellene, er det påbudt å installere motvekt på bakhjulene.</p> <p>[15] (***) Med unntak av 420 P-modellen.</p>

<p>[1] PL - DANE TECHNICZNE</p> <p>[2] Wymiary</p> <p>[3] A = Długość</p> <p>[4] B = Wysokość</p> <p>[5] C = Szerokość</p> <p>[6] Ciężar</p> <p>[7] Minimalna wysokość cięcia</p> <p>[8] Maksymalna wysokość cięcia</p> <p>[9] Szerokość cięcia</p> <p>[10] Regulacja manualna wysokości cięcia</p> <p>[11] Elektryczna regulacja wysokości cięcia</p> <p>[12] Kompatybilne maszyny (Typ)</p> <p>[13] Kody wymiennych agregatów tnących</p> <p>[14] (**) W przypadku modelu 2WD konieczne jest zamontowanie przeciwwagi na tylnych kołach.</p> <p>[15] (***) Z wyłączeniem modelu Park 420 P.</p>	<p>[1] PT - DADOS TÉCNICOS</p> <p>[2] Dimensões de delimitação</p> <p>[3] A = Comprimento</p> <p>[4] B = Altura</p> <p>[5] C = Largura</p> <p>[6] Massa</p> <p>[7] Altura de corte mínima</p> <p>[8] Altura de corte máxima</p> <p>[9] Largura de corte</p> <p>[10] Regulação manual da altura de corte</p> <p>[11] Regulação elétrica da altura de corte</p> <p>[12] Máquinas compatíveis (Tipo)</p> <p>[13] Códigos dispositivos de corte de substituição</p> <p>[14] (**) Para os modelos 2WD, é obrigatório instalar os contrapesos nas rodas traseiras.</p> <p>[15] (***) Modelo Park 420 P excluído.</p>
<p>[1] RO - DATE TEHNICE</p> <p>[2] Dimensiuni de gabarit</p> <p>[3] A = Lungimea</p> <p>[4] B = Înălțimea</p> <p>[5] C = Lățimea</p> <p>[6] Masa</p> <p>[7] Înălțime de tăiere minimă</p> <p>[8] Înălțime de tăiere maximă</p> <p>[9] Lățime de tăiere</p> <p>[10] Reglare manuală a înălțimii de tăiere</p> <p>[11] Reglare electrică a înălțimii de tăiere</p> <p>[12] Mașini compatibile (Type)</p> <p>[13] Coduri dispozitive de tăiere de schimb</p> <p>[14] (**) Pentru modele 2X4, este obligatorie instalarea unor contragreutăți pe roțile din spate.</p> <p>[15] (***) Cu excepția modelului Park 420 P.</p>	<p>[1] RU - ТЕХНИЧЕСКИЕ ХАРАКТЕРИСТИКИ</p> <p>[2] Габаритные размеры</p> <p>[3] A = Длина</p> <p>[4] B = Высота</p> <p>[5] C = Ширина</p> <p>[6] Масса</p> <p>[7] Минимальная высота стрижки</p> <p>[8] Максимальная высота стрижки</p> <p>[9] Ширина стрижки</p> <p>[10] Ручная регулировка высоты стрижки</p> <p>[11] Электрическая регулировка высоты стрижки</p> <p>[12] Совместимые машины (Тип)</p> <p>[13] Коды запасных режущих устройств</p> <p>[14] (**) Для моделей 2WD необходимо установить грузики на задние колеса.</p> <p>[15] (***) Кроме модели Park 420 P.</p>
<p>[1] SK - TECHNICKÉ PARAMETRE</p> <p>[2] Vonkajšie rozmery</p> <p>[3] A = Dĺžka</p> <p>[4] B = Výška</p> <p>[5] C = Šírka</p> <p>[6] Hmotnosť</p> <p>[7] Minimálna výška kosenia</p> <p>[8] Maximálna výška kosenia</p> <p>[9] Šírka kosenia</p> <p>[10] Manuálne nastavenie výšky kosenia</p> <p>[11] Elektrické nastavenie výšky kosenia</p> <p>[12] Kompatibilné stroje (Typ)</p> <p>[13] Kódy náhradných kosiacich zariadení</p> <p>[14] (**) Pre modely 2WD je povinné montovať vyvažovacie závažia na zadné kolesá.</p> <p>[15] (***) Neplatí pre model Park 420 P.</p>	<p>[1] SL - TEHNIČNI PODATKI</p> <p>[2] Razsežnost obremenitve</p> <p>[3] A = Dolžina</p> <p>[4] B = Višina</p> <p>[5] C = Širina</p> <p>[6] Masa</p> <p>[7] Najnižja možna višina odreza</p> <p>[8] Najvišja možna višina odreza</p> <p>[9] Širina odreza</p> <p>[10] Ročno uravnavanje višine odreza</p> <p>[11] Električno uravnavanje višine odreza</p> <p>[12] Skladni stroji (Tip)</p> <p>[13] Kode nadomestljivih rezalnih naprav</p> <p>[14] (**) Za modele z dvokolesnim pogonom obvezno namestite protiuteži na zadnja kolesa.</p> <p>[15] (***) Razen za model Park 420 P.</p>

<p>[1] SR - TEHNIČKI PODACI</p> <p>[2] Dimenzije</p> <p>[3] A = Dužina</p> <p>[4] B = Visina</p> <p>[5] C = Širina</p> <p>[6] Masa</p> <p>[7] Minimalna visina košenja</p> <p>[8] Maksimalna visina košenja</p> <p>[9] Širina košenja</p> <p>[10] Ručno podešavanje visine košenja</p> <p>[11] Električno podešavanje visine košenja</p> <p>[12] Kompatibilne mašine (Tip)</p> <p>[13] Šifre rezervnih reznih glava</p> <p>[14] (**) Za modele sa pogonom na dva točka, obavezno instalirajte protivtegove na zadnjim točkovima.</p> <p>[15] (***) Ne važi za model Park 420 P.</p>	<p>[1] SV - TEKNISKA DATA</p> <p>[2] Dimensioner</p> <p>[3] A = Längd</p> <p>[4] B = Höjd</p> <p>[5] C = Bredd</p> <p>[6] Vikt</p> <p>[7] Minsta klipphöjd</p> <p>[8] Altezza di taglio massima</p> <p>[9] Klippbredd</p> <p>[10] Manuell klipphöjdsinställning</p> <p>[11] Elektrisk klipphöjdsinställning</p> <p>[12] Kompatibla maskiner (Typ)</p> <p>[13] Koder för knivreservdelar</p> <p>[14] (**) För modeller 2WD är det obligatoriskt att installera motvikter på bakhjulen.</p> <p>[15] (***) Gäller inte modellen Park 420 P.</p>
<p>[1] TR - TEKNİK VERİLER</p> <p>[2] Genel ebatlar</p> <p>[3] A = Uzunluk</p> <p>[4] B = Yükseklik</p> <p>[5] C = Genişlik</p> <p>[6] Kütle</p> <p>[7] Asgari kesim yüksekliği</p> <p>[8] Azami kesim yüksekliği</p> <p>[9] Kesim genişliği</p> <p>[10] Kesim yüksekliğinin manuel ayarı</p> <p>[11] Kesim yüksekliğinin elektrikli ayarı</p> <p>[12] Uyumlu makineler (Tip)</p> <p>[13] Yedek kesim düzeni kodları</p> <p>[14] (**) 2 tekerlekten çekişli modeller için, arka tekerleklerle karşı ağırlık takmak zorunludur.</p> <p>[15] (***) Park 420 P modeli hariçtir.</p>	

**SPIS TREŚCI**

1. INFORMACJE OGÓLNE	1
2. ZASADY BEZPIECZEŃSTWA	2
2.4 Konserwacja, przechowywanie i transport.....	3
3. ZAPOZNANIE SIĘ Z MASZYNĄ.....	4
3.1 Opis maszyny i jej przeznaczenie.....	4
3.2 Oznakowanie bezpieczeństwa	4
3.3 Etykieta znamionowa	4
3.4 Podstawowe części	5
4. MONTAŻ	5
4.1 Rozpakowanie.....	5
4.2 Mocowanie zespołu tnącego na kosiarce z operatorem jadącym w pozycji siedzącej na maszynie	5
4.3 Odczepianie zespołu tnącego od kosiarki z operatorem w pozycji siedzącej.....	6
5. ELEMENTY STEROWANIA.....	7
5.1 Regulacja wysokości koszenia	7
5.2 Dźwignie zwalniające ramion wsporczych	7
5.3 Dźwignie zwalniające "Quick Flip".....	7
6. UŻYTKOWANIE MASZYNY	7
6.1 Czynności wstępne	7
6.2 Kontrole bezpieczeństwa	7
6.3 U uruchomienie / praca.....	8
6.4 Wskazówki po zakończeniu użytkowania	8
7. KONSERWACJA ZWYCZAJNA.....	8
7.1 Informacje ogólne	8
7.2 Pozycja czyszczenia i konserwacji	8
7.3 Nakrętki i śruby mocujące	9
7.4 Czyszczenie	9
7.5 Smarowanie	9
8. KONSERWACJA NADZWYCZAJNA	9
8.1 Kontrola i wymiana narzędzi tnących	9
8.2 Kontrola i wymiana pasków napędowych narzędzi tnących.....	9
9. MAGAZYNOWANIE	9
10. SERWIS I NAPRAWA	10
11. PRZEMIESZCZANIE I TRANSPORT	10
12. ZAKRES GWARANCJI	10
13. TABELA CZYNNOŚCI KONSERWACYJNYCH	11
14. IDENTYFIKACJA USTEREK	11

1. INFORMACJE OGÓLNE**1.1 JAK POSŁUGIWAĆ SIĘ INSTRUKCJĄ OBSŁUGI**

W tekście instrukcji, niektóre paragrafy zawierające szczególnie ważne informacje dotyczące bezpieczeństwa lub funkcjonowania maszyny, są wyszczególnione na różne sposoby, według następujących zasad:

UWAGA lub **WAŻNE** *Dostarcza dokładniejszego omówienia lub dodatkowych elementów do podanych poprzednio wskazówek w celu uniknięcia uszkodzenia maszyny lub spowodowania strat.*

Symbol  wskazuje na zagrożenie. Niezastosowanie się do tego ostrzeżenia może spowodować obrażenia ciała użytkownika lub osób trzecich i/lub spowodować szkody materialne.

Paragrafy oznaczone kwadracikiem z krawędzią z szarych kropek wskazują na opcjonalne funkcje niewystępujące we wszystkich modelach opisanych w niniejszej instrukcji. Sprawdzić, czy dana opcja obecna jest w zakupionym modelu.

Wszystkie określenia "przedni", "tylny", "prawy" i "lewy" odnoszą się do pozycji siedzącej operatora obsługującego maszynę.

1.2 ODNOŚNIKI**1.2.1 Rysunki**

Rysunki w niniejszej instrukcji zostały kolejno ponumerowane: 1, 2, 3, itd. Elementy przedstawione na rysunkach zostały oznaczone literami A, B, C, itd. Oznaczenie elementu C na rysunku 2 to: "Patrz rys. 2.C" lub po prostu "(rys. 2.C)". Ilustracje mają charakter poglądowy. Części składowe Państwa maszyny mogą nieco różnić się od elementów przedstawionych na rysunkach.

1.2.2 Tytuły

Podręcznik podzielony jest na rozdziały i paragrafy. Tytuł paragrafu "2.1 Instruktaż"

to podtytuł "2. Zasady bezpieczeństwa". Odniesienia do tytułów lub paragrafów są oznaczone skrótami rozdz. lub par. i opatrzone odpowiednim numerem. Przykład: "rozdz. 2" lub "par. 2.1".

2. ZASADY BEZPIECZEŃSTWA

2.1 INSTRUKTAŻ

⚠ *Przed użyciem urządzenia należy uważnie przeczytać instrukcję obsługi maszyny, na której będzie ono zamontowane.*

Niniejszy rozdział Zasady bezpieczeństwa dotyczy wyłącznie urządzeń wymiennych. Zasady bezpieczeństwa dotyczące użytkowania kosiarki z operatorem jadącym w pozycji siedzącej na maszynie z przednim agregatem tnącym znajdują się w instrukcji obsługi.

⚠ *Należy dokładnie zapoznać się z systemem sterowania i sposobem użytkowania maszyny. Opanować natychmiastowe zatrzymanie maszyny. Nieprzestrzeganie ostrzeżeń i instrukcji może spowodować pożary i/lub ciężkie zranienia.*

- W żadnym razie nie należy pozwolić, aby urządzenie było użytkowane przez dzieci i osoby nieposiadające wystarczającej wiedzy na temat instrukcji obsługi. Miejscowe przepisy prawne mogą określić najniższą granicę wieku dla użytkowników.
- Nigdy nie należy użytkować urządzenia jeśli użytkownik jest w stanie przemęczenia, złego samopoczucia lub po zażyciu lekarstw oraz pod wpływem narkotyków, alkoholu lub innych substancji, które mogą zaburzyć jego refleks, czy uwagę.
- Nie należy przewozić na niej dzieci lub innych pasażerów.
- Należy pamiętać, że operator lub użytkownik jest odpowiedzialny za wypadki i nieoczekiwane wydarzenia, które mogą zaistnieć wobec innych osób lub ich własności. Ocena ryzyka związanego z cechami terenu przeznaczonego do pracy, a także wybór środków ostrożności gwarantujących bezpieczeństwo działania zarówno sobie, jak i osobom postronnym, wchodzi w zakres obowiązków osób użytkujących urządzenie zwłaszcza jeśli chodzi o pracę na zboczach, terenach nieregularnych, śliskich lub niestabilnych.
- W przypadku odstąpienia lub wypożyczenia maszyny osobom trzecim, należy upewnić się, że użytkownik zapoznał się

z instrukcjami użytkowania zawartymi w niniejszej instrukcji obsługi.

2.2 CZYNNOSCI WSTĘPNE

Środki ochrony indywidualnej (ŚOI)

- Nosić odpowiednią odzież, wytrzymałe obuwie robocze z podeszwą antypoślizgową i długie spodnie. Nie uruchamiać urządzenia bez obuwia lub w sandałach. Stosować środki ochrony słuchu.
- Założyć rękawice robocze we wszystkich sytuacjach zagrożenia dla rąk.
- Nie zakładać szali, koszul, naszyjników, bransoletek i innych akcesoriów wiszących lub wyposażonych w sznurki, które mogłyby zaplątać się w maszynę lub w inne przedmioty i materiały znajdujące się w miejscu pracy.
- Związać odpowiednio długie włosy.

Obszar roboczy / Maszyna

- Skontrolować dokładnie całą przestrzeń roboczą i usunąć to wszystko, co mogłoby zostać wyrzucone przez maszynę lub spowodować uszkodzenie urządzenia tnącego/części obracających się (kamienie, gałęzie, druty stalowe, kości, itp.).

2.3 PODCZAS UŻYTKOWANIA

Obszar roboczy

- Nie używać maszyny na obszarze zagrożonym wybuchem, w obecności łatwopalnych cieczy, gazów lub pyłów. Styki elektryczne lub tarcie mechaniczne mogą generować iskry, które mogą spowodować zapalenie się pyłu lub oparów.
- Należy pracować tylko przy świetle dziennym lub przy dobrym oświetleniu sztucznym oraz przy dobrej widoczności.
- Oddalić z miejsca pracy osoby postronne, dzieci i zwierzęta. Dzieci powinny się znajdować pod opieką drugiej osoby dorosłej.
- Należy unikać pracy na mokrej nawierzchni, w deszczu, w przypadku ryzyka wystąpienia burzy w szczególności z prawdopodobieństwem błyskawic.
- Zwróć szczególną uwagę na nierówność terenu (grzbiety, wgłębienia), pochyłości, ukryte zagrożenia i ewentualne przeszkody które mogą ograniczać widoczność.
- Zachować szczególną ostrożność w pobliżu stromych zboczy, rowów czy wałów ochronnych. Maszyna może się przewrócić, jeżeli jedno koło przekroczy krawędź lub nastąpi osunięcie się zbocza.
- Należy zachować szczególną ostrożność na terenach pochyłych, gdzie istnieje ryzyko przewrócenia lub utraty kontroli

nad maszyną. Podstawowe przyczyny utraty kontroli są następujące:

- Niewystarczająca przyczepność kół;
- Nadmierna prędkość;
- Nieodpowiednie hamowanie;
- Maszyna nieodpowiednia do danego typu pracy;
- Brak znajomości zagrożeń przy szczególnych warunkach terenu;
- Nieprawidłowe użytkowanie jako pojazdu holującego.

Sposób postępowania

- Trzymać zawsze ręce i stopy daleko od urządzenia tnącego, szczególnie podczas uruchamiania, jak i obsługi maszyny.
- Uwaga: element tnący obraca się nadal przez kilka sekund nawet po jego odłączeniu lub po wyłączeniu silnika.
- Należy zwrócić uwagę na zespół tnący z więcej niż jednym narzędziem tnącym, ponieważ obracające się narzędzie tnące może wprowadzić w ruch pozostałe.
- Odłączyć urządzenie tnące lub zasilanie oraz przemieścić urządzenie tnące na najwyższą pozycję:
 - podczas przemieszczania się pomiędzy strefami pracy,
 - w trakcie jazdy po terenach nieporośniętych trawą.
-  W przypadku uszkodzeń lub wypadków przy pracy, należy natychmiast wyłączyć silnik i oddalić maszynę tak, aby nie powodować dalszych szkód; w przypadku wypadków z obrażeniami ciała obsługującego lub osoby trzeciej, natychmiast aktywować procedurę pierwszej pomocy, najbardziej właściwą do zaistniałej sytuacji i zwrócić się do Placówki zdrowia w celu poddania się niezbędnej kuracji. Dokładnie usunąć wszelkie pozostałości, które mogłyby spowodować szkody lub obrażenia wobec osób lub zwierząt, gdyby pozostały nieusunięte.

Ograniczenia w użytkowaniu

- Nigdy nie używać urządzenia z uszkodzonymi, niewłaściwie zamontowanymi osłonami.
- Nie wyłączać, odłączać, usuwać lub modyfikować istniejących systemów bezpieczeństwa/mikro-przełączników.

2.4 KONSERWACJA, PRZECHOWYWANIE I TRANSPORT

Regularna konserwacja i właściwe przechowywanie maszyny pozwalają zapewnić bezpieczeństwo użytkowania i wysoką wydajność.

 **Nigdy nie używać maszyny, gdy jej części składowe są zużyte lub uszkodzone. Zużyte lub uszkodzone części muszą być wymienione, nie mogą być nigdy naprawiane. Należy stosować wyłącznie oryginalne części zamienne: użycie nieoryginalnych części zamiennych i/lub nieprawidłowo zamontowanych wystawia na ryzyko bezpieczeństwo maszyny, może spowodować wypadki lub obrażenia osobiste i zwalnia producenta od wszelkich zobowiązań lub odpowiedzialności.**

Konserwacja

- Podczas czynności regulacyjnych maszyny, należy zachować ostrożność, aby zapobiec uwięzieniu palców pomiędzy urządzeniem tnącym w ruchu i częściami stałymi maszyny.

Magazynowanie

- W celu zmniejszenia zagrożenia pożarowego, nie należy pozostawiać pojemników z odpadami wewnątrz pomieszczenia.

Przemieszczanie i transport

- Jeśli maszyna musi być przeniesiona na ciężarówkę lub przyczepę, należy stosować rampy wjazdowe o odpowiedniej wytrzymałości, szerokości i długości.
- Podczas transportu urządzenia na pojeździe samochodowym, należy:
 - załadować maszynę poprzez popchnięcie, wykorzystując do tej czynności odpowiednią liczbę osób;
 - ustawić ją tak, aby nie stwarzać dla nikogo zagrożeń;
 - przymocować ją mocno do środka transportu za pomocą lin lub łańcuchów, aby uniknąć jej przewrócenia i ewentualnego uszkodzenia.

2.5 OCHRONA ŚRODOWISKA

Ochrona środowiska odgrywa ważną i priorytetową rolę podczas użytkowania urządzenia. Powinno się ono odbywać w trosce o dobro społeczeństwa i środowiska, w którym żyjemy.

- Unikaj sytuacji, w której staje się ona elementem zakłócającym spójność otoczenia. Użytkować urządzenie tylko w stosownych godzinach (nigdy wcześniej rano albo w nocy, gdy hałas mógłby przeszkadzać innym osobom).
- Przestrzegać skrupulatnie lokalnych przepisów dotyczących utylizacji opakowań, olejów, paliwa, filtrów, zniszczonych części, czy jakichkolwiek innych elementów zanieczyszczających środowisko; odpady te nie mogą być wyrzucane do śmieci, ale muszą być rozdzielone i składowane

w odpowiednich punktach selektywnego gromadzenia odpadów, które zajmą się recyklingiem tych materiałów.

- Po ostatecznym zaniechaniu użytkowania maszyny, nie porzucać jej w środowisku, lecz zwrócić się do punktu selektywnego gromadzenia odpadów, zgodnie z obowiązującymi lokalnymi przepisami.

3. ZAPOZNANIE SIĘ Z MASZYNĄ

3.1 OPIS MASZyny I JEJ PRZEZNACZENIE

Urządzenie to jest wyposażeniem wymiennym, a dokładnie zespołem tnącym.

Jest to wymienne wyposażenie ogrodnicze podłączane do innej maszyny, kosiarki z operatorem jadącym w pozycji siedzącej na maszynie z przednim agregatem tnącym. Otrzymuje od niej napęd i wsparcie.

3.1.1 Użytkowanie zgodne z przeznaczeniem

Urządzenie o nazwie "zespół tnący" zostało zaprojektowane i skonstruowane w celu koszenia trawy.

Urządzenie przeznaczone jest do:

- koszenia trawy, rozdrabniania jej i rozpraszania jej na terenie (efekt mulczowania);
- koszenia trawy i wyrzucania jej na ziemię przez tylną część.

3.1.2 Niewłaściwe użytkowanie

Jakiegokolwiek inne zastosowanie, odbiegające od powyżej opisanego, może okazać się niebezpieczne i powodować szkody wobec osób i/lub mienia. Niewłaściwe użycie stanowią (przykładowo podane czynności, ale nie tylko):

- transport na maszynie osób, dzieci lub zwierząt;
- pchanie ciężarów;
- włączanie narzędzi tnących na odcinkach pozbawionych trawy.

WAŻNE *Niewłaściwe użytkowanie maszyny prowadzi do utraty gwarancji i zwalnia producenta od wszelkiej odpowiedzialności, obciążając użytkownika wszelkimi zobowiązaniami wynikającymi ze szkód lub obrażeń ciała własnych lub wobec osób trzecich.*

3.1.3 Typologia użytkowników

Niniejsza maszyna jest przeznaczona do użytku przez konsumentów, czyli nieprofesjonalnych operatorów. Niniejsze urządzenie przeznaczone jest "do użytku hobbystycznego".

WAŻNE *Niniejsza maszyna powinna być używana przez jednego operatora.*

3.2 OZNAKOWANIE BEZPIECZEŃSTWA

Na urządzeniu pojawiają się różne symbole (rys. 3). Ich zadaniem jest przypomnienie użytkownikowi o konieczności zachowania ostrożności i uwagi podczas korzystania z maszyny. Znaczenie symboli:



OSTRZEŻENIE! Przed użyciem maszyny należy uważnie przeczytać niniejszą instrukcję obsługi.



OSTRZEŻENIE! Zwrócić uwagę na ewentualne rozrzucone przedmioty. Zwrócić uwagę na osoby obecne na obszarze roboczym.



OSTRZEŻENIE! Wyjąć klucz zapłonu i przeczytać instrukcję przed wykonaniem jakiegokolwiek czynności w zakresie konserwacji lub naprawy.



OSTRZEŻENIE! Nie wkładać dłoni ani stóp pod osłonę, podczas gdy maszyna jest w ruchu.



WAŻNE *Uszkodzone lub nieczytelne etykiety należy wymienić. Zwrócić się o nowe etykiety do autoryzowanego serwisu.*

3.3 ETYKIETA ZNAMIONOWA

Etykieta znamionowa zawiera następujące dane (rys. 1):

1. Markę
2. Adres producenta
3. Model
4. Typ maszyny

5. Definicję akcesoriów
6. Ciężar w kg
7. Rok produkcji
8. Numer fabryczny
9. Kod wyrobu
10. Znak zgodności CE

Zapisać dane identyfikacyjne urządzenia w odpowiednich polach na etykiecie zamieszczonej z tyłu okładki.

WAŻNE *Używać danych identyfikacyjnych zamieszczonych na etykiecie w przypadku kontaktowania się z autoryzowanym serwisem.*

WAŻNE *Przykładowa Deklaracja Zgodności znajduje się na ostatnich stronach instrukcji.*

3.4 PODSTAWOWE CZĘŚCI

Urządzenie składa się z następujących głównych elementów (rys. 1):

- A. Ramy nośnej
- B. Ramion wsporczych
- C. Osłony płóciennej
- D. Ramy nośnej osłony płóciennej
- E. Kół
- F. Dźwigni zwalniających "Quick Flip"
- G. Dźwigni zwalniających ramion
- H. Pasków napędowych narzędzi tnących
- I. Wskaźnika wysokości koszenia
- J. Złącza kabla elektrycznego
- K. Narzędzi tnących

Komponenty na kosiarce z operatorem jadącym w pozycji siedzącej na maszynie z przednim agregatem tnącym:

- L. Uchwyty do szybkiego odczepiania
- M. Hak do podnoszenia akcesoriów
- N. Gniazdo zasilania

4. MONTAŻ

WAŻNE *Zasady bezpieczeństwa pracy opisane zostały w rozdz. 2. Postępować zgodnie z poniższymi instrukcjami, aby uniknąć poważnych zagrożeń i niebezpieczeństw podczas pracy maszyny.*

W celu ułatwienia magazynowania i transportu, niektóre części składowe maszyny nie są montowane bezpośrednio w fabryce, ale muszą być skompletowane po uprzednim rozpakowaniu, zgodnie z poniżej podaną instrukcją.

⚠ Rozpakowanie lub zakończenie montażu należy wykonywać na płaskiej i stabilnej powierzchni, w miejscu umożliwiającym swobodne przemieszczanie maszyny i opakowań, używając zawsze odpowiednich narzędzi. Nie używać maszyny przed zakończeniem działań opisanych w sekcji "MONTAŻ".

⚠ Założyć rękawice ochronne.

4.1 ROZPAKOWANIE

1. Otworzyć opakowanie, zachowując ostrożność, by nie zgubić znajdujących się w nim elementów.
2. Zapoznać się z dokumentacją znajdującą się w opakowaniu, np. z niniejszymi instrukcjami.
3. Wyjąć wszystkie luźne elementy z kartonu.
4. Wyjąć maszynę z opakowania.
5. Usunąć karton i inne elementy opakowania zgodnie z obowiązującymi przepisami.

4.2 MOCOWANIE ZESPOŁU TNĄCEGO NA KOSIARCE Z OPERATOREM JADĄCYM W POZYCJI SIEDZĄCEJ NA MASZYNI

Zespół tnący mocowany jest na kosiarce z operatorem jadącym w pozycji siedzącej na maszynie za pomocą:

- wsporników przymocowanych do przednich kół,
- łańcucha, który przyczepiany jest do haka do podnoszenia akcesoriów,
- paska napędowego narzędzi tnących (wstępnie zmontowany na zespole tnącym),
- ramy nośnej osłony płóciennej.

4.2.1 Podłączenie interfejsu połączeniowego w celu zabezpieczenia pasa

1. Odkręcić dwie śruby (rys. 4.A) wstępnie zamontowane na przedniej stronie kosiarki.
2. Umieścić interfejs wsporczy ramy (rys. 4.B) i zamocować go, przykręcając dwie śruby (rys. 4.A).

4.2.2 Podstawowa regulacja

Podstawowa regulacja zespołu tnącego polega na podniesieniu tylnej krawędzi o 5 mm w porównaniu do przedniej krawędzi. Oznacza to, że cały zespół tnący jest pochylony do przodu.

Aby wyregulować wysokość zespołu tnącego:

1. Zdjąć zacisk (rys. 5.A), wstępnie zamontowany w bolcu (rys. 5.B) za pomocą śrubokręta.
2. Ustawić wysokość bolca (rys. 6.A) i wsunąć klips do jednego z przewidzianych do tego otworów (rys. 6.B), ustawiając go tak jak na rysunku (rys. 6.C):
 - W przypadku maszyn z kołami o średnicy 17 cali: umieścić bolec w górnym otworze.
 - W przypadku maszyn z 16-calowymi kołami: umieścić bolec w środkowym otworze.
3. Dokonać regulacji na obydwu ramionach wsporczych zespołu tnącego.

4.2.3 Mocowanie do uchwytów szybkiego odczepiania przymocowanych do kół

WAŻNE Przy wykonywaniu poniższych operacji, należy zapoznać się z instrukcjami podanymi w instrukcji obsługi maszyny i instrukcji obsługi uchwytu.

1. Sprawdzić czy uchwyty szybkiego odczepiania są zainstalowane na maszynie i ramionach zespołu tnącego.
2. Umieścić agregat tnący przed kosiarką.
3. Obrócić uchwyty szybkiego odczepiania do pozycji otwartej (rys. 7.A).
4. Podnieść i oprzeć dolną część (rysunek 7.B) wspornika zaciskowego na bolcu (rysunek 7.C) po obydwu stronach.
5. Dopasować wspornik zaciskowy (rys. 8.A) do bolca (rys. 8.B) po obydwu stronach.

4.2.4 Mocowanie paska napędowego narzędzi tnących

• Modele 4WD

1. Lewą ręką chwycić dźwignię napinacza (rys. 9.A) i pociągnąć go na zewnątrz.
2. Prawą ręką przełożyć pasek na koło pasowe (rys. 9.B).
3. Przeciągnąć pasek po kole pasowym (rys. 9.C) napinacza, powoli zwalniając napięcie i przyczepność.

• Modele 2WD

1. Lewą ręką chwycić dźwignię napinacza (rys. 9.A) i pociągnąć go na zewnątrz.
2. Prawą ręką przełożyć pasek na koło pasowe (rys. 9.B).
3. Przeciągnąć pasek po kole pasowym (rys. 9.C) napinacza, powoli zwalniając napięcie i przyczepność.

6. Uzupełnić zacisk, obracając stopą uchwyty szybkiego odczepiania do pozycji zamknięcia (rys. 8.C) i założyć zatyczkę lub zawleczkę (rys. 8.D).

4.2.5 Montaż osłony płóciennej

1. Wsunąć dwa zaciski (rys. 11.A) obecne na końcach ramy nośnej (rys. 11.B) na kołki (rys. 11.C).
2. Umieść ramę nośną (rys. 12.A) poniżej interfejsu (rys. 12.B) i zabezpieczyć ją, wkręcając dwie wstępnie zamontowane śruby (rys. 12.C).

4.2.6 Mocowanie do podnośnika akcesoriów

Zespół tnący jest mocowany do dźwigni podnoszenia akcesoriów (rys. 13.A) maszyny głównej za pomocą łańcuchów i haczyków zaciskowych. Haczyk zaciskowy (rys. 13.B) stosowany jest do położenia roboczego i może być przemieszczany między ogniwami łańcucha, aby wyregulować siłę podnoszenia.

4.2.7 Podłączanie złącza kabla elektrycznego

Podłączyć złącze (rys.14.B) do gniazda (rys. 14.A).

4.3 ODCZEPIANIE ZESPOŁU TNĄCEGO OD KOSIARKI Z OPERATOREM W POZYCJI SIEDZĄCEJ

Aby prawidłowo przeprowadzić demontaż, należy wykonać następujące kroki w podanej kolejności.

1. Odłączyć kabel od urządzenia (rys. 14.B).
2. Odczepić łańcuch od „dźwigni podnoszącej akcesoria” (rys. 13.A) poprzez odczepienie haczyka zaciskowego (rys. 13.B).
3. Zdjąć osłonę płócienną, odkręcając śruby (rys. 12.C)
4. Wyjąć zatyczkę lub zawleczkę (rys. 8.D) i obróć uchwyty szybkiego odczepiania do pozycji otwartej (rys. 7.A).
5. Poluzować i odczepić pasek napędowy w następujący sposób:

• Modele 4WD

- Lewą ręką chwycić dźwignię napinacza (rys. 9.A) i pociągnąć go na zewnątrz.
- Prawą ręką zdjąć pasek z koła pasowego (rys. 9.C).
- Wyciągnąć pasek z koła pasowego (rys. 9.B) maszyny.

• Modele 2WD

- Lewą ręką chwycić dźwignię napinacza (rys. 10.A) i pociągnąć go na zewnątrz.
- Prawą ręką zdjąć pasek z koła pasowego (rys. 10.C).
- Wyciągnąć pasek z koła pasowego (rys. 10.B) maszyny.

6. Podnieść wsporniki mocujące uchwyty szybkiego odczepiania (rys. 7.B) i oddzielić zespół tnący od kosiarki z operatorem jadącym w pozycji siedzącej na maszynie z przednim agregatem tnącym.

5. ELEMENTY STEROWANIA

5.1 REGULACJA WYSOKOŚCI KOSZENIA

 **Dokonywać regulacji przy zatrzymanych narzędziach tnących.**

5.1.1 Regulacja elektryczna wysokości koszenia

Wysokość koszenia może być regulowana bez przerwy, uruchamiając wyłącznik elektryczny wysokości koszenia na kosiarce z operatorem jadącym w pozycji siedzącej na maszynie z przednim agregatem tnącym. Wskaźnik wysokości koszenia (rys. 1.1) pokazuje wyregulowaną wysokość.

WAŻNE Aby włączyć regulację elektryczną, należy podłączyć złącze kabla zasilania zespołu tnącego do gniazda (rys. 14.A) kosiarki z operatorem jadącym w pozycji siedzącej na maszynie z przednim agregatem tnącym.

5.2 DŹWIGNIE ZWALNIAJĄCE RAMION WSPORCZYCH

Dźwignie zwalnające (rys. 1.G) ramion wsporczych umożliwiają odczepienie tylnej części zespołu tnącego od ramion wsporczych i opuszczenie go.

Z tej pozycji można podnieść agregat tnący do pozycji konserwacji i czyszczenia (rozd. 7.2).

5.3 DŹWIGNIE ZWALNIAJĄCE "QUICK FLIP"

Dźwignie zwalnające "Quick Flip" (rys. 1.F) pozwalają szybko opuścić zespół tnący z pozycji konserwacji i czyszczenia (rozd. 7.2).

6. UŻYTKOWANIE MASZyny

WAŻNE Zasady bezpieczeństwa pracy opisane zostały w rozdz. 2. Postępować zgodnie z poniższymi instrukcjami, aby uniknąć poważnych zagrożeń i niebezpieczeństw podczas pracy maszyny.

6.1 CZYNNOŚCI WSTĘPNE

Możliwe jest cięcie trawy na dwa sposoby:

- koszenie trawy, rozdrabnianie jej i rozpraszanie na terenie (efekt mulczowania);
- koszenie trawy i wyrzucanie jej na ziemię przez tylną część.

W chwili dostawy zespół tnący jest predysponowany do "mulczowania".

Aby wyjąć trawę z tylnej części zespołu tnącego

- Poluzować i zdjąć pokrętło (rys. 15.A), który mocuje deflektor (rys. 15.B)
- Wyjąć deflektor (rys. 15.B).
- Zachować pokrętło i deflektor do późniejszego ponownego wykorzystania.

6.2 KONTROLE BEZPIECZEŃSTWA

Ponadto, należy przeprowadzić kontrole bezpieczeństwa i sprawdzić, czy wyniki odpowiadają danym z tabel.

 **Przed rozpoczęciem użytkowania maszyny należy zawsze przeprowadzić kontrole bezpieczeństwa.**

6.2.1 Kontrola ogólna

Część	Wynik
Kable elektryczne.	Cała izolacja w stanie nienaruszonym. Brak uszkodzeń mechanicznych.
Śruby na akcesoriach lub narzędziach tnących	Dobrze zamocowane (nie poluzowane)
Oslona płócienna	Prawidłowo umieszczona

Część	Wynik
Test jazdy z włączonymi narzędziami tnącymi (patrz odpowiednie wskazówki podane w instrukcji obsługi maszyny)	Brak nietypowych wibracji Brak nietypowych dźwięków

6.2.2 Test funkcjonowania maszyny

W celu wykonania poniższych czynności, należy zapoznać się z odpowiednimi wskazówkami podanymi w instrukcji kosiarki z operatorem jadącym w pozycji siedzącej na maszynie z przednim agregatem tnącym.

6.3 URUCHOMIENIE / PRACA

W celu wykonania poniższych czynności, należy zapoznać się z odpowiednimi wskazówkami podanymi w instrukcji kosiarki z operatorem jadącym w pozycji siedzącej na maszynie z przednim agregatem tnącym.

6.4 WSKAZÓWKI PO ZAKOŃCZENIU UŻYTKOWANIA

- Dokonać czyszczenia (par. 7.4).
- Skontrolować maszynę pod kątem uszkodzeń. Jeśli to konieczne, skontaktować się z autoryzowanym centrum serwisowym.

7. KONSERWACJA ZWYCZAJNA

7.1 INFORMACJE OGÓLNE

WAŻNE Zasady bezpieczeństwa pracy opisane zostały w rozdz. 2. Postępować zgodnie z poniższymi instrukcjami, aby uniknąć poważnych zagrożeń i niebezpieczeństw podczas pracy maszyny.

⚠ Wszystkie kontrole i prace konserwacyjne muszą być przeprowadzone przy unieruchomionej maszynie i wyłączonym silniku. Przed rozpoczęciem jakichkolwiek prac związanych z czyszczeniem lub konserwacją należy wyjąć klucz zapłonu i przeczytać odpowiednie instrukcje.

⚠ Przed przystąpieniem do czynności konserwacyjnych założyć odpowiednią odzież, rękawice i okulary ochronne.

- Częstotliwość i rodzaje czynności konserwacyjnych są przedstawione w "Tabeli konserwacji". Niniejsza tabela

została opracowana w celu ułatwienia czynności zmierzających do utrzymania wydajności maszyny i zapewnienia warunków bezpiecznego jej eksploataowania. Są w niej podane najważniejsze czynności oraz częstotliwość ich wykonywania. Wykonać odpowiednie czynności konserwacyjne, przestrzegając terminu przeglądu.

WAŻNE Wszystkie czynności konserwacyjne i regulacyjne maszyny nieopisane w niniejszej instrukcji powinny być wykonywane przez Państwa sprzedawcę lub w autoryzowanym centrum serwisowym.

7.2 POZYCJA CZYSZCZENIA I KONSERWACJI

1. Zawsze stosować hamulec postojowy, aby zapobiec przemieszczaniu się maszyny (patrz także wskazówki podane w instrukcji kosiarki z operatorem jadącym w pozycji siedzącej na maszynie z przednim agregatem tnącym).
2. Odłączyć złącze kabla elektrycznego od maszyny (rys. 14.A).
3. Odczepić tylną część zespołu tnącego:
 - Chwycić go w punkcie (rys. 16.A) i lekko podnieść.
 - Obrócić dźwignię zwalniającą ramion wsporczych (rys. 16.B) i powoli opuścić zespół tnący.
 - Wykonać tę operację po obu stronach.
4. Chwycić przednią krawędź zespołu tnącego (rys. 17.A) i podnieść go powoli, aż do momentu usłyszenia "kliknięcia". Zespół tnący pozostaje zablokowany w pozycji czyszczenia i konserwacji (rys. 18).
5. Upewnić się, że obydwie systemy blokujące (rys. 18.A) są zaczeplone, i zespół tnący jest stabilny i w odpowiedniej pozycji.
6. Wykonać czynności konserwacyjne przy narzędziach tnących.

⚠ Maszyna jest wyposażona w system bezpieczeństwa, który uniemożliwia włączenie narzędzi tnących, gdy znajdują się one w pozycji czyszczenia i konserwacji. Zabrania się prób włączenia narzędzi tnących, gdy zespół tnący znajduje się w pozycji czyszczenia i konserwacji.

Abym przywrócić zespół tnący do pozycji roboczej:

7. Chwycić przednią krawędź zespołu tnącego i lekko go podnieść.
8. Nacisnąć obie dźwignie zwalniające „Quick Flip” (rys. 19.A), aby odczepić dwa systemy blokujące (rys. 18.A) i powoli opuścić agregat tnący, pomagając sobie rękami.

9. Zaczepić tylną część zespołu tnącego, lekko podnosząc go z jednej strony i obracając dźwignię zwalniającą ramion wsporczych (rys. 20.A). Wykonać tą operację po obu stronach.
10. Po czyszczeniu wodą uruchomić urządzenie i narzędzia tnące w celu usunięcia wody, która mogłaby dostać się do łożysk i spowodować uszkodzenia.
11. Podłączyć złącze (rys. 14.B) do gniazda (rys. 14.A).

7.3 NAKRĘTKI I ŚRUBY MOCUJĄCE

- Śruby i nakrętki powinny być dobrze dokręcone, aby mieć pewność, że urządzenie znajduje się zawsze w stanie gotowym do bezpiecznej eksploatacji.
- Regularnie sprawdzać, czy nakrętki mocujące rynnę wyrzutowej są prawidłowo dokręcone.

7.4 CZYSZCZENIE

- Przemieścić zespół tnący do pozycji czyszczenia.
- Dokładnie wyczyścić dolną część zespołu tnącego za pomocą wody i szczotki.

WAŻNE *Nigdy nie należy używać wody pod wysokim ciśnieniem. Może to spowodować uszkodzenie podzespołów elektrycznych.*

- Jeśli z powodu eksploatacji farba porysowała się lub odprysnęła w niektórych miejscach, należy je wyretuszować, gdy powierzchnie są całkowicie suche i czyste.

7.5 SMAROWANIE

Wszystkie punkty wskazane w poniższej tabeli należy smarować co 50 godzin funkcjonowania i po każdym myciu.

Część	Działanie
Wał kół (rys. 21.A)	2 dysze smarujące. Używać smarownicy napelnionej smarem uniwersalnym

8. KONSERWACJA NADZWYCZAJNA

8.1 KONTROLA I WYMIANA NARZĘDZI TNĄCYCH

UWAGA *Nieodpowiednio naostrzone urządzenie tnące rwie trawę i powoduje żółknięcie trawnika.*

⚠ *Wszystkie czynności dotyczące narzędzi tnących (demontaż, ostrzenie, wyważenie, naprawa, ponowne zamontowanie i/lub wymiana) są pracami odpowiedzialnymi, które wymagają odpowiedniej znajomości tych narzędzi, a także użycia odpowiedniego sprzętu; ze względów bezpieczeństwa, zalecane jest zawsze zlecenie tych czynności specjalistycznemu serwisowi.*

⚠ *Uszkodzone, zniekształcone lub zużyte narzędzia tnące należy zawsze wymienić w komplecie ze śrubami, aby zachować niezbędną równowagę.*

WAŻNE *Dobrze jest, aby narzędzia tnące były wymieniane w parach, zwłaszcza w przypadku znaczących różnic w zużyciu.*

WAŻNE *Należy zawsze używać oryginalnych narzędzi tnących, posiadających kod znajdujący się w tabeli "Dane Techniczne".*

Biorąc pod uwagę ewolucję produktu, wyżej wymienione narzędzia tnące mogą być zastąpione z czasem przez inne, o analogicznych cechach zamienności i tym samym bezpieczeństwie funkcjonowania.

8.2 KONTROLA I WYMIANA PASKÓW NĄPĘDOWYCH NARZĘDZI TNĄCYCH

Sprawdzić, czy pas jest nienaruszony i czy nie ma śladów zużycia. Jeśli pas jest uszkodzony lub zużyty, należy go wymienić. W celu wymiany skontaktować się z autoryzowanym centrum serwisowym.

9. MAGAZYNOWANIE

Gdy maszyna ma być przechowywana przez okres dłuższy niż 30 dni:

1. Ostrożnie wyczyścić narzędzie.
2. Sprawdzić narzędzie pod kątem uszkodzeń. W razie potrzeby przeprowadzić naprawy.
3. Jeśli farba jest uszkodzona, należy wyretuszować ją, aby zapobiec rdzewieniu.
4. Zabezpieczyć powierzchnie metalowe narażone na rdzę.
5. W miarę możliwości przechowywać urządzenie w zamkniętym pomieszczeniu.
6. Zaleca się przechowywać maszynę, umieszczając zespół tnący w pozycji roboczej lub transportowej, aby zapobiec uszkodzeniu paska napędowego (patrz również wskazówki w instrukcji kosiarki z operatorem jadącym w pozycji siedzącej na maszynie z przednim agregatem tnącym).

10. SERWIS I NAPRAWA

Niniejsza instrukcja zawiera wszelkie informacje niezbędne do posługiwania się maszyną i poprawnego wykonania podstawowych czynności z zakresu konserwacji dokonywanych przez samego użytkownika. Wszystkie czynności regulacyjne i konserwacyjne nieopisane w niniejszej instrukcji powinny być wykonane przez Państwa sprzedawcę lub w autoryzowanym punkcie serwisowym, które dysponuje wiedzą i sprzętem umożliwiającym właściwe wykonanie czynności konserwacyjnych przy zapewnieniu odpowiedniego stopnia bezpieczeństwa i zachowaniu pierwotnych cech urządzenia. Czynności wykonane przez nieodpowiednie serwisy lub osoby niekompetentne powodują utratę udzielonych gwarancji oraz zwalniają producenta z jakichkolwiek zobowiązań i z odpowiedzialności prawnej.

- Naprawy i serwis gwarancyjny mogą być przeprowadzane jedynie przez autoryzowane centra serwisowe.
- Stosowanie części zamiennych i akcesoriów, które nie zostały zatwierdzone oraz części zamiennych i akcesoriów innych niż oryginalne zagraża bezpieczeństwu urządzenia i zwalnia Producenta od jakichkolwiek zobowiązań lub odpowiedzialności.
- Oryginalne części zamienne dostarczane są przez warsztaty serwisowe i autoryzowanych dealerów.
- Zaleca się, aby raz w roku skontrolować działanie maszyny w autoryzowanym centrum serwisowym w celu jej konserwacji, napraw serwisowych i kontroli urządzeń zabezpieczających.

11. PRZEMIESZCZANIE I TRANSPORT

Podczas przemieszczania lub transportu akcesoriów należy:

- zatrzymać urządzenie;
- odczekać, aż narzędzia tnące są całkowicie zatrzymane;
- ustawić minimalną wysokość koszenia (par. 5.1);
- odcepić zespół tnący od kosiarki z operatorem jadącym w pozycji siedzącej na maszynie z przednim agregatem tnącym (rozdz. 4.3);
- przesunąć go na kółkach (rys. 1.E).

12. ZAKRES GWARANCJI

Wady produkcyjne i materiałowe są objęte pełną gwarancją. Użytkownik powinien dokładnie przestrzegać instrukcji podanych w załączonej dokumentacji.

Gwarancja nie obejmuje uszkodzeń spowodowanych w wyniku:

- niezapoznania się użytkowników z załączoną dokumentacją;
- niedbałości;
- nieprawidłowego lub niedozwolonego użytkowania maszyny lub jej montażu;
- używania nieoryginalnych części zamiennych;
- używania akcesoriów niedostarczonych lub niezatwierdzonych przez producenta.

Gwarancja nie obejmuje:

- Naturalnego zużycia części eksploatacyjnych, takich jak paski napędowe, światła, ostrza, śruby zabezpieczające i linki.
- Normalnego zużycia.
- Silników. Elementy te są objęte gwarancją producenta silnika, zawierającą oddzielne warunki i postanowienia.

Kupujący podlega przepisom prawa danego kraju. Niniejsza gwarancja w żaden sposób nie ogranicza praw, które przysługują kupującemu w ramach tych przepisów.

13. TABELA CZYNNOŚCI KONSERWACYJNYCH

Czynność	Częstotliwość		Paragraf
	Po raz pierwszy	Następnie co	
MASZYNA			
Kontrola wszystkich mocowań	-	Każdorazowo przed rozpoczęciem użytkowania	7.3
Kontrole bezpieczeństwa / Przegląd urządzeń sterowniczych	-	Każdorazowo przed rozpoczęciem użytkowania	6.2
Ogólne czyszczenie i kontrola	-	Po każdym użyciu	7.4
Kontrola zużycia narzędzi tnących	-	Każdorazowo przed rozpoczęciem użytkowania	8.1
Kontrola zużycia paska napędowego	5 godzin	25 godzin	8.2
Smarowanie wału kół	-	50 godzin	7.5

14. IDENTYFIKACJA USTEREK

USTERKA	MOŻLIWA PRZYCZYNA	SPOSÓB USUNIĘCIA
1. Nadmierne drganie podczas funkcjonowania	Poluzowane części lub uszkodzone narzędzia tnące.	Dokręć wszystkie elementy mocujące. Wymień uszkodzone części w autoryzowanym centrum serwisowym.
	Zespół tnący jest wypełniony trawą	Oczyścić zespół tnący
2. Cięcie nieregularne	Brak wydajności narzędzi tnących	Skontaktować się z Państwem Sprzedawcą
	Zbyt wysoka prędkość jazdy w stosunku do wysokości koszonej trawy	Zmniejszyć prędkość jazdy i/lub zwiększyć wysokość koszenia (par. 5.1) Odczekać, aż trawa będzie sucha
3. Narzędzia tnące nie włączają się lub nie zatrzymują się natychmiast po wyłączeniu	Problemy z systemem zaciskowym lub paskami napędowymi narzędzi tnących	Skontaktować się z autoryzowanym centrum serwisowym.

Jeżeli po wykonaniu czynności opisanych powyżej, usterki nie zostaną zlikwidowane, należy skontaktować się z Państwem sprzedawcą.

DICHIARAZIONE CE DI CONFORMITÀ (Istruzioni Originali)
(Direttiva Macchine 2006/42/CE, Allegato II, parte A)

1. **La Società:** STIGA S.p.A. – Via del Lavoro, 6 – 31033 Castelfranco Veneto (TV) – Italy
2. Dichiaro sotto la propria responsabilità, che la macchina: **Assieme Dispositivo di taglio (accessorio intercambiabile) / taglio erba**

- a) Tipo / Modello Base
b) Mese/Anno di costruzione
c) Matricola

85C, 85C E, 85C QF, 95CV, 95CV E, 95CP, 95CP E, 95C E QF, 95CP E QF, 100C E, 100C E QF, 105C E, 105C E QF, 110C E, 110C E QF, 125C E, 125C E QF, 125C H, 135C H, 155C H

d) Motore /

3. È conforme alle specifiche delle direttive:

- MD: 2006/42/EC
- e) Ente Certificatore: /
- f) Esame CE del tipo: /
- RoHS II: 2011/65/EU - 2015/863/EU

4. Riferimento alle Norme armonizzate:

EN ISO 5395-1:2013+A1:2018
EN ISO 5395-3:2013+A1:2017+A2:2018
EN 50581:2012

EXAMPLE

n) Persona autorizzata a costituire il Fascicolo Tecnico:

STIGA S.p.A.
Via del Lavoro, 6
31033 Castelfranco Veneto (TV) - Italia

o) Castelfranco V.to, 01.09.2019

CEO Stiga Group
Sean Robinson



IT • Il contenuto e le immagini del presente manuale d'uso sono stati realizzati per conto di STIGA S.p.A. e sono tutelati da diritto d'autore – E' vietata ogni riproduzione o alterazione anche parziale non autorizzata del documento.

BG • Съдържанието и изображенията в настоящото ръководство са извършени за STIGA S.p.A. и са защитени с авторски права – Забранява се всяко неотризирано възпроизвеждане или промяна, дори и отчасти на документа.

BS • Sadržaj i slike iz ovog korisničkog priručnika napravljeni su isključivo za STIGA S.p.A. i zaštićeni su autorskim pravima – zabranjena je svaka neovlaštena reprodukcija ili izmjena dokumenta, djelomično ili u potpunosti.

CS • Obsah a obrázky v tomto návodu k použití byly zpracovány jménem společnosti STIGA S.p.A. a jsou chráněny autorským právem – Reprodukce či nepovolené pozměňování tohoto dokumentu, a to i částečně, je zakázáno.

DA • Indhold og illustrationer i denne vejledning er blevet skabt på vegne af STIGA S.p.A. og er beskyttet af ophavsret – Enhver gengivelse eller ændring, også delvis, af dokumentet uden autorisation hertil er forbudt.

DE • Inhalt und Bilder dieser Bedienungsanleitung wurden im Namen von STIGA S.p.A. erstellt und sind urheberrechtlich geschützt – Jede nicht genehmigte Vervielfältigung oder Veränderung, auch auszugsweise, dieses Dokuments ist verboten.

EL • Το περιεχόμενο και οι εικόνες στο παρόν εγχειρίδιο χρήσης δημιουργήθηκαν για λογαριασμό της εταιρείας STIGA S.p.A. και προστατεύονται από πνευματικά δικαιώματα – Απαγορεύεται οποιαδήποτε αναπαραγωγή ή τροποποίηση, έστω και μερική, του εγχειρίδιου χωρίς έγκριση.

EN • The content and images in this User Manual were produced expressly for STIGA S.p.A. and are protected by copyright – any unauthorised reproduction or modification to the document, either partially or in full, is prohibited.

ES • El contenido y las imágenes del presente manual de uso han sido creados por STIGA S.p.A. y están protegidos por los derechos de autor – Se prohíbe toda reproducción o modificación, incluso parcial, no autorizada del documento.

ET • Käesoleva kasutusjuhendi sisu ja kujutised on toodetud konkreetselt ettevalmistatud STIGA S.p.A. ja neile rakendub autorikaitseseadus – dokumendi igasugune osaline või täielik ilma loata reprodutseerimine või muutmine on keelatud.

FI • Tämän käyttöoppaan sisältö ja kuvat on valmistettu STIGA S.p.A. -yhtiön toimesta ja niitä suojaa tekijänoikeuslaki. – Asiakirjan kaikenlainen kopiointi tai muuttaminen, osittainkin, on kielletty ilman erityistä lupaa.

FR • Le contenu et les images du présent manuel d'utilisation ont été réalisés pour le compte de STIGA S.p.A. et sont protégés par un droit d'auteur – Toute reproduction ou modification non autorisée, même partielle, du document, est interdite.

HR • Sadržaj i slike u ovom priručniku za uporabu izrađeni su za tvrtku STIGA S.p.A. te su obuhvaćeni autorskim pravima – Zabranjuje se neovlašteno umnožavanje ili prilagodba, djelomična ili u cijelosti, ovog dokumenta.

HU • Ennek a használati útmutatónak a tartalma és a benne szereplő képek kizárólag a STIGA S.p.A. számára készültek és szerzői joggal védettek – tilos a dokumentum bármely részének vagy egészének engedély nélküli sokszorosítása és módosítása.

LT • Šio naudotojo vadovo turinys ir paveikslėliai skirti tik „STIGA S.p.A.“ ir yra saugomi autorių teisėmis – dokumentą atgaminti ar modifikuoti, visiškai arba iš dalies, yra draudžiama.

LV • Šis lietotāja rokasgrāmatas saturs un attēli ir veidoti tikai STIGA S.p.A. un ir aizsargāti ar autoritētibām. Jebkāda dokumenta vai tā daļas prettiesiska kopēšana vai pārveide ir stingri aizliegta.

MK • Содржината и сликите во Упатството за корисникот се подготвени исклучиво за STIGA S.p.A. и се заштитени со авторски права – забрането е секое делумно или целосно неовластено репродуцирање или измена на документот.

NL • De inhoud en de afbeeldingen van deze gebruikshandleiding werden gerealiseerd voor rekening van STIGA S.p.A. en zijn beschermd door het auteursrecht – Elke niet-geautoriseerde reproductie of wijziging, ook gedeeltelijke, van het document is verboden.

NO • Innholdet og bildene i denne brukerveiledningen er utført på oppdrag fra STIGA S.p.A. og er beskyttet ved opphavsrett – Enhver gjengivelse eller endring, selv kun delvis, er forbudt.

PL • Treść oraz ilustracje zawarte w niniejszej instrukcji obsługi powstały na zlecenie spółki STIGA S.p.A. i są chronione prawami autorskimi – Zabrania się wszelkiego kopiowania bądź modyfikowania, także częściowego, niniejszego dokumentu bez uzyskania stosownej zgody.

PT • As imagens e os conteúdos contidos no presente Manual do Utilizador foram expressamente criados para uso exclusivo da STIGA S.p.A., encontrando-se protegidos por direitos de autor. Qualquer tipo de reprodução ou alteração, parcial ou integral, não autorizadas deste Manual estão expressamente proibidas.

RO • Conținutul și imaginile din manualul de utilizare de față au fost realizate în numele STIGA S.p.A. și sunt protejate de drepturi de autor – Este interzisă orice reproducere sau modificare chiar și parțială neautorizată a documentului.

RU • Тесты и изображения, содержащиеся в настоящем руководстве, были созданы в интересах STIGA S.p.A. и защищены авторскими правами – Любое несанкционированное воспроизведение или изменение документа запрещено.

SK • Obsah a obrázky v tomto návode na používanie boli spracované menom spoločnosti STIGA S.p.A. a sú chránené autorským právom – Reprodukcie či nepovolené pozměňovanie tohto dokumentu, a to aj čiastočné, je zakázané.



SL • Vsebine in slike v tem uporabniškem priručniku so izdelane za podjetje STIGA S.p.A. in so zaščiteni z avtorskimi pravicami – vsakršno nepoblaščenno razmnoževanje ali spreminjanje dokumenta, v celoti ali delno, je prepovedano.

SR • Sadržaj i slike ovog priručnika za upotrebu su napravljeni u ime STIGA S.p.A. i zaštićeni su autorskim pravima – Zabranjena je svaka potpuna ili delimična reprodukcija ili izmena dokumenta bez odobrenja.

SV • Innehållet och bilderna i denna användarhandbok har framställts för STIGA S.p.A. och skyddas av upphovsrätt – all form av reproduktion eller ändring, även partiell, som inte auktoriserats är förbjuden.

TR • Bu Kullanıcı Kilavuzundaki içerik ve resimler açıkça STIGA S.p.A. için üretilmiştir ve telif hakkı ile korunmaktadır – dokümanın izinsiz olarak tamamen ya da kısmen herhangi bir şekilde çoğaltılması ya da değiştirilmesi yasaktır.



.....	
Type:	 LWA dB
..... -s/n -Art.N	
	

STIGA S.p.A.
Via del Lavoro, 6
31033 Castelfranco Veneto (TV) ITALY