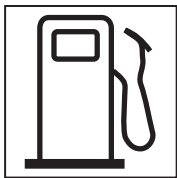


# STIGA®



**IT Motosappatrice condotta a piedi - MANUALE DI ISTRUZIONI**

ATTENZIONE: prima di usare la macchina, leggere attentamente il presente libretto.

**BG Мотокултиватор управляван от право положение**

УПЪТВАНЕ ЗА УПОТРЕБА - ВНИМАНИЕ: преди да използвате машината прочетете внимателно настоящата книжка.

**CS Ručně vedený motokultivátor - NÁVOD K POUŽITÍ**

UPOZORNĚNÍ: před použitím stroje si pozorně přečtěte tento návod k použití.

**DE Handgeführte Motorhacke - GEBRAUCHSANWEISUNG**

ACHTUNG: vor inbetriebnahme des geräts die gebrauchsanleitung aufmerksam lesen.

**EL Σκαπτικό βενζίνης πεζού χειριστή - ΟΔΗΓΙΕΣ ΧΡΗΣΗΣ**

ΠΡΟΣΟΧΗ: πριν χρησιμοποιήσετε το μηχάνημα, διαβάστε προσεκτικά το παρόν εγχειρίδιο.

**EN Pedestrian-controlled Motor hoe - OPERATOR'S MANUAL**

WARNING: read thoroughly the instruction booklet before using the machine.

**ES Motoazada conducida de pie - MANUAL DE INSTRUCCIONES**

ATENCIÓN: antes de utilizar la máquina, leer atentamente el presente manual.

**ET Kõndiva juhiga mullafrees - KASUTUSJUHEND**

TÄHELEPANU: enne masina kasutamist lugeda tähelepanelikult antud kasutusjuhendit.

**HR Ručno upravljana motorna kopačica - PRIRUČNIK ZA UPORABU**

POZOR: prije uporabe stroja, pažljivo pročitajte ovaj priručnik.

**LT Pėsčio operatoriaus valdomas variklinis kultivatorius  
NAUDOJIMO INSTRUKCIJOS**

DĖMESIO: prieš naudojant įrenginį, atidžiai perskaityti šį naudotojo vadovą.

**LV Kājniekvadāms motorkaplis - LIETOŠANAS INSTRUKCIJA**

UZMANĪBU: pirms aparāta lietošanai rūpīgi izlasiet doto instrukciju.

**MK Моторен плаг - УПАТСТВА ЗА УПОТРЕБА**

ВНИМАНИЕ: прочитајте го внимателно ова упатство пред да ја користите машината.

**PL Glebogryzarka prowadzona przez operatora pieszego  
INSTRUKCJE OBSŁUGI**

OSTRZEŻENIE: przed użyciem maszyny, należy uważnie przeczytać niniejszą instrukcję.

**RO Motosapă cu conducător pedestru - MANUAL DE INSTRUCȚIUNI**

ATENȚIE: înainte de a utiliza mașina, citiți cu atenție manualul de față.

**RU Мотокультиватор с пешеходным управлением  
РУКОВОДСТВО ПО ЭКСПЛУАТАЦИИ**

ВНИМАНИЕ: прежде чем пользоваться оборудованием, внимательно прочтите это руководство по эксплуатации.

**SL Motorni prekopalnik za stoječega delavca - PRIROČNIK ZA UPORABO**

POZOR: preden uporabite stroj, pazljivo preberite priročnik z navodili.

**SR Motokultivator na guranje - PRIRUČNIK SA UPUTSTVIMA**

PAŽNJA: pre korišćenja mašine pažljivo pročitati ovaj priručnik.

**TR Ayak kumandalı motorlu çapa makinesi - KULLANIM KILAVUZU**

DİKKAT: makineyi kullanmadan önce talimatlar içeren kilavuzu dikkatle okuyun.

**UA мотокультиватора - Посібник користувача**

ПОПЕРЕДЖЕННЯ: Перед початком експлуатації уважно прочитайте даний посібник з експлуатації.

ITALIANO - Traduzione delle Istruzioni Originali .....	<b>IT</b>
БЪЛГАРСКИ - Инструкция за експлоатация .....	<b>BG</b>
ČESKY - Překlad původního návodu k používání .....	<b>CS</b>
DEUTSCH - Übersetzung der Originalbetriebsanleitung .....	<b>DE</b>
ΕΛΛΗΝΙΚΑ - Μετάφραση των πρωτοτυπων οδηγιων .....	<b>EL</b>
ENGLISH - <b>Original Instructions</b> .....	<b>EN</b>
ESPAÑOL - Traducción del Manual Original .....	<b>ES</b>
EESTI - Algupärased kasutusjuhendi tõlge .....	<b>ET</b>
HRVATSKI - Prijevod originalnih uputa .....	<b>HR</b>
LIETUVIŠKAI - Originalių instrukcijų vertimas .....	<b>LT</b>
LATVIEŠU - Instrukciju tulkojums no oriģināl valodas .....	<b>LV</b>
МАКЕДОНСКИ - Превод на оригиналните упатства .....	<b>MK</b>
POLSKI - Tłumaczenie instrukcji oryginalnej .....	<b>PL</b>
ROMÂNĂ - Traducerea manualului fabricantului .....	<b>RO</b>
РУССКИЙ - Перевод оригинальных инструкций .....	<b>RU</b>
SLOVENŠČINA - Prevod izvirnih navodil .....	<b>SL</b>
SRPSKI - Prevod originalnih uputstva .....	<b>SR</b>
TÜRKÇE - Orijinal Talimatların Tercümesi .....	<b>TR</b>
УКРАЇНСЬКА - Переклад цього оригінальної керівництво .....	<b>UA</b>



## Introduzione

Grazie per aver acquistato la nostra mini motozappatrice.

Le dimensioni ridotte, il peso leggero, la multifunzionalità, l'alta efficienza di dissodamento rotativo, la capacità di lavorare in montagna, in acqua, di attraversare le creste dei campi e i canali, la facilità di trasporto e di consegna rendono questo modello di motozappatrice particolarmente adatto ai lavori in aree montane e collinari, campi aridi o irrigati, frutteti, giardini, capanni con tetto ad arco, etc.

**Attenzione!** Prestare particolare attenzione alle seguenti informazioni:

Leggere attentamente questo manuale di lavoro e manutenzione prima di iniziare le operazioni ed attenersi al manuale durante il lavoro. Se lavorate nel rispetto del manuale, la nostra motozappatrice lavorerà in sicurezza ed affidabilità senza danneggiare l'attrezzatura e senza causare lesioni personali. Nel caso non si operi nel rispetto del manuale, possono occorrere seri danni o lesioni all'attrezzatura o alla vostra persona.

**Nota!** Qualora ci fossero problemi con la macchina, o aveste dubbi sul suo funzionamento, contattate il rivenditore locale della società.

## Indice

Capitolo I Norme di sicurezza .....	1
Capitolo II Simboli di sicurezza .....	3
Capitolo III Breve introduzione alla motozappatrice.....	3
(1) Principali parametri tecnici .....	3
(2) Parti e componenti principali della motozappatrice.....	4
Capitolo IV Funzionamento della motozappatrice .....	4
(1) Controlli ordinari .....	4
(2) Regolazioni della motozappatrice .....	6
Capitolo V Avviamento .....	9
(1) Come avviare la macchina.....	9
(2) Come fermare il motore .....	11
Capitolo VI Manutenzione del motore a benzina.....	11
Capitolo VII Manutenzione della motozappatrice .....	14
Capitolo VIII Localizzazione dei guasti.....	16

## Capitolo I Norme di sicurezza

### 1. Addestramento

- a) Leggere attentamente il manuale d'uso. Prendere familiarità con il corretto metodo di funzionamento della macchina ed apprendere come fermare la macchina e come disinnestare velocemente i dispositivi di funzionamento.
- b) È severamente vietato far utilizzare la macchina a bambini! Gli adulti possono utilizzare la macchina solo dopo aver attentamente letto il manuale!
- c) Assicurarsi che nessun'altra persona o cosa, in particolare bambini o animali, con potenziale rischio per la sicurezza, si trovino nell'area di lavoro.

### 2. Preparativi

- a) Controllare a fondo l'area di lavoro e rimuovere tutti i corpi estranei.
- b) Prima di avviare il motore, posizionare la leva in folle.
- c) Non azionare la macchina senza abiti adatti. Se il terreno è scivoloso, indossare scarpe anti-scivolo per migliorare la vostra stabilità.
- d) Manipolare con attenzione il carburante che è altamente infiammabile! Prestare attenzione alle norme seguenti:
  - 1) Utilizzare un contenitore appropriato per conservare il carburante.
  - 2) Non riempire mai il serbatoio quando il motore è in funzione o è caldo,
  - 3) Prestare sempre attenzione quando si riempie il serbatoio all'aperto. Non provare mai a riempire il serbatoio in ambienti chiusi.
  - 4) Prima di avviare la macchina, stringere il tappo del serbatoio e pulire i residui di carburante.
  - 5) Non provare mai ad effettuare regolazioni a motore acceso!
  - 6) Per qualsiasi operazione o lavoro sulla macchina, come ad esempio preparazione e manutenzione, è obbligatorio indossare occhiali di sicurezza.

### 3. Funzionamento

- a) Quando si avvia il motore, la leva del cambio deve trovarsi in folle. Non avvicinare/posizionare mani e piedi sotto le parti rotanti.
- b) Quando si opera/si attraversa con la macchina una strada ciottolata, un marciapiedi un'autostrada, fare attenzione alle condizioni del traffico per individuare rischi potenziali! È severamente vietato trasportare persone!
- c) Se la macchina urta corpi estranei, spegnere immediatamente il motore e controllare accuratamente se la motozappatrice è danneggiata. Se la macchina è danneggiata, ripararla prima di riprendere il lavoro.
- d) Fare sempre attenzione alle condizioni ambientali per evitare scivolamenti o cadute.
- e) Se la macchina vibra in modo anomalo, spegnere immediatamente il motore! Individuare la causa: vibrazioni anomale normalmente indicano un guasto.
- f) Prima di lasciare la postazione operativa per riparare, aggiustare, controllare o rimuovere oggetti incastrati tra le lame, spegnere sempre il motore!
- g) Se la macchina è lasciata incustodita dall'operatore, prendere tutte le misure preventive necessarie, come disinnestare l'albero di trasmissione, abbassare i dispositivi accessori, posizionare la leva di avviamento in folle e spegnere il motore.

- h) Prima di pulire, riparare o controllare la macchina, l'operatore deve spegnere il motore e assicurarsi che le parti mobili siano ferme.
- i) Le emissioni del motore sono nocive. Non utilizzare la macchina in ambienti chiusi!
- j) Non azionare mai la moto zappatrice senza l'attrezzatura di protezione adatta, senza carter o altri dispositivi di protezione in posizione!
- k) Tenere la macchina lontano da bambini o animali domestici quando in funzione.
- l) Non sovraccaricare la macchina con eccessiva profondità di dissodamento o velocità troppo elevata.
- m) Non utilizzare la macchina ad alta velocità su una strada scivolosa. Fare attenzione quando si guida in retromarcia!
- n) Non lasciare che nessuno si avvicini alla macchina in funzione.
- o) Possono essere utilizzati solo dispositivi ed attrezzature accessorie (ad es. il contrappeso) autorizzati dal produttore.
- p) Non utilizzare mai la moto zappatrice se la visuale è ridotta o le condizioni di luce insufficienti.
- q) Fare attenzione quando si dissoda un terreno duro, perché le lame possono incastrarsi nel terreno, scaraventando la macchina in avanti. Qualora questo si verificasse, lasciare il manubrio e non cercare di controllare la macchina.
- r) Non utilizzare mai la motozappatrice su un terreno con forte pendenza.
- s) Fare attenzione a non ribaltare la macchina quando si percorre un terreno pendente, in salita o in discesa.

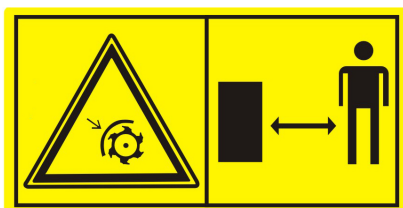
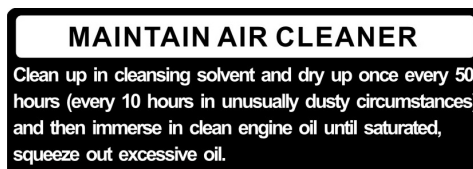
#### **4. Riparazione, manutenzione e rimessaggio**

- a) Tenere la macchina, i dispositivi e l'attrezzatura accessoria, inclusa la batteria, in condizioni di lavoro sicure. Se possibile, staccare la batteria prima di riporre la macchina per evitare che si ghiacci e ricaricarla in parte, se necessario.
- b) A intervalli prestabiliti controllare che le viti degli utensili da taglio, del motore e delle altre parti siano adeguatamente fissate, così da garantire un funzionamento sicuro della macchina.
- c) Conservare la macchina in luoghi chiusi e sempre lontano da fiamme. Far raffreddare il motore prima di riporre la macchina.
- d) Se la motozappatrice resta ferma a lungo è importante conservare il manuale.
- e) Non riparare la macchina se non si è in possesso degli strumenti adeguati e del manuale di istruzione per smontare, assemblare e riparare la macchina.

## Capitolo II Simboli di sicurezza

Se non si presta attenzione ai simboli seguenti si possono subire gravi lesioni. Leggere attentamente i simboli contenuti nel manuale e le norme di sicurezza.

Se i simboli si staccano o sono illeggibili, contattare il distributore per sostituirli.



L'esempio della dichiarazione di conformità si trova nella penultima pagina del manuale.

## Capitolo III Breve introduzione alla motozappatrice

### (1) Principali parametri tecnici

Potenza nominale	3.5 kw
Velocità nominale	3300 giri/min
Avviamento	Avviamento a strappo
Peso	62.5 kg
Ampiezza di dissodamento	85 cm
Profondità di dissodamento	≥10 cm
Velocità di lavoro	0.1 m/s ~ 0.3 m/s
Trasmissione	Ingranaggi a bagno d'olio
Velocità di rotazione	120 giri/min
vibrazioni:	
maniglia di sinistra	3,67 m/s <sup>2</sup>
maniglia a destra	4,53 m/s <sup>2</sup>



## (2) Nome delle principali componenti della motozappatrice

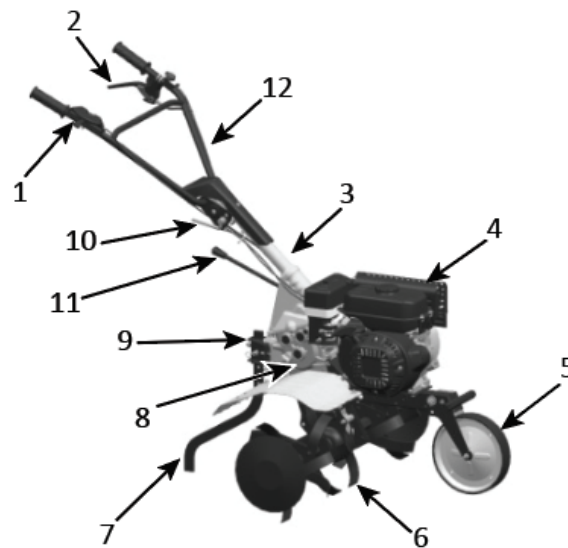


Figura 1

- |   |                          |   |
|---|--------------------------|---|
| 1. Leva di accelerazione                      | 5. Ruota ausiliaria      | 9. Vite di regolazione<br>altezza pattino |
| 2. Leva disinnesto / Leva<br>comando frizione | 6. Fresa                 | 10. Registro stegole                      |
| 3. Tubo connettore stegole                    | 7. Pattino di profondità | 11. Leva del cambio                       |
| 4. Motore a benzina                           | 8. Scatola di riduzione  | 12. Stegola                               |

## Capitolo IV Funzionamento della motozappatrice

Prima che ogni motozappatrice lasci la fabbrica viene sottoposta a rodaggio preliminare. L'operatore deve comunque controllare tutti i meccanismi della macchina e regolarli prima dell'utilizzo.

### (1) Controlli ordinari

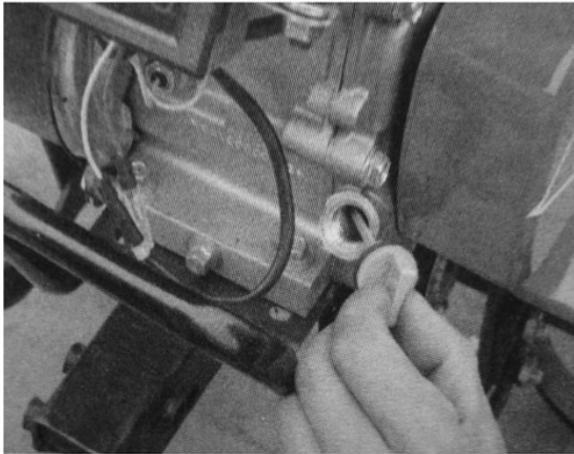
1. Controllare l'olio del motore

**Attenzione!** Il motore deve essere riempito con 0,6 lt di olio motore. Se il livello dell'olio è inferiore, quando l'operatore utilizza il motore questo sarà seriamente danneggiato.

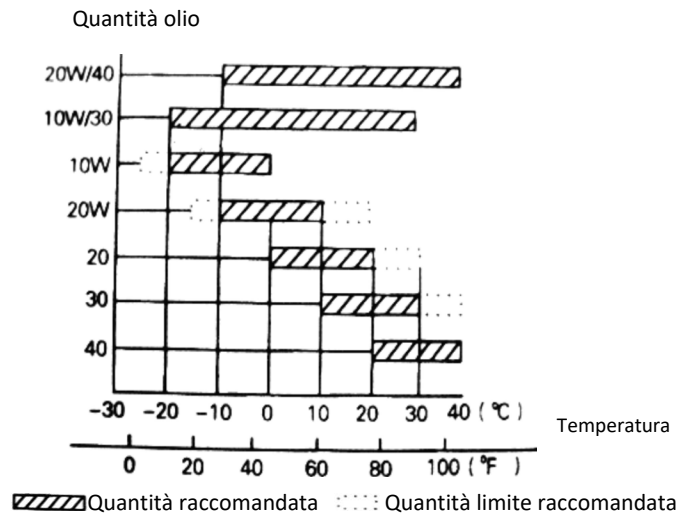
**Attenzione!** Utilizzare olio motore pulito e di alta qualità per motori a quattro tempi. L'utilizzo di olio impuro o di qualsiasi altro tipo di olio motore ridurrà la vita del motore.

- Posizionare il motore in posizione orizzontale
- Svitare l'asta di controllo del livello dell'olio e pulirla strofinandola (vedere fig. 3)
- Inserire l'asta di controllo del livello dell'olio nel bocchettone dell'olio (non ingranare le parti filettate)
- Estrarre l'asta di controllo del livello dell'olio per controllarne il livello. Se rientra nel raggio segnato dell'asta, va bene.

- SAE15W – 40 olio motore è un lubrificante generale ed è adatto alle temperature ambientali più comuni (vedere tab.1)



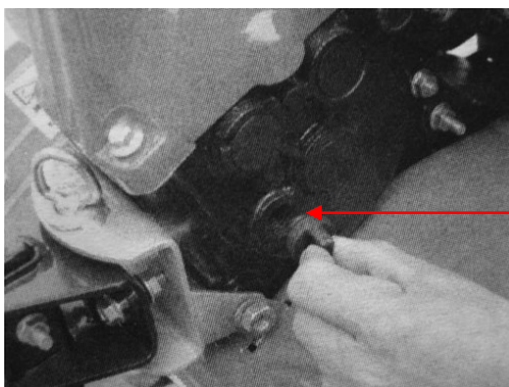
**Figure 3**



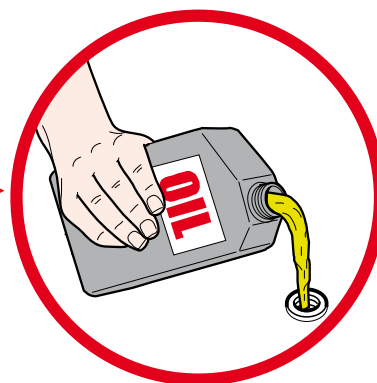
**Tabella 1**

## 2. Controllare l'olio nella scatola di riduzione

- Posizionare la motozappatrice su una superficie orizzontale e svitare l'asta di controllo del livello dell'olio (vedere fig.4)
- Normalmente l'olio deve essere 0,95 lt. Se il livello dell'olio è inferiore, aggiungere olio finché raggiunge la quantità prevista.
- Olio raccomandato SAE 15W – 40.



**Figure 4**



**Attenzione!** La macchina viene fornita priva di olio nella scatola di riduzione. Fare rifornimento!

### 3. Controllo del filtro dell'aria in bagno d'olio

**Attenzione!** Non provare ad avviare il motore senza filtro dell'aria o il motore si usurerà più velocemente.

- Svitare il dado ad alette e rimuovere il coperchio del filtro (Vedere figura 4A).
- Eseguire il rabbocco dell'olio fino al livello indicato (Tipo di olio: SAE 15W-40).

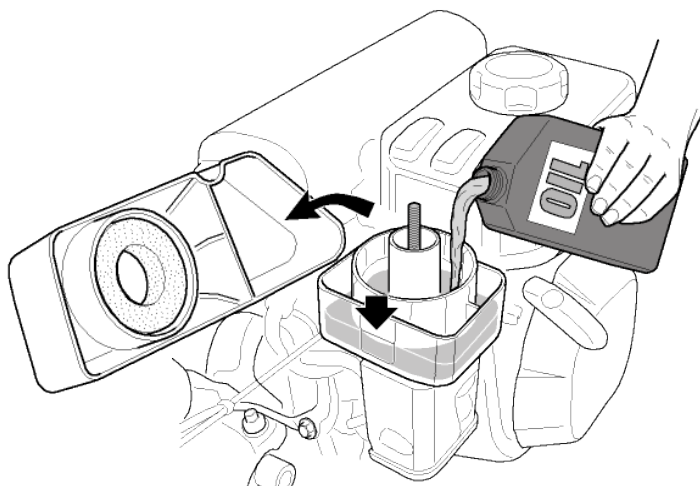


Figura 4a

### (2) Regolazioni della motozappatrice

#### 1. Regolazione delle stegole:

**Nota:** Prima di regolare l'altezza delle stegole, posizionare la macchina orizzontalmente su un terreno piano per evitare cadute accidentali.

- Allentare il registro stegole e selezionare il foro nella posizione adatta. Regolare la barra incrociata delle stegole fino all'altezza del girovita dell'operatore, quindi ruotare il registro per stringerlo (vedere fig. 5)

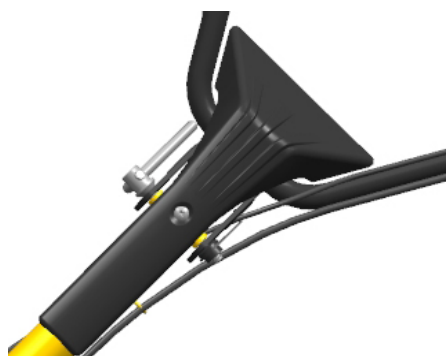


Figure 5

#### 2. Regolazione della profondità di dissodamento

- Regolare l'altezza del pattino di profondità per moderare la profondità di dissodamento. Per aumentare la profondità abbassare la leva, per ridurla alzare la leva (vedere fig. 6).

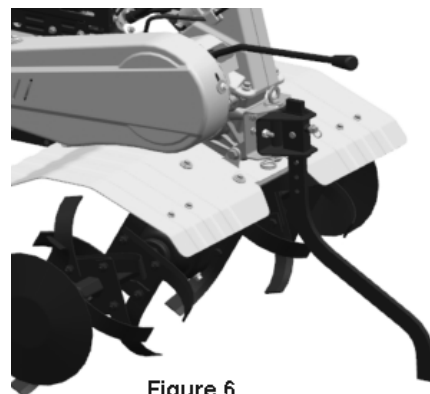


Figure 6

#### 3. Regolazione ed uso della frizione

**Nota:** prima di utilizzare la frizione, ridurre la velocità del motore.

- Innestando e disinnestando la frizione l'operatore può controllare la potenza del motore.
- Quando l'operatore tiene premuta la leva della frizione, la frizione è innestata, trasmette corrente al motore della motozappatrice e le frese iniziano a ruotare (vedere fig. 7).



Figure 7



Figure 8

- Quando l'operatore rilascia la leva della frizione, la frizione è disinnestata e la corrente del motore non è trasmessa alla motozappatrice e le frese smettono di ruotare (vedere fig. 8).

Nota: una regolazione impropria del cavo della frizione compromette il normale utilizzo del prodotto.

- Prima controllare la tensione della leva della frizione. Normalmente la leva deve avere un gioco di 4-8 mm; se così non fosse, allentare il dado di fissaggio e regolare la leva. Terminata la regolazione, stringere il dado di fissaggio.

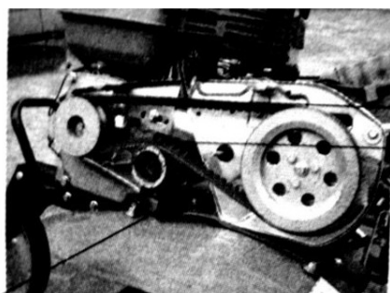
- Se necessario, l'operatore può avviare il motore per controllare se la frizione si innesta e disinnesta correttamente.

#### 4. Regolazione della tensione della cinghia

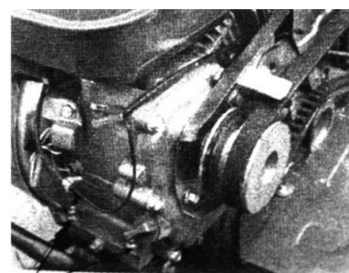
**Attenzione!** La cinghia deve essere regolata presso un centro di assistenza designato

- Tenere premuta la leva della frizione ed alzare la puleggia di tensione per stringere la cinghia. Una cinghia adeguatamente tesa è lunga in tensione tra 60 e 65 mm (vedere fig. 10)

- Se la tensione della cinghia non rientra nei limiti di tensione normale, necessita di una regolazione. Prima di tutto, allentare i quattro dadi del motore; quindi se la cinghia è troppo molle, spingere in avanti il motore, e se la cinghia è troppo tesa, spingere indietro il motore finché la tensione della cinghia rientra nei limiti della norma. Infine stringere i dadi del motore e del piatto di connessione.



Engine mounting bolt  
Figure 10



Engine mounting bolts  
Figure 11

- Allentare i dadi del carter della cinghia e tenendo premuta la leva della frizione regolare lo spazio tra il carter e la cinghia come indicato nelle figure.

#### 5. Regolazione della leva di accelerazione

- Velocità normale:  $1800 \pm 100$  giri/min; velocità elevata:  $3300 \pm 50$  giri/min. La velocità può essere regolata usando un contagiri.

- Modo di controllo e regolazione della velocità

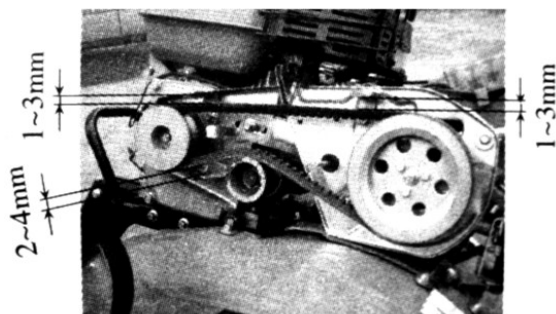


Figure 12



Figure 13 Accelerator valve regulator

1. Girare la leva di accelerazione sulla stegola al massimo senza carico e controllare se il contagiri indica una velocità tra  $3300 \pm 50$  giri/min. Quindi girare la leva al minimo e controllare se il contagiri indica una velocità di  $1800 \pm 100$  giri/min.

2. Se la velocità indicata dal contagiri non rientra nei limiti indicati, è necessario regolare il motore.

Per regolare il motore:

1) Controllare se collegamenti del cavo di accelerazione sono allentati o tagliati. Se sì, stringerli nuovamente.

2) Girare la leva di accelerazione sulla stegola al massimo senza carico, quindi moderare la velocità regolando i dadi del meccanismo di accelerazione del motore fino alla posizione adatta.

3) Dopo molte ore di lavoro, l'operatore può regolare i dadi della leva di accelerazione per regolare il motore.

## 7. Selezionare la posizione della leva del cambio

- si possono selezionare 3 posizioni (quattro posizioni in alcuni modelli) della leva del cambio della motozappatrice

- come cambiare marcia:

1) ruotare la leva di accelerazione in senso orario fino alla posizione all'estrema sinistra (minimo)

2) rilasciare la leva della frizione per disinnestare la frizione

3) spostare la leva del cambio nella posizione desiderata

4) premere la leva della frizione per avviare la motozappatrice

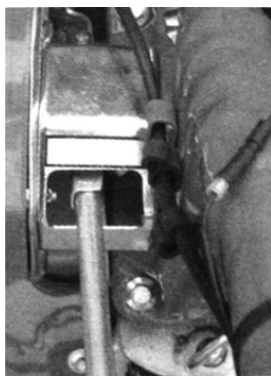


Figure 14

## 8. Regolazione della ruota ausiliaria

- 1) Regolare la ruota ausiliaria della motozappatrice nella posizione mostrata in figura 15 quando si viaggia su strada
- 2) Regolare la ruota ausiliaria della motozappatrice nella posizione mostrata in figura 16 quando si viaggia su un campo.

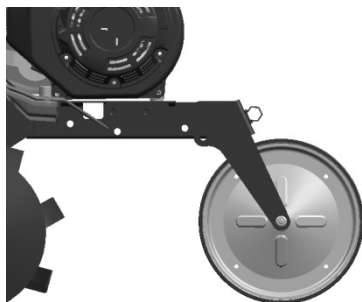


Figura 15

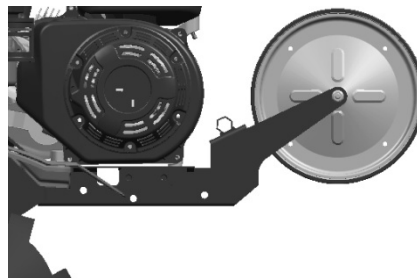


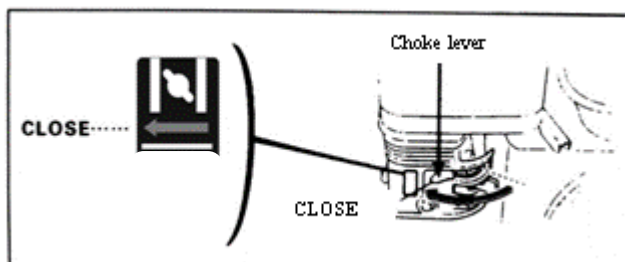
Figura 16

## Capitolo V Avviamento

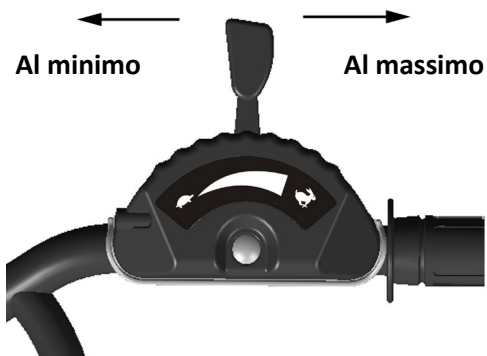
### (1) Come avviare il motore

**Attenzione!** Prima di avviare il motore, la leva del cambio deve essere in folle. La leva della frizione deve essere rilasciata.

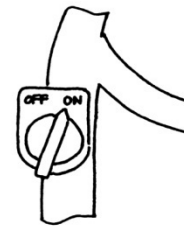
2. Posizionare la leva dell'aria su CLOSE (chiusa)



3. Girare leggermente la leva di accelerazione verso la massima velocità

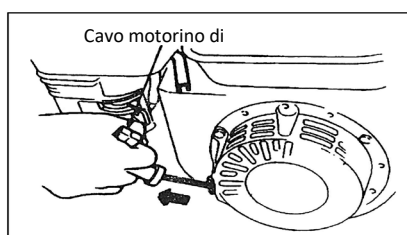


4. Posizionare l'interruttore del motore su ON (aperto)

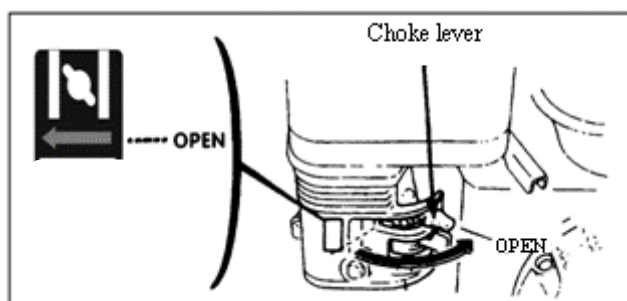


Tirare leggermente il cavo del motorino d'avviamento finché non fa resistenza, quindi tirarlo verso l'esterno velocemente e con forza.

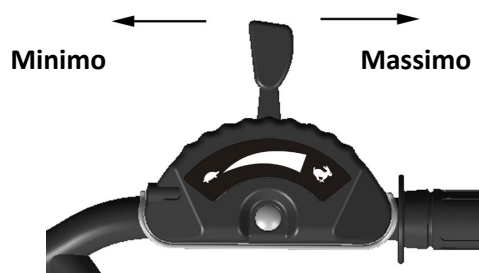
**Nota!** Non rilasciare improvvisamente la leva, che potrebbe rimbalzare indietro colpendo e danneggiando il motore. Per rilasciarla, farla scorrere lentamente lungo il cavo di avviamento.



5. Dopo che il motore si è scaldato, spingere leggermente la leva dell'aria verso OPEN.



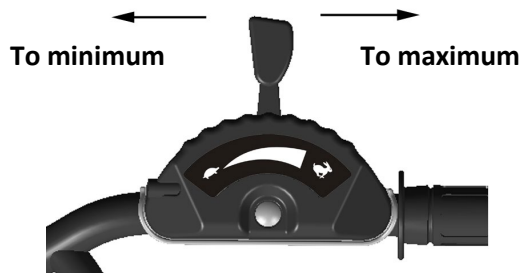
6. Utilizzare la leva di accelerazione (o la leva della valvola a farfalla) per regolare la velocità del motore fino al livello richiesto.



## (2) Come fermare il motore

- In caso di emergenza, il motore può essere fermato girando direttamente l'interruttore del motore su OFF.
- In condizioni normali, i passi da seguire per spegnere il motore sono i seguenti:

1. Spingere la leva di accelerazione verso il minimo



2. Girare l'interruttore del motore su OFF



## Capitolo VI Manutenzione del motore a benzina

### **Attenzione!**

- Fermare il motore prima della manutenzione
- Per evitare un avvio accidentale del motore, posizionare l'interruttore del motore su OFF (fermo) e togliere la linea di connessione della candela di accensione.
- Il controllo e la manutenzione del motore possono essere eseguiti solo da un distributore autorizzato, a meno che l'operatore stesso sia in possesso degli strumenti e del materiale adatto al controllo e alla manutenzione e sia in grado di riparare ed eseguire la manutenzione del motore.

Nota:

- Se si vogliono mantenere buone prestazioni del motore, questo deve essere sottoposto a controlli e regolazione regolari. La manutenzione regolare garantisce una lunga vita del prodotto. Nella tabella seguente, sono descritti gli intervalli di manutenzione richiesti e le componenti da sottoporre a manutenzione.



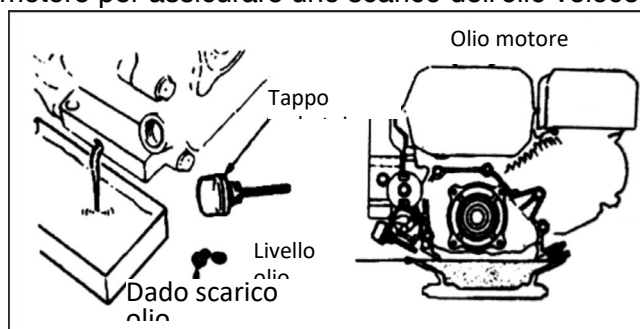
Ciclo di manutenzione Mensilmente Per ore di utilizzo effettive, se inferiori al mese		Uso quotidiano	Dopo il primo mese/dopo 20 ore	Ogni stagione/ogni 50 ore	Ogni 6 mesi/ogni 100 ore	Ogni anno o ogni 300 ore
Olio motore	Controllo livello dell'olio	●				
	Cambio olio		●		●	
Olio riduttore ingranaggi (applicabile ad alcuni modelli)	Controllo livello dell'olio	●				
	Cambio olio		●			●
Filtro dell'aria in bagno d'olio	Controllo	●				
	Pulizia	● (1)				
Candela di accensione	Controllo e pulizia				●	
Parascintille (opzionale)	Pulizia				●	
Serbatoio e filtro carburante	Pulizia			● (2)		
Valvola dell'aria	Controllo e regolazione					● (2)
Linea carburante	Controllo	Ogni 2 anni (se necessario, sostituire) ●(2)				

### Nota!

1. Se la macchina è utilizzata in condizioni polverose, aumentare la frequenza di manutenzione.
  2. L'operatore non può smontare il motore se non è in possesso di strumenti adatti e delle competenze meccaniche di riparazione.
- Alcune componenti possono essere sottoposte a manutenzione presso un distributore autorizzato.

### 1. Cambio olio motore

Scaricare l'olio del motore dopo aver scaldato il motore per assicurare uno scarico dell'olio veloce e completo.



1. Svitare l'asta di controllo del livello dell'olio motore e il dado di scarico dell'olio per scaricare l'olio motore.
2. Riavvitare il dado di scarico dell'olio e stringerlo.
3. Riempire il motore con l'olio specificato e controllare il livello dell'olio.
4. Reinscrivere l'asta di controllo dell'olio.

Il volume dell'olio del motore dev'essere 0,6 lt.

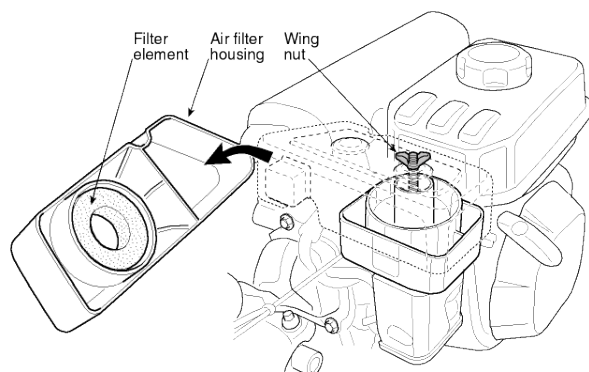
## 2. Manutenzione del filtro dell'aria in bagno d'olio

Un filtro dell'aria sporco ostruirà il passaggio dell'aria nel carburatore. Per evitare guasti al carburatore, il filtro dell'aria deve essere sottoposto regolarmente a manutenzione. Se il motore deve lavorare in un ambiente polveroso, aumentare la frequenza di manutenzione.

**Attenzione!** Non utilizzare mai benzina o detergente a basso punto di combustione per pulire il filtro dell'aria perché potrebbe causare incendi.

**Nota!** Non provare mai ad avviare il motore senza il filtro dell'aria. Ciò potrebbe causare una veloce usura del motore. Mantenere sempre costante il livello dell'olio!

1. Smontare il dado a farfalla e l'alloggiamento del filtro d'aria e togliere l'elemento filtrante.
2. Utilizzare un detergente non infiammabile o ad alto punto di combustione per pulire l'elemento filtrante e fare asciugare.
3. Eseguire il rabbocco dell'olio fino al livello indicato (Tipo di olio: SAE 15W-40).
4. Riposizionare l'elemento filtrante e l'alloggiamento del filtro dell'aria.

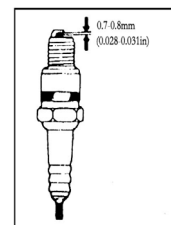
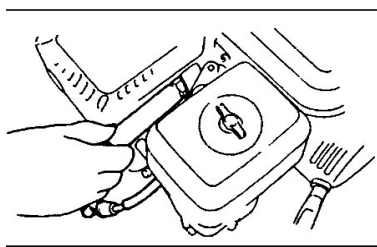
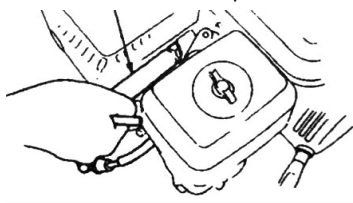


## 3. Manutenzione della candela di accensione

**Nota!** Non utilizzare mai una candela di accensione con un intervallo di calore scorretto. Per garantire il normale avvio del motore, la distanza tra gli elettrodi della candela di accensione deve essere adatta e priva di depositi.

1. Utilizzare una speciale chiave a bussola per staccare la candela di accensione

Speciale chiave a bussola per candela



**Attenzione!** Se il motore si è appena arrestato, la marmitta sarà molto calda. Tenersi alla larga da alte temperature per evitare ustioni.

2. Controllare la candela di accensione. Se è usurata o l'isolante presenta crepe o danni, sostituirla; se presenta troppi depositi di carbone, utilizzare una spazzola metallica per pulirla.
3. Utilizzare uno spessore per misurare la distanza degli elettrodi della candela: il valore corretto deve essere tra 0,70 e 0,80 mm.
4. Controllare se la rondella della candela di accensione è in buone condizioni. Per evitare di rovinare la filettatura, utilizzare la mano per avvitare la candela di accensione.
5. Dopo aver avvitato la candela di accensione fino in fondo utilizzare una chiave a bussola speciale per stringere la candela e la rondella inferiore.

**Nota!** Se la candela di accensione è nuova, stringere la candela di altro mezzo giro dopo aver premuto la rondella saldamente.

Se la candela di accensione è utilizzata, stringerla di un altro ottavo/quarto di giro dopo aver premuto la rondella saldamente.

La candela di accensione deve essere adeguatamente stretta o si scalderà danneggiando il motore.

### **Attenzione!**

Se il motore si è appena arrestato, la marmitta sarà molto calda. Non intervenire sul motore prima che si sia raffreddato.

**Nota!** Il parascintille deve essere sottoposto a manutenzione ogni 100 ore per assicurare un lavoro efficiente.

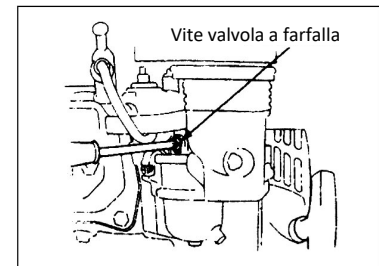
- 1) Allentare due viti da 4 mm dal tubo di scarico e smontarlo
- 2) Allentare quattro viti da 5 mm dal paramarmitta per staccare il paramarmitta.
- 3) Allentare le viti da 4 mm dal parascintille per rimuoverlo dalla marmitta.
- 4) Utilizzare una spazzola per rimuovere i depositi di carbone dalla rete di protezione a maglia stretta del parascintille.

**Attenzione!** In aree boschive non utilizzare mai un motore senza il corretto parascintille. Potrebbe provocare incendi!

**Nota!** Il parascintille non deve avere crepe o danni. Se presenti, sostituire il parascintille.

#### 5. Regolazione del carburatore a giri minimi

- 1) Avviare il motore per scaldarlo fino alla temperatura normale.
- 2) Quando il motore gira al minimo, regolare la vite esterna della valvola a farfalla per settare la normale velocità al minimo.  
Velocità al minimo normale:  $1800 \pm 150$  giri/min.



## **Capitolo VII Manutenzione della motozappatrice**

A causa dell'usura derivante dall'avviamento, dall'utilizzo della frizione e dei cambi di carico, i dadi della motozappatrice potrebbero allentarsi. I componenti possono usurarsi a causa della bassa potenza del motore a benzina, di elevati consumi di carburante e di altri guasti, che possono compromettere l'utilizzo della motozappatrice. Per limitare queste possibilità, è necessaria una manutenzione severa e regolare della motozappatrice, così che possa mantenere buone condizioni tecniche ed avere una vita più lunga.

### **I Rodaggio**

1. Consultare il manuale per informazioni riguardo il rodaggio del motore a benzina.
2. Una motozappatrice nuova o usata deve funzionare un'ora senza carichi, quindi per altre 5 ore e, quando il motore è ancora caldo, scaricare tutto l'olio del motore nella sottocoppa del motore a benzina. Quindi riempire il motore con olio motore come descritto nei passaggi 1 e 2 del capitolo II, quindi avviare per 4 ore per il rodaggio. A questo punto la macchina può essere utilizzata per uso agricolo.

### **II Manutenzione tecnica della motozappatrice**

1. Manutenzione a turni (prima e dopo ogni turno di lavoro)
  - 1) Ascoltare e osservare se sono presenti fenomeni anormali come rumore, surriscaldamento, dadi allentati, etc.
  - 2) Controllare se vi sono perdite di olio dal motore a benzina e dalla scatola di trasmissione
  - 3) Controllare che i livelli dell'olio del motore a benzina e della scatola di trasmissione siano compresi tra il segno superiore e quello inferiore degli indicatori di livello.
  - 4) Rimuovere tempestivamente sporco, fango, erba e macchie d'olio sulla macchina o sui suoi accessori.
  - 5) Conservare registri dell'attività agricola.

## 2. Manutenzione di primo livello (ogni 150 ore di lavoro)

- 1) Eseguire ogni voce della manutenzione per ciascun turno.
- 2) Pulire la scatola di trasmissione e cambiare l'olio del motore.
- 3) Controllare, testare e regolare la frizione, il sistema delle marce e l'invertitore di marcia.

## 3. Manutenzione di secondo livello (ogni 800 ore di lavoro)

- 1) Eseguire ogni voce della manutenzione per 150 ore di lavoro.
- 2) Controllare gli ingranaggi e i cuscinetti. Se uno di essi è molto usurato, sostituirlo.
- 3) Se una delle parti o dei componenti della motozappatrice, come ad esempio le frese o i dadi, sono danneggiati, sostituirli!

## 4. Riparazioni e controlli tecnici (ogni 1500-2000 ore di lavoro)

- 1) Far smontare tutta la macchina presso un rivenditore locale autorizzato alla pulizia e al controllo. Se una delle parti o dei componenti sono molto usurate, sostituirli o ripararli.
- 2) Far controllare i dischi della frizione e la frizione da professionisti.

5. La riparazione e la manutenzione del motore a benzina devono essere eseguiti come da manuale.

## III Tabella di manutenzione tecnica della mini motozappatrice (la voce indicata con √ va sottoposta a manutenzione)

La manutenzione deve essere eseguita presso un centro assistenza autorizzato.

Intervalli di lavoro Tipo di manutenzione	Ogni giorno	Dopo 8 ore di lavoro a carico intermedio	Dopo il primo mese o dopo 20 ore	Dopo il terzo mese o dopo 150 ore	Ogni anno o ogni 1.000 ore	Ogni 2 anni o ogni 2.000 ore
Controllo e serraggio viti e dadi	√					
Controllo e aggiunta nuovo olio motore	√					
Pulizia e cambio olio motore		(Prima volta)	(Seconda volta)	(Terza volta e successive)		
Controllare perdite di olio	√					
Pulire sporco,erba e macchie d'olio	√					
Risoluzione problemi	√					
Regolazione parti operative	√					
Tensione cinghia	√					
Ingranaggi e cuscinetti					√	

#### IV Rimessaggio a lungo termine della mini motozappatrice

Se la motozappatrice deve essere riposta per lungo tempo, devono essere attuate le seguenti misure per evitare ruggine ed erosione.

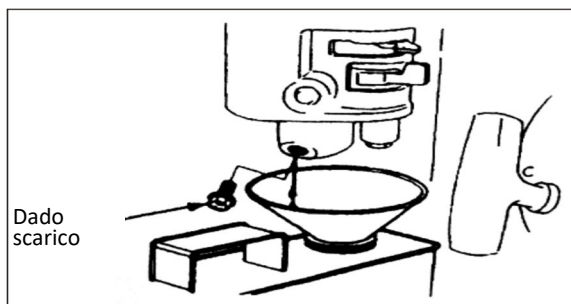
1. Sigillare e riporre il motore a benzina come indicato nei requisiti del libretto del motore a benzina.
2. Pulire sporco e melma dalla superficie
3. Scaricare il lubrificante dalla scatola di trasmissione e riempirla con lubrificante nuovo
4. Applicare olio anti-corrosione sulle parti non verniciate della superficie non in lega di alluminio.
5. Tenere il prodotto in un luogo sicuro chiuso, ben ventilato ed asciutto.
6. Conservare gli strumenti, il certificato di qualità ed il manuale operativo allegato alla macchina.

#### Capitolo VIII Localizzazione dei guasti

Se il motore non può essere avviato, controllare:

1. che l'interruttore del motore sia su ON;
2. che ci sia sufficiente lubrificante nella macchina;
3. che la valvola del carburante sia su ON;
4. che ci sia carburante nel serbatoio;
5. che il carburante raggiunga il carburatore; per controllare ciò, l'operatore può allentare il dado di scarico del carburatore e posizionare la valvola del carburante su ON.

**Attenzione!** Se fuoriesce del carburante, rimuoverlo scrupolosamente e lasciare asciugare prima di controllare la candela di accensione o avviare il motore, poiché il carburante fuoriuscito e i suoi vapori potrebbero causare un incendio.



6. che la candela di accensione generi la scintilla.
  - a. Togliere il tappo della candela di accensione, rimuovere la polvere e staccare la candela.
  - b. Montare il tappo della candela di accensione sulla candela.
  - c. Collegare il corpo metallico della candela di accensione alla testata del motore. Tirare leggermente il motorino di avviamento per controllare che vengano prodotte le scintille. Se ciò avviene, rimontare la candela di accensione ed avviare il motore.
7. Se il motore comunque non parte, farlo riparare presso un rivenditore autorizzato.



## Въведение

Благодарим Ви, че закупихте нашата мини мотофреза.

Малките размери и тегло, мултифункционалността, високата ефективност на ротационното оране, възможността за работа в планински условия, във вода, за преминаване през ръбовете на полетата и каналите, лесното транспортиране и доставката, правят този модел мотофреза особено подходящ за работа в планински и хълмист релеф, в засушени или напоявани полета, овощни градини, градински площи, навеси със сводест покрив и тн.

**Внимание!** Обърнете особено внимание на следната информация:

Прочетете внимателно това ръководство за работа и поддръжка преди да започнете операциите и се придържайте към ръководството по време на работа. Ако работите при спазване на ръководството, нашата мотофреза ще работи безопасно и надеждно без да поврежда оборудването и без да предизвиква физически наранявания. В случай, че не се работи при спазване на ръководството, могат да настъпят сериозни повреди по оборудването или физически наранявания.

**Забележка!** Когато има проблеми с машината или имате съмнения за нейното функциониране, свържете се с местния дистрибутор на дружеството.

## Съдържание

Глава I Правила за безопасност.....	1
Глава II Знаци за безопасност.....	3
Глава III Кратко въведение за мотофрезата .....	3
(1) Основни технически параметри.....	3
(2) Основни части и компоненти на мотофрезата .....	4
Глава IV Работа на мотофрезата.....	4
(1) Редовни проверки.....	4
(2) Регулировки на мотофрезата.....	6
Глава V Стартиране .....	9
(1) Как да стартирате машина.....	9
(2) Как да спрете двигателя .....	11
Глава VI Поддръжка на бензиновия двигател.....	11
Глава VII Поддръжка на мотофрезата .....	14
Глава VIII Откриване на повреди .....	16



## Глава I Правила за безопасност

### 1. Обучение

- a) Прочетете внимателно ръководството за употреба. Запознайте се с правилния метод на работа на машината и се научете как да спирате машината и как бързо да изключвате функционалните устройства.
- b) Строго забранено машината да се използва от деца! Възрастните могат да използват машината само след като са прочели внимателно ръководството!
- c) Уверете се, че никакви други лица или предмети, по-конкретно деца или животни, за които има потенциален риск, не се намират в работната зона.

### 2. Подготвителни дейности

- a) Проверете добре работната зона и отстранете всички чужди тела.
- b) Преди да стартирате двигателя, поставете лоста на празен ход.
- c) Не задействайте машината без да носите подходящи дрехи. Ако теренът е хлъзгав, носете обувки срещу пързаляне, за да подобрите стабилността си.
- d) Работете внимателно с горивото, което е силно възпламеняемо! Обърнете особено внимание на следните правила:
  - 1) Използвайте подходящ контейнер, за да съхранявате горивото.
  - 2) Никога не допълвайте резервоара, когато двигателят работи или е горещ.
  - 3) Винаги обръщайте внимание, когато резервоарът се допълва на открито. Никога не се опитвайте да допълвате резервоара в затворени помещения.
  - 4) Преди да стартирате машината, затегнете капачката на резервоара и почистете остатъците от гориво.
  - 5) Никога не се опитвайте да правите регулирания при работещ двигател!
  - 6) За всяка операция или работа по машината, като например подготовка и поддръжка, е задължително да носите предпазни очила.

### 3. Работа

- a) Когато стартирате двигателя, предавателният лост трябва да се намира в позиция на празен ход. Не доближавайте/поставяйте ръцете и краката си под въртящите се части.
- b) Когато работите/преминавате с машината по павирана улица, тротоар, магистрала, обърнете внимание на движението, за да определите потенциалните рискове! Строго забранено е превозването на хора!
- c) Ако машината се удари в чуждо тяло, изключете незабавно двигателя и проверете внимателно дали мотофрезата не е повредена. Ако машината е повредена, ремонтирайте я преди да продължите работа.
- d) Обърнете внимание на условията на околната среда, за да избегнете подхлъзвания или падания.
- e) Ако се наблюдава необичайно вибриране, незабавно изключете двигателя! Определете причината: необичайните вибрации обикновено сигнализират за повреда.
- f) Преди да напуснете работното място, за да ремонтирате, настройвате, проверявате или отстранявате предмети, заседнали между ножовете, винаги изключвайте двигателя!

- g) Ако машината се оставя без надзора на оператора, вземете всички необходими предпазни мерки - изключете предавателния вал, свалете надолу всички допълнителни устройства, позиционирайте лоста за стартиране на празен ход и изключете двигателя.
- h) Преди да почисти, поправи или провери машината, операторът трябва да изключи двигателя и да се увери, че подвижните части са спрели.
- i) Емисиите от двигателя са вредни. Не използвайте машината в затворени помещения!
- j) Никога не задействайте мотофрезата без подходящата защита, без картери или без другите предпазни устройства да са на мястото си!
- к) Дръжте машината далеч от деца или домашни животни, когато е в работен режим.
- l) Не претоварвайте машината с прекалена дълбочина на оране или с прекалено висока скорост.
- m) Не използвайте машината на висока скорост при хлъзгав път. Бъдете особено внимателни, когато се движите на заден ход!
- n) Не допускайте никой да се доближава до работещата машина.
- o) Могат да се използват само устройства и допълнително оборудване (напр. противотежест), разрешени от производителя.
- p) Никога не използвайте мотофрезата, ако видимостта е намалена или осветеността не е достатъчна.
- q) Бъдете внимателни при оран на твърд терен, защото ножовете може да заседнат в терена, в резултат на което машината да се избута напред. Когато това се случи, оставете кормилото и не се опитвайте да управлявате машината.
- r) Никога не използвайте мотофрезата на терени с остър наклон.
- s) Внимавайте да не преобърнете машината, когато се движите по терен с наклон - надолу или нагоре.

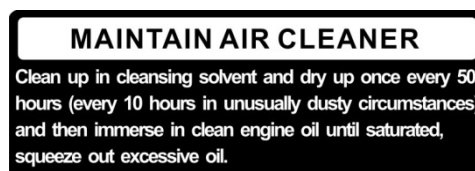
#### **4. Ремонт, поддръжка и съхранение**

- a) Поддържайте машината, устройствата и допълнителното оборудване, включително и акумулаторната батерия, в безопасни работни условия. Ако е възможно, отстранете акумулатора преди да приберете машината за съхранение, за да избегнете замръзване и за да я заредите отделно, ако се наложи.
- b) На предварително определени интервали проверявайте дали винтовете на режещите инструменти, на двигателя и на други части са добре закрепени, така че да се осигури безопасното функциониране на машината.
- c) Съхранявайте машината в затворени помещения и винаги далеч от пламъци. Изчакайте двигателя да изстине преди да приберете машината.
- d) Ако мотофрезата няма да се използва за дълъг период от време, е важно да запазите ръководството.
- e) Не ремонтирайте машина, ако нямате подходящи инструменти и ръководство с инструкции за разглобяване, сглобяване и поправяне на машината.

## Глава II Знаци за безопасност

Ако не се обърне внимание на следните знаци, може да последват тежки наранявания. Прочетете внимателно знаците, съдържащи в ръководството и правилата за безопасност.

Ако знаците се откачат или са нечетливи, свържете с дистрибутора, за да ги смени.



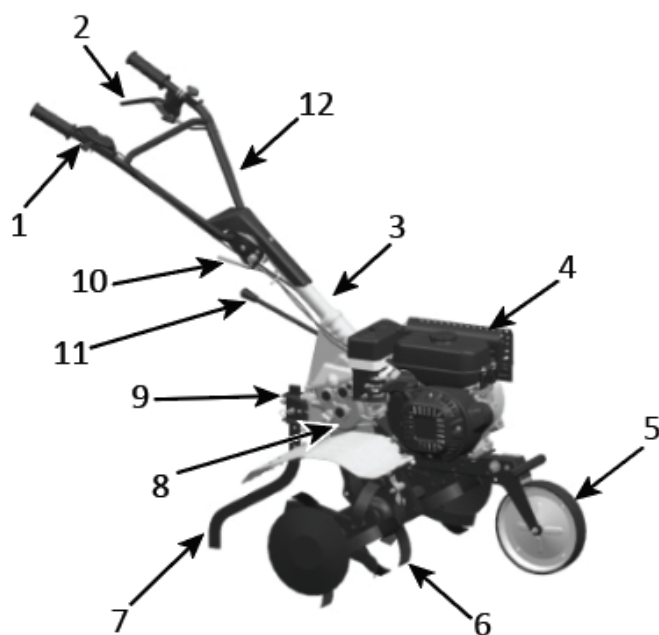
Примерен образец на декларацията за съответствие, се намира на предпоследната страница на ръководството.

## Глава III Кратко въведение за мотофрезата

### (1) Основни технически параметри

Номинална мощност	3.5 Kw
Номинална скорост	3300 об./мин
Стартиране	Стартиране чрез издърпване на стартерния елемент
Тегло	62.5 kg
Ширина на оран	85 cm
Дълбочина на оран	≥10 cm
Работна скорост	0.1 m/s ~ 0.3 m/s
Скоростна кутия	Зъбни колела в маслена баня
Скорост на въртене	120 об./мин
Вибрация:	
лявата дръжка	3,67 m/s <sup>2</sup>
дясната дръжка	4,53 m/s <sup>2</sup>

## (2) Имена на основните компоненти на мотофрезата



Фигура 1

- |   |                         |  |
|---|-------------------------|--|
| 1. Лост за ускорение                                      | 4. Бензинов двигател    | 9. Винт за регулиране височината на плъзгача |
| 2. Лост за изключване / Лост за управление на съединителя | 5. Помощно колело       | 10. Регулиране на дръжките на плуга          |
| 3. Тръба за свързване на дръжките на плуга                | 6. Фреза                | 11. Предавателен лост                        |
|   | 7. Плъзгач за дълбочина | 12. Плуг                                     |
|   | 8. Редукторна кутия     |  |

## Глава IV Работа на мотофрезата

Преди да напусне фабриката, всяка мотофреза се подлага на предварително тестване. Все пак операторът трябва да провери всички механизми на машината и да ги регулира преди употреба.

### (1) Редовни проверки

1. Проверете маслото на двигателя

**Внимание!** Двигателят трябва да се зарежда с 0,6 л. двигателно масло. Ако нивото на маслото е по-ниско, когато операторът използва двигателя, той може да се повреди сериозно.

**Внимание!** Използвайте чисто и висококачествено масло за четиритактови двигатели. Използването на замърсено масло или на какъвто и да е друг тип двигателно масло ще намали живота на двигателя.

- Поставете двигателя в хоризонтална позиция

- Развийте контролната щека за нивото на маслото и я почистете като я избършете (вижте фиг. 3)
- Поставете контролната щека за нивото на маслото в отвора за маслото (не завивайте резбованите части)
- Извадете контролната щека за нивото на маслото, за да проверите нивото. Ако достига в зоната, отбелязана на щеката, е добре.
- SAE15W – 40 двигателно масло е общо смазочно вещество и е подходящо за най-обичайните температури (виж табл.1)

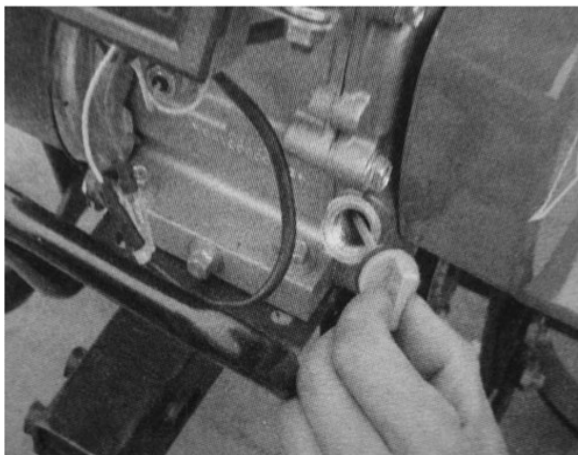
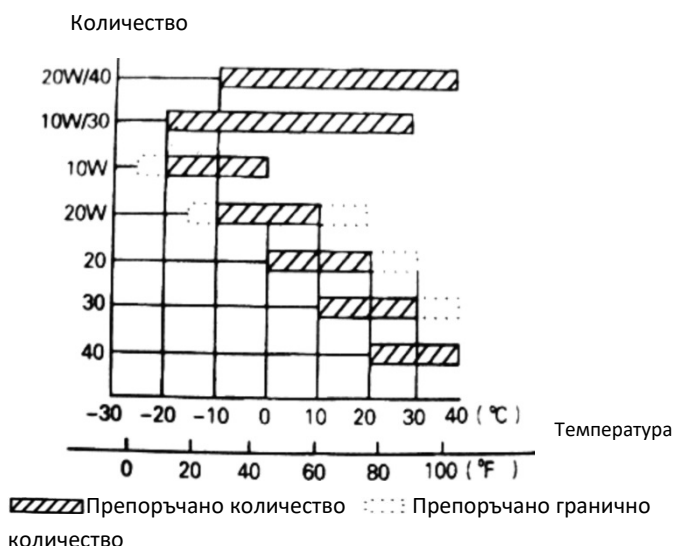


Figure 3



## 2. Проверете маслото в редукторната кутия.

- Поставете мотофрезата на хоризонтална повърхност и развийте контролната щека за нивото на маслото (вижте фиг.4)
- Нормално маслото трябва да бъде 0,95 л. Ако нивото на маслото е по-ниско, добавете масло до достигане на предвиденото количество.
- Препоръчано масло SAE 15W – 40

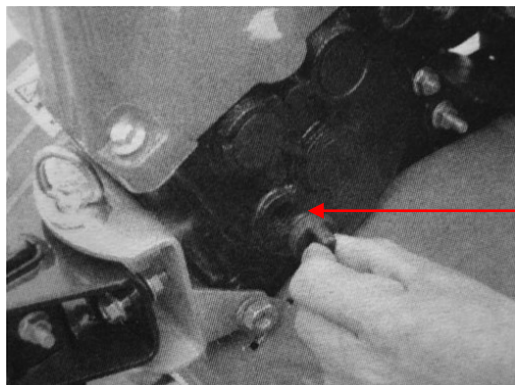
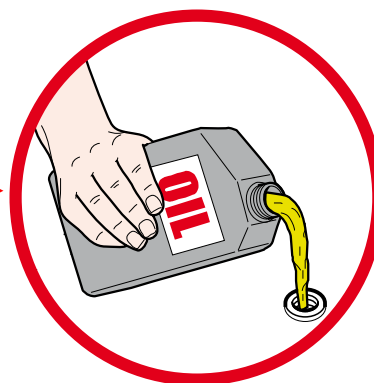


Figure 4



**Внимание!** Машината се доставя без масло в редукторната кутия. Заредете я!

### 3. Проверка на въздушния филтър в маслена баня

**Внимание!** Не се опитвайте да стартирате двигателя без въздушен филтър или двигателят ще се износи по-бързо.

- Развийте крилчатата гайка и свалете капака на филтъра (вж. фигура 4A).
- Извършете доливане на масло до достигане на посоченото ниво (Вид олио: SAE 15W-40).

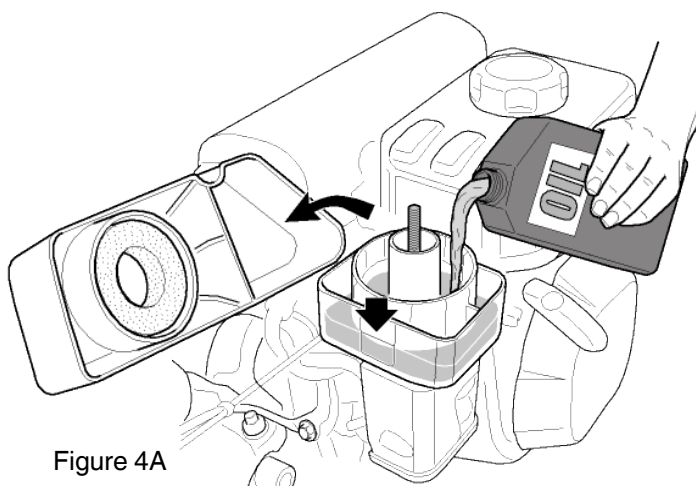


Figure 4A

### (2) Регулировки на мотофрезата

#### 1. Регулиране на дръжките на плуга:

**Забележка:** Преди да регулирате височината на дръжките на плуга, позиционирайте машината хоризонтално на равен терен, за да предотвратите случайно падане.

- Разхлабете регулиращото устройство за дръжките на плуга и изберете отвора в подходящата позиция. Регулирайте кръстосаната шина на дръжките на плуга на нивото на кръста на оператора, след което завъртете регулиращото устройство, за да го затегнете (виж фиг. 5)

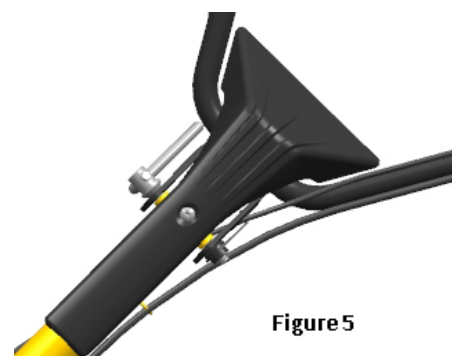


Figure 5

#### 2. Регулиране на дълбочината на оран

- Регулирайте височината на плъзгача за дълбочина, за да ограничите дълбочината на оран. За да увеличите дълбочината, спуснете лоста; за да я намалите, повдигнете лоста (вижте фиг. 6).

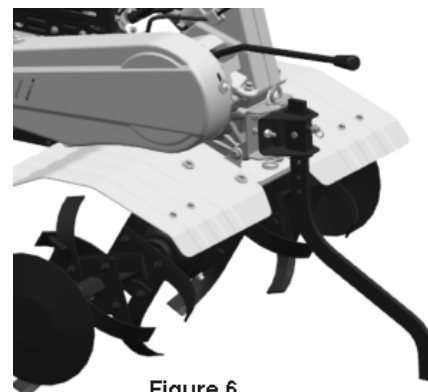


Figure 6

### 3. Регулиране и използване на съединителя

**Забележка:** преди да използвате съединителя, намалете скоростта на двигателя.

- Като включва или изключва съединителя, операторът може да контролира мощността на двигателя.
- Когато операторът задържи натиснат лоста на съединителя, съединителят е включен и предава ток към двигателя на мотофрезата и фрезите започват да се въртят (вижте фиг. 7).



Figure 7



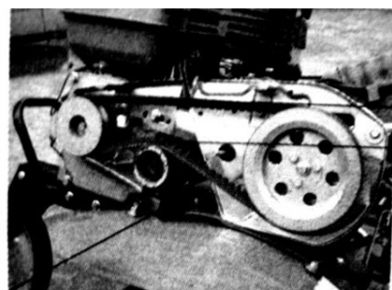
Figure 8

- Когато операторът отпусне лоста на съединителя, съединителят е изключен и токът на двигателя не се предава към мотофрезата и фрезите спират да се въртят (вижте фиг. 8).  
Забележка: неправилното регулиране на кабела на съединителя може да повлияе негативно на нормалната употреба на продукта.
- Първо проверете обтягането на лоста на съединителя. Обикновено лостът трябва да има луфт от 4-8 mm, ако това не е така, развийте фиксиращата гайка и регулирайте лоста. След като приключите с регулирането, затегнете фиксиращата гайка.
- Ако е необходимо, операторът може да стартира двигателя, за да провери дали съединителят се включва и изключва правилно.

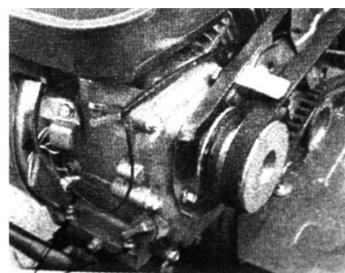
#### 4. Регулиране на обтягането на ремъка

**Внимание!** Коланът трябва да бъде коригирана по назначи сервизен център

- Дръжте натиснат лоста на съединителя и повдигнете обтягащата ролка, за да стегнете ремъка. Добре обтегнатият ремък при обтегнато положение е дълга между 60 и 65 mm (вижте фиг. 10)
- Ако обтягането на ремъка не е в рамките на нормалното, е необходимо регулиране. Преди всичко развийте четирите гайки на двигателя; след което, ако ремъкът е много отпуснат, избутайте напред двигателя, а ако ремъкът е прекалено обтегнат, издърпайте назад двигателя, докато обтягането на ремъка влезе в нормалните граници. Накрая затегнете гайките на двигателя и на свързващия диск.



Engine mounting bolt  
Figure 10



Engine mounting bolts  
Figure 11

- Разхлабете гайките на картера на ремъка и като държите натиснат лоста на съединителя, регулирайте пространството между картера и ремъка, както е посочено на фигурата.

#### 5. Регулиране на лоста за ускоряване

- Нормална скорост:  $1800 \pm 100$  об./мин.; повишена скорост:  $3300 \pm 50$  об./мин. Скоростта може да се регулира, като се използва оборотомер.
- Начин на управление и регулиране на скоростта

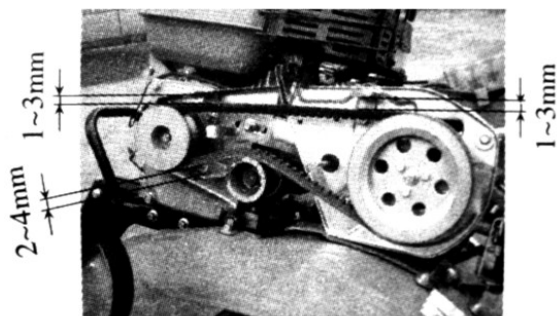


Figure 12



Figure 13 Accelerator valve regulator

1. Завъртете лоста за ускорение на дръжката на плуга на максимум без товар и проверете дали оборотомерът показва скорост между  $3300 \pm 50$  об./мин. След това завъртете лоста за ускорение на дръжката на плуга на минимум и проверете дали оборотомерът показва скорост между  $1800 \pm 100$  об./мин.

2. Ако скоростта, отчетена от оборотомера, не е в посочените граници, е необходимо да регулирате двигателя.

За да регулирате двигателя:

1) Проверете дали свързките на кабела за ускорение не са разхлабени или срязани. Ако е така, затегнете ги отново.

2) Завъртете лоста за ускорение на дръжката на плуга на максимум без товар, след това ограничете скоростта, като регулирате гайките на механизма за ускорение на двигателя до подходящата позиция.

3) След множество работни часове, операторът може да регулира гайките на лоста за ускорение, за да регулира двигателя.

## 7. Изберете позицията на предавателния лост

- могат да се изберат 3 позиции (четири позиции при някои модели) на предавателния лост на мотофрезата

- как се сменя посоката:

1) завъртете лоста за ускорение в посока на часовниковата стрелка до крайна лява позиция (минимум)

2) отпуснете лоста на съединителя, за да изключите съединителя

3) преместете предавателния лост в желаната позиция, за да стартирате мотофрезата

4) натиснете лоста на съединителя, за да стартирате мотофрезата

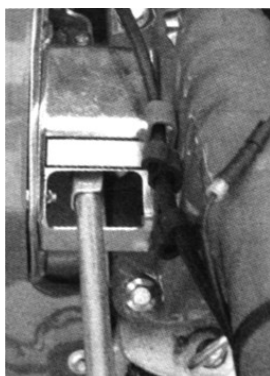
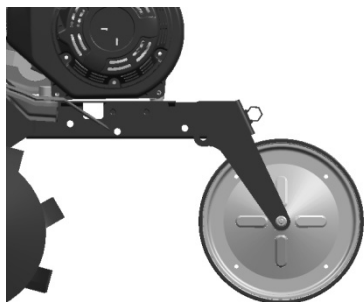


Figure 14

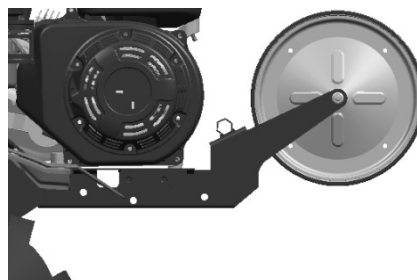


## 8. Регулиране на спомагателното колело

- 1) Регулирайте спомагателното колело на мотофрезата в позицията, показана на фигура 15, когато тя се движи по шосе
- 2) Регулирайте спомагателното колело на мотофрезата в позицията, показана на фигура 16, когато тя се движи в полето



Фигура 15



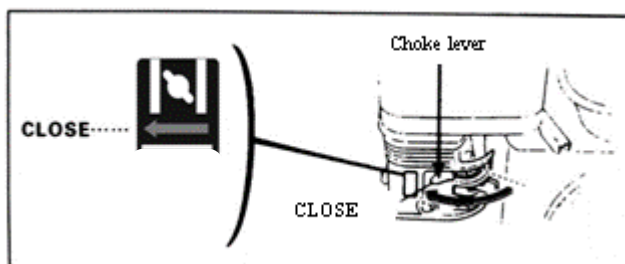
Фигура 16

## Глава V Стартиране

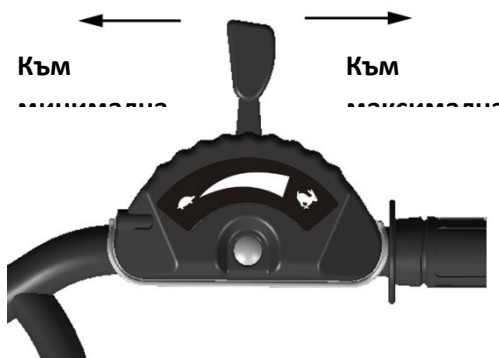
### (1) Как да стартирате двигателя

**Внимание!** Преди да стартирате двигателя, предавателният лост трябва да е на свободен ход. Лостът на съединителя трябва да е освободен.

2. Позиционирайте лоста на въздуха на CLOSE (затворен)



3. Леко завъртете лоста за ускорение към максималната скорост



4. Поставете прекъсвача на двигателя на ON (включен)

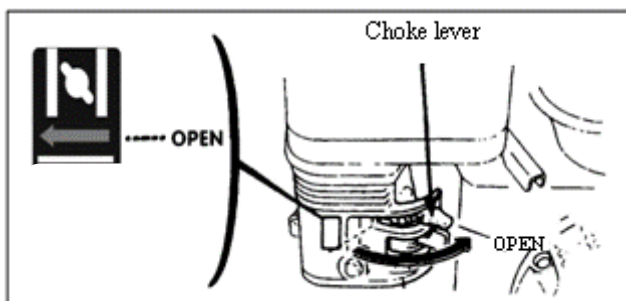


Леко дръпнете въжето на пусковия мотор докато усетите съпротивление, след това дръпнете силни и бързо го дръпнете навън.

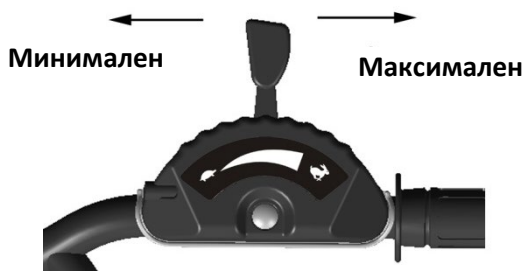
**Забележка!** Не освобождавайте лоста внезапно, тъй като може да отскочи и да удари и повреди двигателя. За да го освободите бавно го плъзнете по продължение на стартерното въже.



5. След като двигателят загрее, леко дръпнете лоста за въздух към OPEN.



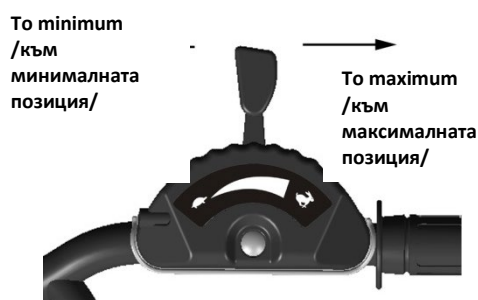
6. Използвайте лоста за ускорение (или лоста на дроселния клапан), за да регулирате скоростта на двигателя до изискваното ниво.



## (2) Как се изключва двигателя

- при аварийни ситуации, двигателят може да се изключи, като прекъсвачът на двигателя директно се завърти на OFF.
- При нормални условия, стъпките, които трябва да се следват за изключване на двигателя са следните:

1. Натиснете лоста за ускорение към минималната позиция



2. Завъртете прекъсвача на двигателя на OFF



## Глава VI Поддръжка на бензиновия двигател

### **Внимание!**

- Преди поддръжка спрете двигателя
- За да избегнете случайно стартиране на двигателя, позиционирайте прекъсвача на двигателя на OFF (спрял) и извадете тръбите за свързване на запалителната свещ.
- Проверката и поддръжката на двигателя могат да се извършат само от оторизиран дистрибутор, освен ако самия оператор не притежава необходимите инструменти и материали за проверката и поддръжката и е в състояние да ремонтира и извърши поддръжката на двигателя.

Забележка:

- Ако желаете да запазите добри работните характеристики на двигателя, той трябва да бъде подлаган на проверки и редовно регулиран. Редовната поддръжка гарантира дълъг живот на продукта. На следната таблица са описани изискваните интервали на поддръжка и частите, които подлежат на поддръжка.

Цикъл на поддръжка Ежемесечно По часове работа, ако са по-малко от месец Част		Употреба ежедневна	След първия месец/след 20 часа	Всеки сезон/на всеки 50 часа	На всеки 6 месеца/на всеки 100 часа	Всяка година или на всеки 300 часа
Моторно масло	Проверка на нивото на маслото	●				
	Смяна на маслото		●		●	
Редукторно масло за зъбни колела (приложимо за някои модели)	Проверка на нивото на маслото	●				
	Смяна на маслото		●			●
Въздушен филтър в маслена баня	Проверка	●				
	Почистване	● (1)				
Запалителна свещ	Проверка и почистване				●	
Искрогасител (по желание)	Почистване				●	
Резервоар и филтър за горивото	Почистване			● (2)		
Въздушен клапан	Проверка и регулиране					● (2)
Тръби за горивото	Проверка	На всеки 2 години (ако е необходимо ги сменете) ●(2)				

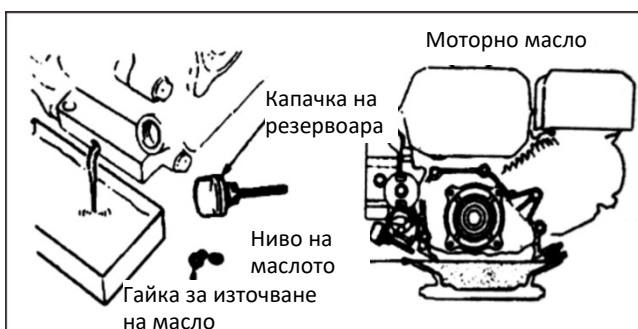
### Забележка!

1. Ако машината се използва в запрашена среда, извършвайте по-често поддръжка.
2. Операторът не може да демонтира двигателя, ако не притежава необходимите инструменти и механични умения за ремонтване.

Поддръжката на някои части може да се направи при оторизиран дистрибутор.

### 1. Смяна на моторното масло

Изпразнете моторното масло, след като сте загрели двигателя, за да се гарантира бързо и пълно източване на маслото.



1. Развийте контролната щетка за нивото на моторното масло и гайката за източване на маслото, за да източите маслото.
  2. Завийте обратно гайката за източване и я затегнете.
  3. Напълнете двигателя с посоченото масло и проверете нивото му.
  4. Поставете обратно контролната щетка за маслото.
- Обемът на моторното масло трябва да е 0,6 л.

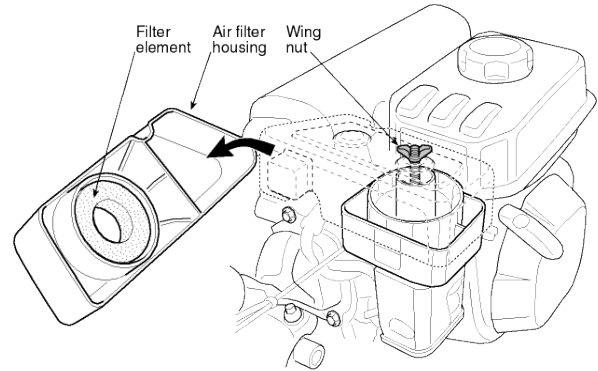
## 2. Поддръжка на въздушния филтър в маслена баня

Замърсен въздушен филтър ще възпрепятства преминаването на въздуха в карбуратора. За да се избегнат повреди по карбуратора, въздушният филтър трябва редовно да се обслужва. Ако двигателят трябва да работи в прашна среда, извършвайте по-често поддръжка.

**Внимание!** Никога не използвайте бензин или почистващ препарат с ниска точка на горене за почистване на въздушния филтър, защото това може да причини пожар.

**Забележка!** Никога не опитвайте да стартирате двигателя без въздушен филтър. Това може да предизвика бързо износване на двигателя, Поддържайте винаги постоянно нивото на маслото!

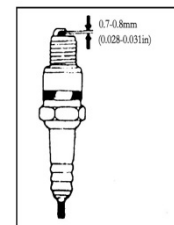
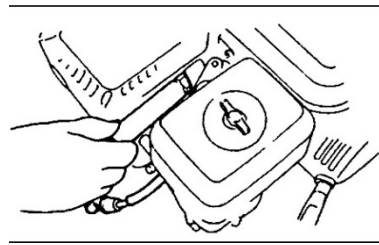
1. Демонтирайте крилчатата гайка и гнездото на въздушния филтър и извадете филтриращия елемент.
2. Използвайте незапалим почистващ препарат или с висока точка на горене за почистване на филтриращия елемент и оставете да изсъхне.
3. Извършете доливане на масло до достигане на посоченото ниво (Вид олио: SAE 15W-40).
4. Отново поставете филтриращия елемент и гнездото на въздушния филтър.



## 3. Поддръжка на запалителната свещ.

**Забележка!** Никога не използвайте запалителна свещ с неправилен топлинен интервал. За да се гарантира нормалното стартиране на двигателя, разстоянието между електродите на запалителната свещ трябва да бъде подходящо и без нагар.

1. Използвайте специален гаечен ключ, за да извадите запалителната свещ



**Внимание!** Ако двигателят току-що е спрял да работи, гърнето ще е много горещо. Стойте далеч от нагорещените части, за да се избегнат изгаряния.

2. Проверете запалителната свещ. Ако е износена или по изолиращия материал има пукнатини или повреди я сменете; ако има много нагар, използвайте метална четка, за да го почистите.
3. Използвайте дебеломер, за да измерите разстоянието на електродите на свещта: правилната стойност трябва да е между 0,70 и 0,80 мм.
4. Проверете дали шайбата на запалителната свещ е в добро състояние. За да не се повреди резбата, завийте с ръка запалителната свещ.
5. След като сте завили докрай запалителната свещ, използвайте специален гаечен ключ, за да затегнете свещта и долната шайба.

**Забележка!** Ако запалителната свещ е нова, я затегнете с още половин оборот, след като здраво сте натиснали шайбата.

Ако запалителната свещ е употребявана, я затегнете с още една осма/четвърт оборот, след като здраво сте натиснали шайбата.

Запалителната свещ трябва да е правилно затегната иначе ще се загрее, като повреди двигателя.

### **Внимание!**

Ако двигателят току-що е спрял да работи, гърнето ще е много горещо. Не работете по двигателя преди да се е охладил.

**Забележка!** Искрогасителят трябва да бъде обслужван на всеки 100 часа, за да се гарантира ефективна работа.

- 1) Разхлабете двата винта от 4 мм от изпускателната тръба и я демонтирайте
- 2) Разхлабете четирите винта от 5 мм от кутията на гърнето, за да го извадите.
- 3) Разхлабете винтовете от 4 мм от искрогасителя, за да го извадите от гърнето.
- 4) Използвайте четка, за да отстраните нагара от ситната мрежа на искрогасителя.

**Внимание!** В гористи местности никога не използвайте двигателя без правилния искрогасител. Може да се предизвика пожар!

**Забележка!** Искрогасителят не трябва да има пукнатини или повреди. Сменете искрогасителя.



5. Регулиране на карбуратора при минимални обороти

- 1) Стартирайте двигателя, за да го загреете до нормална температура
- 2) Когато двигателят работи на минимален ход, регулирайте външния дроселния клапан за настройване на нормалната скорост на минимална нормална скорост: 1800±150 об./мин.

## **Глава VII Поддръжка на мотофрезата**

Поради износване от стартирането и употребата на съединителя и на промяна в натоварването, гайките на мотофрезата може да се разхлабят. Компонентите може да се износват поради ниската мощност на бензиновия двигател, високия разход на гориво и други дефекти, които могат да подложат на риск използването на мотофрезата. За да се ограничат тези рискове, е необходима от строга и редовна поддръжка на мотофрезата, така че да може да се поддържа доброто ѝ техническо състояние и да има по-дълъг живот.

### **I Изпробване**

1. В ръководството ще намерите информация за изпробването на бензиновия двигател.
2. Една нова или употребявана мотофреза трябва да работи един час без натоварване, след това още 5 часа и докато двигателят още е топъл, цялото количество масло от двигателя трябва да се изпразни в купичката на бензиновия двигател. След това напълнете масло, както е описано в параграфи 1 и 2 на глава II, след което стартирайте изпробването за 4 часа. На този етап машината може да бъде използвана за селскостопански цели.

### **II Техническа поддръжка на мотофрезата**

1. Поддръжка на смени (преди и след всяка работна смяна)
  - 1) Заслушайте се и наблюдавайте дали няма неизправности като допълнителен шум, прегряване, разхлабени гайки и т.н.
  - 2) Проверете за теч на масло от бензиновия двигател и от предавателната кутия
  - 3) Проверете дали нивата на маслото на бензиновия двигател и на предавателната кутия са в интервала, включен между горната и долната отметка на индикаторите за ниво.
  - 4) Своевременно отстранявайте замърсявания, кал, трева и петна от масло по машината или принадлежностите ѝ.
  - 5) Водете регистри на селскостопанската дейност.

2. Първо ниво на поддръжка (на всеки 150 часа работа)
- 1) Извършете всяка позиция от поддръжката за всяка работна смяна.
  - 2) Почистете предавателната кутия и сменете моторното масло.
  - 3) Проверете, изпробвайте и регулирайте съединителя, системата на скоростите и ходообръщача.
3. Второ ниво на поддръжка (на всеки 800 часа работа)
- 1) Извършете всяка позиция от поддръжката за 150 часа работа.
  - 2) Проверете зъбните колела и лагерите. Ако някое от тях е много износено, го сменете.
  - 3) Ако някоя от частите или компонентите на мотофрезата, като например фрезите или гайките са повредени, ги сменете!
4. Ремонти и технически прегледи (на всеки 1500-2000 часа работа)
- 1) Цялата машина трябва да бъде демонтирана при местен дистрибутор, оторизиран за почистването и прегледа. Ако някоя от частите или компонентите е много износена трябва да се смени или ремонтира.
  - 2) Дисковете на съединителя и съединителя трябва да се проверят от специалисти.
5. Ремонтът и поддръжката на бензиновия двигател трябва да се извършват както е посочено в ръководството.

**III Таблица за техническа поддръжка на мини мотофрезата (на позицията, отбелязана с ✓ трябва да се направи поддръжка)**

Поддръжката трябва да се извършва в оторизиран сервизен център.

Работни интервали Вид поддръжка	Всеки ден	След 8 часа работа при междинно натоварване	След първия месец или след 20 часа	След третия месец или след 150 часа	Всяка година или на всеки 1 000 часа	На всеки 2 години или на всеки 2 000 часа
Проверка и затягане на винтове и гайки	✓					
Проверка и доливане на ново моторно масло	✓					
Почистване и смяна на моторно масло		(Първи път)	(Втори път)	(трети и следващи пъти)		
Проверете за теч на масло	✓					
Почистете от замърсявания, трева и петна от масло	✓					
Отстраняване на проблеми	✓					
Регулиране на работните части	✓					
Опъване на ремъка	✓					
Зъбни колела и лагери					✓	

#### IV Съхранение за дълъг период от време на мини мотофрезата

Ако мотофрезата няма да работи за дълъг период от време, трябва да се предприемат следните мерки с цел избягване на ръжда и ерозия.

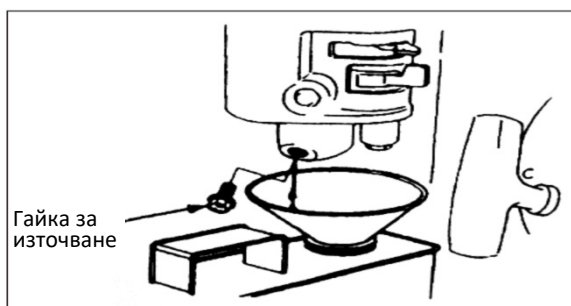
1. Запечатайте и приберете бензиновия двигател, както е показано в изискванията на ръководството на бензиновия двигател.
2. Почистете мръсотията и калта от повърхността
3. Изпразнете предавателната кутия от смазочното вещество и я напълнете с ново
4. Положете антикорозионно масло по небоядисаните части на повърхността, която не е от алуминиева сплав.
5. Съхранявайте продукта на място, което е безопасно, закрито, сухо и добре проветрено.
6. Съхранявайте инструментите, сертификата за качество и работното ръководство, приложено към машината.

#### Глава VIII Откриване на повреди

Ако двигателят не може да се задейства, проверете:

1. дали прекъсвачът на двигателя е на ON;
2. дали в машината има достатъчно смазочно вещество;
3. дали прекъсвачът на двигателя е на ON;
4. дали в резервоара има гориво;
5. дали горивото достига до карбуратора; за да провери това, операторът може да разхлаби гайката на отвеждането на карбуратора и да постави клапана за гориво на ON.

**Внимание!** Ако изтича гориво, внимателно го отстранете и изчакайте да изсъхне преди да проверите запалителната свещ или да стартирате двигателя, тъй като изтеклото гориво и парите му биха могли да предизвикат пожар.



6. че запалителната свещ генерира искра.
  - a. Махнете капачката на запалителната свещ, отстранете праха и извадете свещта.
  - b. Монтирайте капачката на запалителната свещ върху самата свещ.
  - c. Свържете металния корпус на запалителната свещ към предната част на двигателя. Дръпнете леко пусковия мотор, за да проверите дали се генерират искри. Ако е така, монтирайте отново запалителната свещ и стартирайте двигателя.
7. Ако двигателят отново не се задейства го занесете за ремонт при оторизиран дистрибутор.





## Úvod

Děkujeme vám za zakoupení našeho mini motokultivátoru.

Omezené rozměry, nízká hmotnost, multifunkčnost, vysoká účinnost rotačního obdělávání, schopnost pracovat v horách, ve vodě, přejíždět předěly polí a kanálů, snadnost přepravy a doručení z něj činí model motokultivátoru, který je mimořádně vhodný pro práce v horských a kopcovitých oblastech, na vyprahlých i zavlažovaných polích, v ovocných sadech, zahradách, sklenících s obloukovou střechou apod.

**Upozornění!** Věnujte mimořádnou pozornost níže uvedeným informacím:

Ještě před zahájením jakéhokoli úkonu si pozorně přečtěte tento návod k použití a údržbě a při práci postupujte dle pokynů uvedených v návodu. Když budete pracovat v souladu s návodem, náš motokultivátor bude pracovat bezpečně a spolehlivě, aniž by došlo k poškození zařízení a k ublížení na vlastním zdraví. V případě postupu, který není ve shodě s tímto návodem, by mohlo dojít k vážnému ublížení na zdraví a ke vzniku škod na zařízení.

**Poznámka!** V případě problémů se strojem nebo pochybností ohledně jeho činnosti se obraťte na místního prodejce výrobce.

## Obsah

Kapitola I Bezpečnostní pokyny.....	1
Kapitola II Výstražné štítky.....	3
Kapitola III Stručný úvod k motokultivátoru .....	3
(1) Hlavní technické parametry .....	3
(2) Hlavní části a komponenty motokultivátoru .....	4
Kapitola IV Činnost motokultivátoru .....	4
(1) Běžné kontroly .....	4
(2) Seřízení motokultivátoru .....	6
Kapitola V Startování .....	9
(1) Jak nastartovat stroj .....	9
(2) Jak zastavit motor .....	11
Kapitola VI Údržba benzinového motoru .....	11
Kapitola VII Údržba motokultivátoru.....	14
Kapitola VIII Identifikace poruch .....	167

## Kapitola I Bezpečnostní pokyny

### 1. Instruktaž

- a) Pozorně si přečtěte návod k použití. Seznamte se se správným způsobem činnosti stroje a naučte se zastavit stroj a rychle vypnout ovládací prvky.
- b) Je přísně zakázáno nechat děti, aby používaly stroj! Dospělí mohou používat stroj až po pozorném přečtení návodu!
- c) Ujistěte se, že se v pracovním prostoru nenachází žádná jiná osoba nebo věc, která představuje potenciální riziko pro bezpečnost, zejména děti a zvířata.

### 2. Příprava

- a) Důkladně zkontrolujte pracovní prostor a odstraňte všechny cizí předměty.
- b) Před nastartováním motoru přeřaďte páku do neutrálu.
- c) Neuvádějte stroj do činnosti bez vhodného oděvu. Když je terén kluzký, nasad'te si protiskluzovou obuv pro zlepšení vaší stability.
- d) S palivem manipulujte opatrně, protože je vysoce zápalné! Věnujte pozornost níže uvedeným pokynům:
  - 1) Benzin skladujte ve vhodné nádobě.
  - 2) Nikdy neplňte nádrž, když je motor ještě teplý.
  - 3) Vždy věnujte pozornost plnění nádrže na otevřeném prostoru. Nikdy nezkoušejte plnit nádrž v uzavřených prostorách.
  - 4) Před nastartováním stroje utáhněte uzávěr nádrže a očistěte zbytky paliva.
  - 5) Nikdy nezkoušejte provádět seřizování při zapnutém motoru!
  - 6) Ohledně jakéhokoli úkonu nebo práce na stroji, jako je například příprava a údržba, platí povinnost nasazení ochranných brýlí.

### 3. Činnost

- a) Při startování motoru se řadicí páka musí nacházet v neutrálu. Nepřibližujte/neumisťujte ruce ani chodila k otáčejícím se součástem nebo pod ně.
- b) Při práci/přejíždění strojem přes cestu s dlažbou z kočičích hlav, chodník nebo silnici věnujte pozornost stavu provozu z důvodu identifikace potenciálních rizik! Je přísně zakázáno přepravovat osoby!
- c) Když stroj narazí do cizího předmětu, okamžitě vypněte motor a důkladně zkontrolujte, zda nedošlo k poškození motokultivátoru. Když je stroj poškozen, před opětovným zahájením pracovní činnosti jej opravte.
- d) Vždy věnujte pozornost podmínkám prostředí, abyste zabránili uklouznutí nebo pádu.
- e) Když stroj neobvykle vibruje, okamžitě vypněte motor! Vyhledejte příčinu: poruchové vibrace obvykle poukazují na výskyt poruchy.
- f) Před odchodem z pracovního stanoviště za účelem opravy, seřízení, kontroly nebo odstranění předmětů zaseknutých mezi noži vždy vypněte motor!
- g) Když je stroj ponechán bez dozoru obsluhy, přijměte všechna potřebná preventivní opatření, jako například vyřazení hnacího hřídele, spuštění příslušenství, přeřazení řadicí páky do neutrálu a vypnutí motoru.
- h) Před čištěním, opravou nebo kontrolou stroje musí operátor vypnout motor a ujistit se, že jsou pohyblivé části zastavené.

- i) Emise motoru jsou škodlivé. Nepoužívejte stroj v uzavřených prostorách!
- j) Nikdy neuvádějte motokultivátor do chodu bez vhodné ochranné výbavy, bez ochranného krytu nebo jiných ochranných zařízení namontovaných v určené poloze!
- k) Když je stroj v činnosti, udržujte jej v dostatečné vzdálenosti od dětí nebo domácích zvířat.
- l) Nepřetěžujte stroj nadměrnou hloubkou obdělávání nebo příliš vysokou rychlostí.
- m) Nepoužívejte stroj vysokou rychlostí na kluzké cestě. Věnujte pozornost použití zpětného chodu!
- n) Nedovolte, aby se někdo přiblížil ke stroji během jeho činnosti.
- o) Je možné používat pouze výbavu a příslušenství (např. protizávaží) autorizované výrobcem.
- p) Nikdy nepoužívejte motokultivátor při snížené viditelnosti nebo při nedostatečném osvětlení.
- q) Při obdělávání tvrdého terénu dávejte pozor, protože by se mohlo stát, že se nože zaseknou v terénu a vymrští stroj dopředu. V případě, že by k tomu došlo, pusťte říditka a nesnažte se stroj ovládat.
- r) Nikdy nepoužívejte motokultivátor na terénu s výrazným sklonem.
- s) Při přejíždění svažitého terénu dávejte při pojezdu nahoru nebo dolů pozor, aby nedošlo k převrácení stroje.

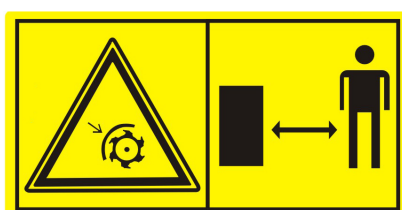
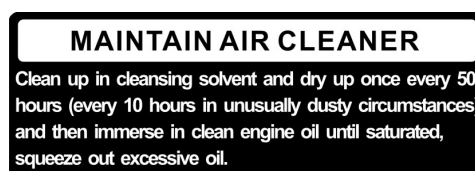
#### **4. Opravy, údržba a skladování**

- a) Stroj, jednotlivá zařízení i výbavu včetně akumulátoru udržujte v bezpečném stavu. Pokud je to možné, před odstavením stroje odpojte akumulátor, aby se zabránilo jeho zamrznutí, a dle potřeby jej částečně nabijte.
- b) V určených intervalech zkontrolujte, zda jsou šrouby řezacích nástrojů, motoru a ostatních částí řádně připevněné, aby zaručovaly bezpečnou činnost stroje.
- c) Stroj skladujte na uzavřených místech, která se nacházejí v dostatečné vzdálenosti od plamenů. Před odstavením stroje nechte vychladnout motor.
- d) Když motokultivátor zůstane déle odstavený, je důležité uschovat návod.
- e) Neopravujte stroj, když nemáte k dispozici vhodné nástroje a návod pro demontáž, montáž a opravu stroje.

## Kapitola II Výstražné štítky

V případě neuposlechnutí upozornění uvedených na výstražných štítcích hrozí vážné ublížení na zdraví. Pozorně si přečtěte obsah návodu a bezpečnostní pokyny.

V případě odpadnutí nebo zhoršení čitelnosti štítků se obraťte na distributora za účelem jejich výměny.



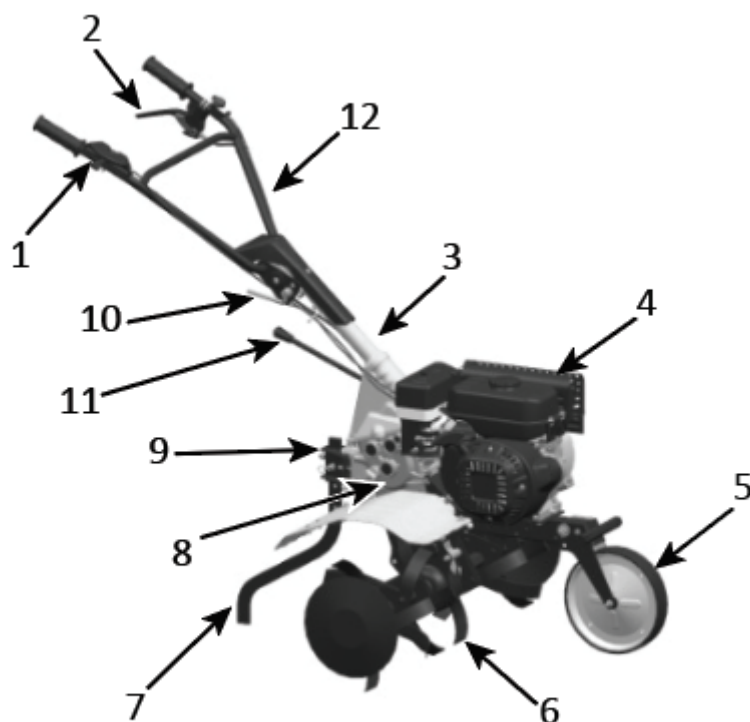
Příklad prohlášení o shodě se nachází na předposlední straně návodu.

## Kapitola III Stručný úvod k motokultivátoru

### (1) Hlavní technické parametry

Jmenovitý výkon	3.5 kW
Jmenovitá rychlost	3300 ot./min
Startování	Startování trhnutím
Hmotnost	62,5 kg
Rozsah obdělávání	85 cm
Hloubka obdělávání	≥ 10 cm
Pracovní rychlost	0,1 m/s ~ 0,3 m/s
Převodovka	Ozubené převody v olejové lázni
Rychlost otáčení	120 ot./min
vibrace:	
levá rukojeť	3,67 m/s <sup>2</sup>
pravá rukojeť	4,53 m/s <sup>2</sup>

## (2) Název



Obrázek 1

- |   |                       |                                   |
|---|-----------------------|-----------------------------------|
| 1. Páka plynu                           | 5. Pomocné kolo       | 9. Šroub nastavení výšky smykadla |
| 2. Páka vyřazení / Páka ovládání spojky | 6. Fréza              | 10. Seřizovací šroub řídicí páky  |
| 3. Spojovací trubka řídicí páky         | 7. Hloubkové smykadlo | 11. Řadicí páka                   |
| 4. Benzinový motor                      | 8. Převodová skříň    | 12. Řídítka                       |

## Kapitola IV Činnost motokultivátoru

Dříve, než každý motokultivátor opustí výrobní závod, je podroben předběžnému záběhu. Obsluha musí proto zkontrolovat všechny mechanismy stroje a před použitím je seřídít.

### (1) Běžné kontroly

1. Zkontrolujte motorový olej

**Upozornění!** Motor je třeba naplnit 0,6 l motorového oleje. Když je hladina oleje nižší, při použití motoru obsluhou dojde k jeho vážnému poškození.

**Upozornění!** Používejte čistý motorový olej vysoké kvality, určený pro čtyřtákní motory. Použití nečistého oleje nebo jakéhokoli jiného typu oleje snižuje životnost motoru.

- Umístěte motor do vodorovné polohy.
- Odšroubujte tyčku na kontrolu hladiny oleje a očistěte ji otřením (viz obr. 3)

- Zasuňte kontrolní tyčku do ústí pro plnění oleje (bez jejího uchycení o části hrdla se závitem).
- Vytáhněte kontrolní tyčku a zkontrolujte úroveň, do které se na ní dostal olej. Když se dosažená hladina nachází ve vyznačeném rozmezí, vše je v pořádku.
- Motorový olej SAE15W – 40 je obecně použitelné mazivo a je vhodné pro nejběžnější teploty prostředí (viz tab.1).

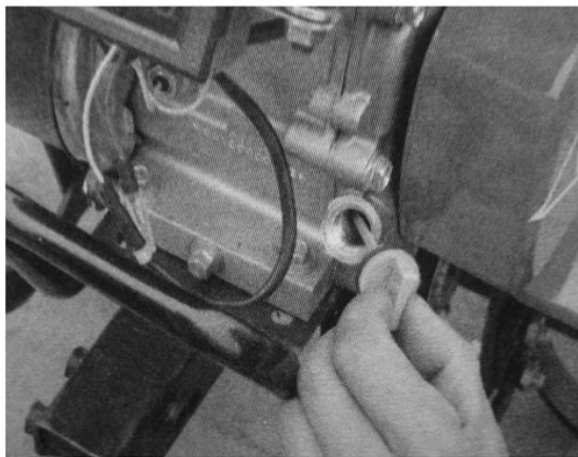
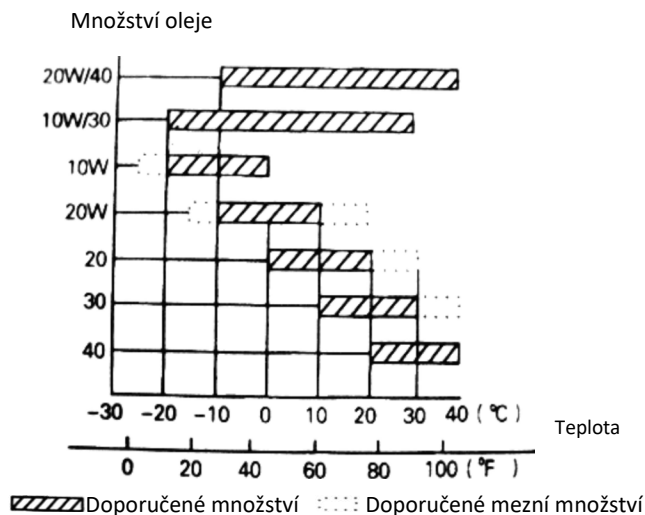


Figure 3



Tabulka 1

## 2. Zkontrolujte olej v převodové skříni

- Umístěte motokultivátor na vodorovný povrch a odšroubujte tyčku na kontrolu hladiny oleje (viz obr. 4).
- Obvykle musí být oleje 0,95 l. Když je hladina oleje nižší, přidejte olej až do dosažení určeného množství.
- Doporučený typ oleje je SAE 15W – 40.

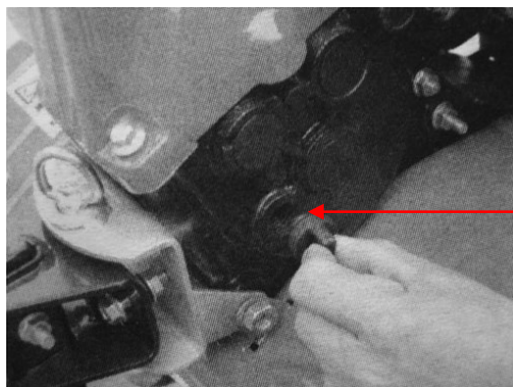
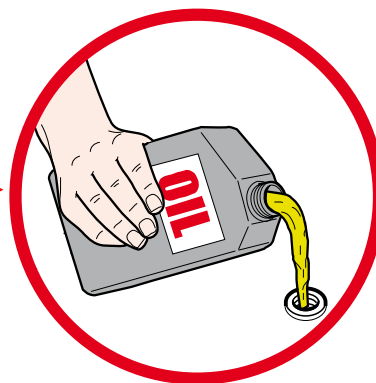


Figure 4



**Upozornění!** Stroj je dodáván bez motorového oleje v převodové skříni. Doplňte jej!



### 3. Kontrola vzduchového filtru v olejové lázni

**Upozornění!** Nezkoušejte startovat motor bez vzduchového filtru nebo dojde k rychlejšímu opotřebení motoru.

- Odšroubujte lopatky a sejměte víko filtru (viz obrázek 4A).
- Doplňte olej až po vyznačenou úroveň (Typ oleje: SAE 15W-40).

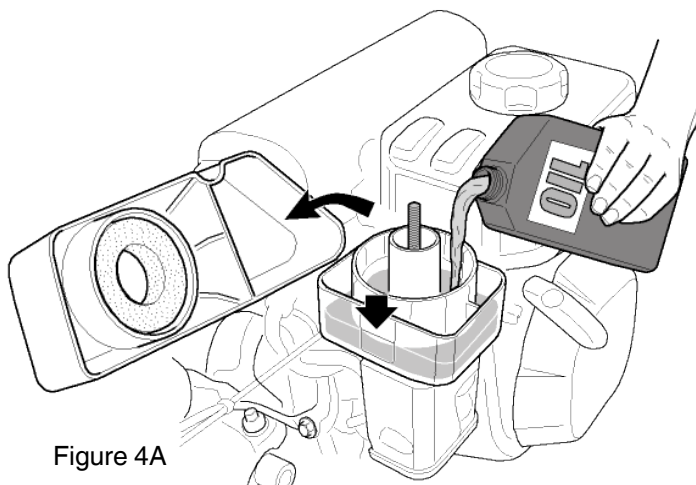


Figure 4A

### (2) Seřízení motokultivátoru

#### 1. Seřízení řídicích

**Poznámka:** Před nastavováním výšky řídicích umístěte stroj do vodorovné polohy na rovném terénu, aby se zabránilo náhodným pádům.

- Povolte seřizovací šroub řídicích a zvolte otvor, který se nachází ve vhodné poloze. Seřídte křížovou tyč řídicích až do výšky pasu obsluhy, a poté otáčejte seřizovacím šroubem za účelem jeho utažení (viz obr. 5).



Figure 5

#### 2. Seřízení hloubky obrábění

- Seřídte výšku hloubkového smykadla z důvodu změny hloubky obrábění. Pro zvětšení hloubky spusťte páku níže; pro omezení hloubky zvedněte páku výše (viz obr. 6).

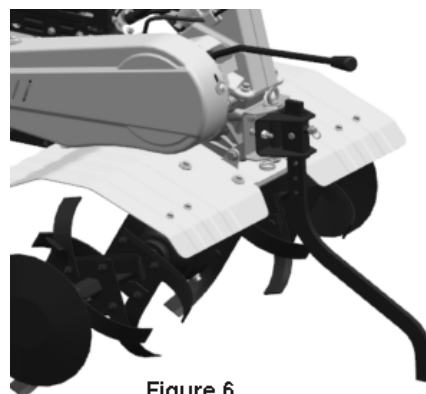


Figure 6

#### 3. Seřízení a použití spojky

**Poznámka:** Před použitím spojky snižte rychlost motoru.

- Zařazením a vyřazením spojky může obsluha řídit výkon motoru.
- Když obsluha drží zatlačenou páku spojky, spojka je zařazena, přenáší výkon motoru na motokultivátor a řezací nože se začnou otáčet (viz obr. 7).



Figure 7



Figure 8

- Když obsluha uvolní páku spojky, dojde k vyřazení spojky, výkon motoru nebude přenášen na motokultivátor a řezací nože se přestanou otáčet (viz obr. 8).

Poznámka: nevhodné seřízení lanka spojky ohrozí běžné použití celého výrobku.

- Nejprve zkontrolujte napnutí lanka spojky. Obvykle musí mít lanko vůli 4-8 mm; v případě, že to tak není, povolte upevňovací šroub a seříd'te páku. Po ukončení seřizování utáhněte pojistnou matici.

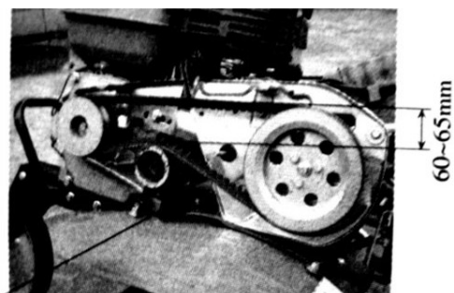
- Dle potřeby může obsluha nastartovat motor z důvodu kontroly správného zařazení a vyřazení spojky.

#### 4. Seřízení napnutí řemenu

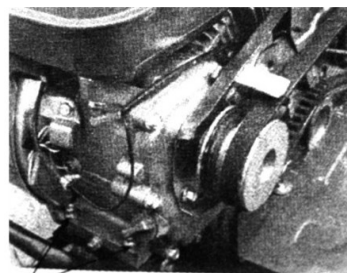
**Upozornění!** Pás musí být nastavený na jmenován servisním středisku

- Držte napnutou páku spojky a zvedněte napínací řemenici z důvodu napnutí řemenu. Vhodně napnutý řemen se vyznačuje vyznačenou vzdáleností 60 až 65 mm (viz obr. 10).

- Když se napnutí řemenu nenachází v běžném rozmezí, je třeba jej seříd'it. Nejprve povolte 4 montážní šrouby. Když je řemen příliš povolený, zatlačte motor dopředu, když je řemen příliš napnutý, přemístěte motor dozadu, dokud se hodnota napnutí nevrátí do běžného rozsahu. Na závěr utáhněte montážní šrouby motoru a montážní šrouby spojovací desky (viz obr. 11).



Engine mounting bolt  
Figure 10



Engine mounting bolts  
Figure 11

- Povolte šrouby ochranných krytů, držte napnutou páku spojky a seříd'te vzduchovou mezeru mezi ochranným krytem řemene a řemenem v souladu s uvedenými obrázky.

#### 5. Seřízení lanka plynu.

- Běžná rychlost volnoběhu:  $1\ 800 \pm 100$  ot./min; vysoká rychlost:  $3300 \pm 50$  ot./min Rychlost může být seřizena s použitím otáčkoměru.

Způsob potvrzení a seřízení rychlosti

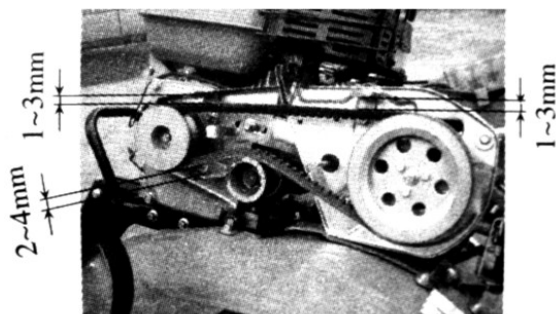


Figure 12



Figure 13 Accelerator valve regulator

1. Přetočte páku plynu na řídítkách do maximální nastavitelné polohy při chodu naprázdno a zkontrolujte, zda má rychlost hodnotu  $3300 \pm 50$  ot./min. Poté přetočte páku plynu do minimální nastavitelné polohy a zkontrolujte, zda otáčkoměr ukazuje rychlost  $1\ 800 \pm 100$  ot./min.

2. Když se hodnota zobrazená na otáčkoměru nenachází v uvedeném rozmezí, je třeba seřídit benzinový motor.

Za účelem seřízení motoru je třeba:

Zkontrolovat, zda spojovací body lanka plynu nejsou volné nebo přerušené, a dle potřeby je znovu utáhnout, aby se dostaly do původních poloh.

2) Přetočte páku plynu na řídítkách do maximální nastavitelné polohy při chodu naprázdno a poté seříďte rychlost seřizovacím šroubem, který přesune mechanismus plynu benzinového motoru do vhodné polohy.

3) Po delší době provozu může uživatel prostřednictvím seřizovacího šroubu seřídit lanko plynu z důvodu seřízení motoru.

#### 7. Volba polohy řadicí páky

- Je možné zvolit jednu ze 3 poloh (čtyř v případě některých modelů) řadicí páky motokultivátoru.

- Způsob přeřazení rychlostního stupně:

1) Natočte páku plynu do krajní levé polohy (minimum).

2) Uvolněte páku spojky z důvodu vyřazení spojky.

3) Přesuňte řadicí páku do požadované polohy.

4) Držte napnutou páku spojky a motokultivátor bude pracovat se zařazeným rychlostním stupněm.

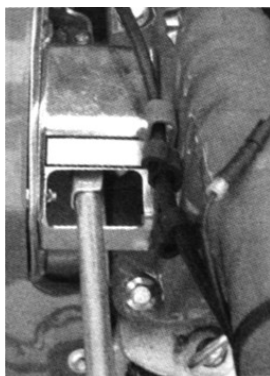
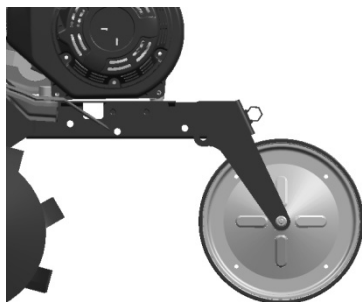


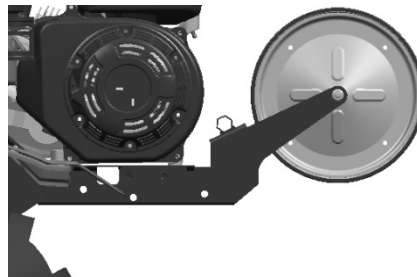
Figure 14

## 8. Nastavení předního kola

- 1) Při jízdě na silnici seřídte přední kolo motokultivátoru do stavu znázorněného na obr. 15.
- 2) Při použití motokultivátoru na poli nastavte přední kolo do stavu znázorněného na obr. 16.



Obrázek 15



Obrázek 16

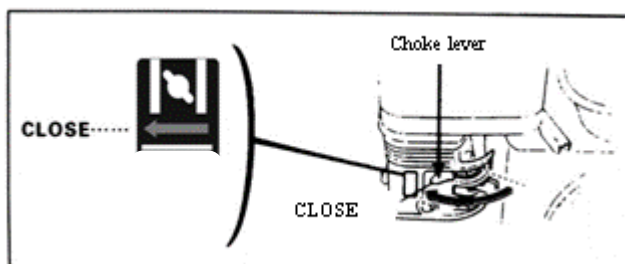
## Kapitola V Startování

9

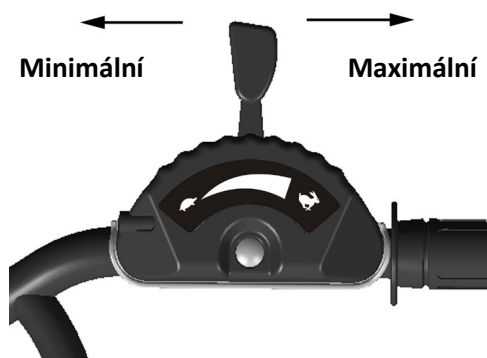
### Postup při startování

**Upozornění!** Před startováním motoru se řadicí páka musí nacházet v neutrálu. Páka spojky musí být uvolněná.

2. Přemístěte páku sytiče do polohy ZAVŘENÝ.



3. Mírně přetočte páku plynu směrem k vysoké rychlosti.

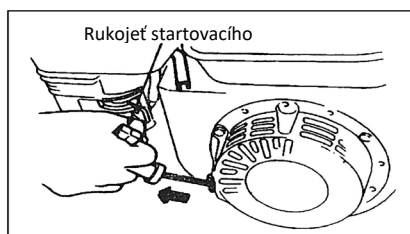


4. Přepněte vypínač motoru do polohy ZAP. (otevřený).

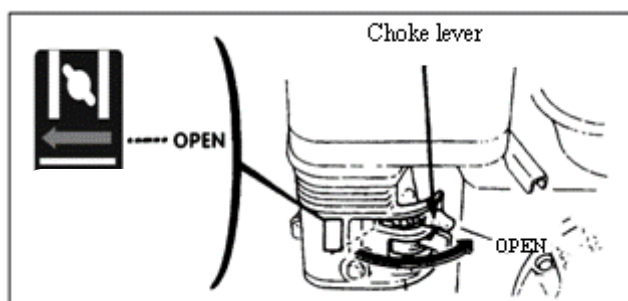


Mírně potáhněte za startovací lanko startéru, dokud nezaznamenáte odpor, a poté jej rázně a rychle zatáhněte směrem ven.

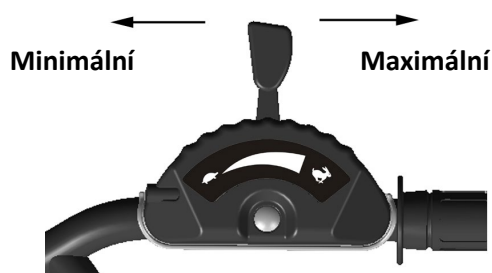
**Poznámka!** Nikdy prudce neuvolňujte páku, protože se mohla prudce přesunout dozadu a zasáhnout motor. Proto ji v případě, že ji chcete uvolnit, nechte, aby se pomalu vrátila ve směru pružnosti startovacího lanka.



5. Po ohřevu motoru pomalu zatlačte páku sytiče do polohy OTEVŘENÝ.



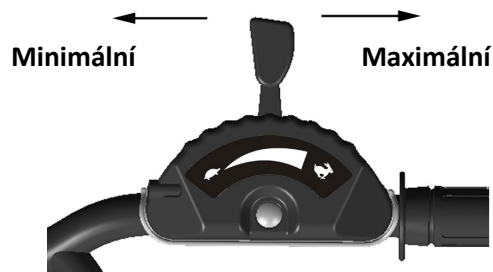
6. Prostřednictvím páky plynu (nebo páky škrticího ventilu) seřídte rychlost motoru na potřebnou úroveň.



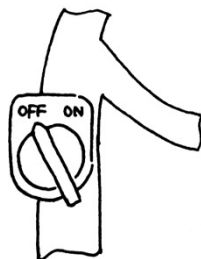
## (2) Jak zastavit motor

- V nouzovém stavu může uživatel zastavit motor přímo přepnutím vypínače motoru do polohy VYP.
- V běžném stavu je postup zastavení následující:

1. Přesuňte páku plynu směrem do polohy odpovídající minimálním otáčkám.



2. Přepněte vypínač motoru do polohy VYP.



## Kapitola VI Údržba benzinového motoru

### **Upozornění!**

- Před každou údržbou zastavte motor.
- Aby se zabránilo náhodnému uvedení motoru do chodu, přepněte vypínač motoru do polohy VYP. (zastaven) a odpojte kabeláž zapalovací svíčky.
- Kontrolu a údržbu motoru smí provádět výhradně autorizovaný distributor, s výjimkou případu, kdy má samotný uživatel vlastní nářadí a materiály pro provedení kontroly a údržby a je schopen provádět opravu a údržbu motoru.

Poznámka:

- Když chcete udržet motor v dobrém stavu, musíte jej podrobovat pravidelným kontrolám a seřizováním. Běžná údržba zaručuje dlouhodobou životnost. V níže uvedené tabulce jsou popsány požadované intervaly a položky údržby.

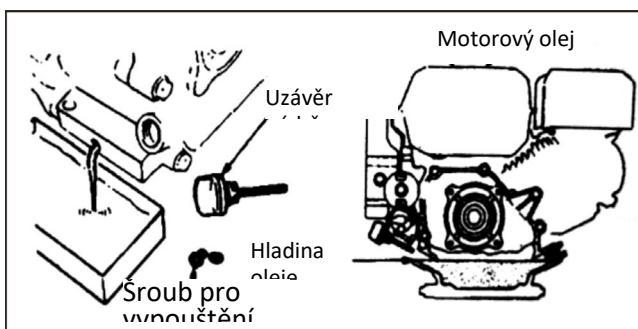
Cyklus údržby Měsíčně Po uplynutí skutečného počtu hodin provozu, pokud uplynou v období kratším než měsíc Položka		Každodenní použití	Po prvním měsíci provozu/každých 20 hodin provozu	Každou sezonu/každých 50 hodin provozu	Každých 6 měsíců/každých 100 hodin provozu	Ročně nebo každých 300 hodin provozu
Motorový olej	Kontrola hladiny oleje	●				
	Výměna oleje		●		●	
Olej převodového ústrojí (aplikovatelné na některé modely)	Kontrola hladiny oleje	●				
	Výměna oleje		●			●
Vzduchový filtr v olejové lázni	Kontrola	●				
	Vyčištění	● (1)				
Zapalovací svíčka	Kontrola a vyčištění				●	
Lapač jisker (volitelné příslušenství)	Vyčištění				●	
Palivová nádrž a palivový filtr	Vyčištění			● (2)		
Vzduchový ventil	Kontrola a nastavení					● (2)
Palivové potrubí	Kontrola	Každé 2 roky (dle potřeby jej vyměňte) ●(2)				

### Poznámka!

1. Při použití stroje v prašných podmínkách je třeba zkrátit intervaly údržby.
  2. Uživatel nesmí sám demontovat motor, pokud není vybaven vhodnými nástroji a není schopen provádět strojní opravy.
- Údržba některých položek musí být provedena autorizovaným distributorem.

#### 1. Výměna motorového oleje

Olej vypouštějte po ohřátí motoru, protože v takovém případě bude tento úkon rychlejší a umožní úplné vypouštění oleje.



1. Odšroubujte tyčku na kontrolu hladiny oleje a šroub pro vypouštění oleje z důvodu vypouštění motorového oleje.
  2. Zašroubujte zpět šroub pro vypouštění oleje a utáhněte jej.
  3. Naplňte motor doporučeným motorovým olejem a zkontrolujte jeho hladinu.
  4. Znovu zasuněte do motoru tyčku na kontrolu hladiny oleje.
- Objem motorového oleje musí být 0,6 l.

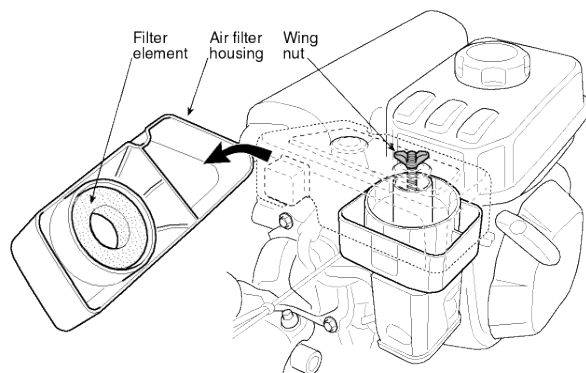
## 2. Údržba vzduchového filtru v olejové lázni

Znečištěný vzduchový filtr bude bránit přívodu vzduchu do karburátoru. Aby se předešlo poruchám karburátoru, musí být vzduchový filtr podrobován pravidelné údržbě. Při použití stroje v prašných podmínkách je třeba zkrátit intervaly údržby.

**Upozornění!** Nikdy nepoužívejte k čištění filtračních prvků vzduchového filtru benzin nebo čisticí prostředek s nízkým bodem vzplanutí, protože může dojít k jeho zapálení.

**Poznámka!** Nikdy se nepokoušejte uvádět motor do chodu bez vzduchového filtru, protože by to mohlo vést k rychlému opotřebení motoru. Udržujte hladinu oleje na konstantní úrovni!

1. Odmontujte křídlovou matici a plášť vzduchového filtru a vyjměte filtrační prvek.
2. Očistěte filtrační prvek s použitím nehořlavého čisticího prostředku s vysokým bodem vzplanutí a nechte jej vyschnout.
3. Doplněte olej až po vyznačenou úroveň (Typ oleje: SAE 15W-40).
4. Vraťte filtrační prvek i plášť vzduchového filtru na původní místo.

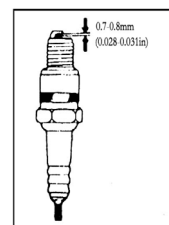
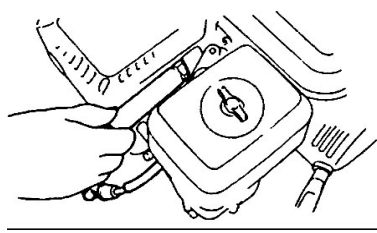
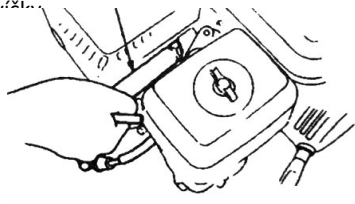


## 3. Údržba zapalovací svíčky

**Poznámka!** Nikdy nepoužívejte zapalovací svíčku s nesprávnou tepelnou hodnotou. Pro zajištění běžné činnosti motoru musí mít zapalovací svíčka vhodnou vzduchovou mezeru, při které nebude docházet k vytváření nánosů.

1. Pro demontáž zapalovací svíčky použijte speciální nástrčný klíč.

Speciální nástrčný klíč pro zapalovací svíčku



**Upozornění!** Když právě došlo k zastavení motoru, výfuk bude ještě velmi teplý. Proto se zdržujte v dostatečné vzdálenosti, abyste zabránili vzniku popálenin.

2. Zkontrolujte zapalovací svíčku. Pokud je zjevně opotřebená nebo má prasklou nebo poškozenou izolaci, vyměňte ji, prosím, a v případě, že se na ní vyskytuje příliš mnoho uhlíkových nánosů, očistěte ji drátěným kartáčem.
3. Spároměrem odměřte vzduchovou mezeru z důvodu ověření vzdálenosti elektrod; správná hodnota by měla být od 0,70 do 0,80 mm.
4. Zkontrolujte, zda se podložka zapalovací svíčky nachází v dobrém stavu. Aby se zabránilo poškození závitu, nejdříve zašroubujte zapalovací svíčku rukou.
5. Po zašroubování zapalovací svíčky na doraz použijte speciální nástrčný klíč pro její utažení i pro utažení podložky, která se nachází pod ní.

**Poznámka!** Pokud je zapalovací svíčka nová, po těsném utažení podložky utáhněte svíčku ještě o 1/2 otáčky navíc.

Pokud je zapalovací svíčka použitá, po těsném utažení podložky utáhněte svíčku ještě o 1/8 - 1/4 otáčky navíc.

Zapalovací svíčka musí být utažena přiměřeně, aby nedocházelo k jejímu nadměrnému ohřevu a tím i k poškození motoru.



### **Upozornění!**

Když právě došlo k zastavení motoru, výfuk bude ještě velmi teplý; neprovádějte zásahy na motoru dříve, než dojde k jeho ochlazení.

**Poznámka!** Údržbu lapače jisker je třeba provést každých 100 hodin, aby byla zajištěna jeho účinná činnost.

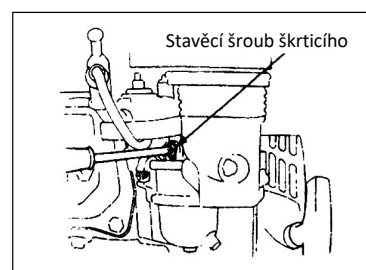
- 1) Odšroubujte dva šrouby o velikosti 4 mm z výfukového potrubí a sejměte jej.
  - 2) Odšroubujte čtyři šrouby o velikosti 5 mm z ochranného krytu tlumiče výfuku a sejměte jej.
  - 3) Odšroubujte šrouby o velikosti 4 mm z lapače jisker a sejměte jej z tlumiče výfuku.
- Kartáčem odstraňte nánosy uhlíku z ochranné sítky lapače jisker.

**Upozornění!** Nikdy nepoužívejte motor bez vhodného lapače jisker v zalesněných oblastech. Mohlo by to způsobit vznik požáru.

**Poznámka!** Na lapači jisker se nesmí nacházet praskliny nebo poškození. V případě jejich výskytu vyměňte lapač jisker.

### 5. Seřízení volnoběhu karburátoru

- 1) Nastartujte motor, aby se ohřál na běžnou teplotu.
  - 2) Za chodu motoru na volnoběhu seřídte stavěcí šroub škrticího ventilu z důvodu nastavení běžné rychlosti volnoběhu.
- Běžná rychlost volnoběhu: 1800 ± 150 ot./min



## **Kapitola VII Údržba motokultivátoru**

V důsledku opotřebení vznikajícího chodem, používáním spojky a změnami zátěže by mohlo dojít k uvolnění šroubů. Součásti a komponenty by se mohly opotřebovat a způsobit pokles výkonu benzinového motoru, vyšší spotřebu paliva a další poruchy, které by mohly ohrozit použití motokultivátoru. Aby byly tyto nepříznivé podmínky omezeny na minimum, je potřebná přísně dodržovaná a prováděná údržba motokultivátoru, aby byl udržován v dobrém technickém stavu a aby měl delší životnost.

### **Záběh**

1. Ohledně záběhu vycházejte, prosím, z informací uvedených v návodu k benzinovému motoru.
2. Motokultivátor, který je nový nebo po generální opravě, musí být nejdříve ponechán v činnosti jednu hodinu bez zátěže, poté musí být uveden do provozu na dobu pěti hodin a následně musí být vypuštěn všechen olej z klikové skříně benzinového motoru. Poté naplňte motor motorovým olejem podle kroků 1 a 2, uvedených v kapitole II, a ponechte motor v záběhu po dobu dalších čtyř hodin. Poté může být stroj používán pro zemědělské účely.

### **II Údržba motokultivátoru**

1. Údržba vázaná na pracovní směny (před a po každé pracovní směně)
  - 1) Proveďte zvukovou a vizuální kontrolu případných poruchových jevů, jako je neobvyklý hluk, přehřívání, uvolněné šrouby apod.
  - 2) Zkontrolujte, zda nedochází k únikům oleje z benzinového motoru a z převodové skříně.
  - 3) Zkontrolujte, zda se hladiny oleje benzinového motoru a převodové skříně nacházejí v rozmezí horní a spodní značky jejich indikátorů hladiny.
  - 4) Včas odstraňte nečistoty, bahno, trávu a olejové skvrny ze stroje a z jeho příslušenství.
  - 5) Uschovejte si záznamy o zemědělské činnosti.

## 2. Údržba prvního stupně (každých 150 hodin provozu)

- 1) Provedte každou položku údržby, která je určena pro provádění jednou za každou pracovní směnu.
- 2) Vyčistěte převodovou skříň a vyměňte motorový olej.
- 3) Zkontrolujte, ověřte a seřídte spojku, převodový systém a systém zpětného chodu.

## 3. Údržba druhého stupně (každých 800 hodin provozu)

- 1) Provedte každou položku údržby, která je určena pro provádění každých 150 hodin provozu.
- 2) Zkontrolujte všechny ozubené převody a ložiska. Pokud je některý/é z nich příliš opotřeben/o, vyměňte jej.
- 3) Když je některá z ostatních součástí a komponentů motokultivátoru, jako například nože nebo šrouby, opotřebená, vyměňte ji.

## 4. Technické kontroly a opravy (po každých 1 500 - 2 000 hodinách provozu)

- 1) Nechte rozmontovat celý stroj u místního autorizovaného prodejce za účelem jeho vyčištění a kontroly. Když je některá součást nebo komponent příliš opotřebená/ý, dle potřeby ji/jej vyměňte nebo opravte.
- 2) Nechte provést kontrolu kotoučů spojky i samotné spojky odborníkům na opravu a údržbu.

## 5. Oprava a údržba benzinového motoru musí být prováděna v souladu s návodem.

### III Tabulka údržby mini motokultivátoru (uvedený úkon údržby musí být proveden v intervalu označeném symbolem √)

Údržba musí být provedena v autorizovaném servisním středisku.

Intervaly údržby Úkon údržby	Denně	Každých 8 hodin provozu při polovičním zatížení	Po prvním měsíci provozu a poté každých 20 hodin provozu	Po třetím měsíci provozu a poté každých 150 hodin provozu	Ročně nebo každých 1 000 hodin provozu	Každé dva roky nebo každých 2 000 hodin provozu
Kontrola a utažení šroubů a matic	√					
Kontrola a přidání nového motorového oleje	√					
Čištění a výměna motorového oleje		(první)	(druhé)	(třetí a následující)		
Kontrola úniků oleje	√					
Očištění od nečistot, trávy a olejových skvrn	√					
Vyřešení problémů	√					
Seřízení provozních součástí	√					
Napnutí řemene	√					
Ozubené převody a ložiska					√	

#### IV Dlouhodobé uskladnění mini motokultivátoru

Když je třeba motokultivátor na delší dobu uskladnit, je třeba zajistit níže uvedená opatření na ochranu před korozí a erozí.

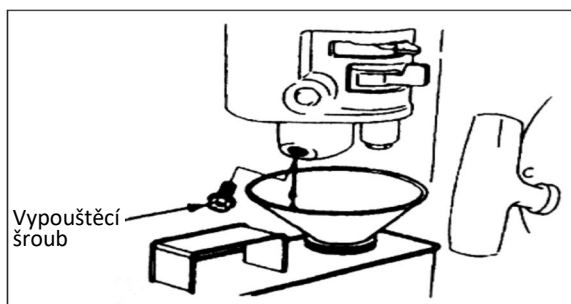
1. Benzinový motor utěsněte a uskladněte v souladu s požadavky uvedenými v jeho návodu.
2. Odstraňte nečistoty a bláto z povrchu.
3. Vypusťte mazivo z převodové skříně a naplňte ji novým mazivem.
4. Na nelakované části povrchu z hliníkové slitiny aplikujte antikorozi olejí.
5. Výrobek ponechte uskladněný na suchém a dobře větraném místě v uzavřeném prostoru.
6. Uskladněte nářadí, certifikát kvality a návod k použití, přiložený ke stroji.

#### Kapitola VIII Identifikace poruch

Když nelze nastartovat motor, zkontrolujte:

1. zda se vypínač motoru nachází v poloze ZAP.;
2. zda se ve stroji nachází dostatek maziva;
3. zda se palivový ventil nachází v poloze ZAP.;
4. zda se v palivové nádrži nachází benzin;
5. zda se palivo dostává do karburátoru; obsluha to může zkontrolovat povolením vypouštěcího šroubu a přepnutím palivového ventilu do polohy ZAP.

**Upozornění!** Když dojde k úniku paliva, před kontrolou svíčky a startováním motoru jej důkladně odstraňte a osušte, protože uniklé palivo a jeho výparv mohou způsobit požár.



6. zda zapalovací svíčka vytváří jiskru.
  - a. Vytáhněte konektor zapalovací svíčky, očistěte svíčku a odšroubujte ji.
  - b. Nasad'te konektor na zapalovací svíčku.
  - c. Přiložte kovové tělo zapalovací svíčky k hlavě válce motoru. Mírně potáhněte startovací lanko a zkontrolujte, zda dochází k vytváření jisker. Je-li tomu tak, namontujte zapalovací svíčku zpět a nastartujte motor.
7. Když motor navzdory tomu nelze nastartovat, nechte jej opravit u autorizovaného prodejce.

## Vorwort

Vielen Dank für den Erwerb der Mini-Motorhacke unseres Unternehmens.

Sie ist klein, leicht gewichtig, hat zahlreiche Funktionen, eine hohe Rotationsleistung, kann auf Bergen, in Gewässern eingesetzt werden, um Grate von Feldern und Gräben zu überqueren. Durch ihren einfachen Transport und Wendebetrieb ist dieses Motorhacken-Modell besonders für Arbeit in Berg- und Hügelgebieten, auf trockenen und bewässerten Feldern, in Obstgärten, Gärten, auf Bodendachschuppen, usw. geeignet.

**Warnung!** Bitte achten Sie besonders auf die folgenden Informationen:

Lesen Sie dieses Betriebs- und Wartungshandbuch vor dem Einsatz sorgfältig durch und halten Sie sich während des Betriebs streng an das Handbuch. Wenn Sie in Übereinstimmung mit dem Handbuch agieren, kann die von unserem Unternehmen entwickelte Motorhacke sicher und zuverlässig ohne Sach- und Personenschäden arbeiten. Sollten Sie nicht in Übereinstimmung mit dem Handbuch arbeiten, können schwere Schäden an Ihrer Ausrüstung und Ihrem Körper auftreten.

**Hinweis!** Sollte es irgendein Problem mit der Maschine geben oder sollten Sie irgendwelche Zweifel daran haben, wenden Sie sich bitte an den lokalen Händler unseres Unternehmens.

## Inhalt

Kapitel I Sicherheitswarnungen.....	1
Kapitel II Sicherheitssymbole.....	3
Kapitel III Kurze Einführung zur Motorhacke .....	3
(1) Wichtige technische Parameter.....	3
(2) Namen wichtiger Teile und Komponenten der Motorhacke.....	4
Kapitel IV Betriebsweise der Motorhacke .....	4
(1) Routineprüfung.....	4
(2) Status-Einstellung der Motorhacke .....	6
Kapitel V Betrieb .....	9
(1) Schritte für den Start .....	9
(2) So wird der Motor gestoppt.....	11
Kapitel VI Wartung des Benzinmotors.....	11
Kapitel VII Wartung der Motorhacke .....	14
Kapitel VIII Fehlerbehebung.....	16

## Kapitel I Sicherheitswarnungen

### 1. Einschulung

- a) Lesen Sie das Betriebshandbuch sorgfältig durch. Machen Sie sich mit der korrekten Betriebsart dieser Maschine und ihrer Mechanismen vertraut. Verstehen Sie, wie die Maschine gestoppt wird und wie der Betriebsmechanismus schnell deaktiviert wird.
- b) Kein Kind darf die Maschine verwenden! Kein Erwachsener darf die Maschine verwenden, bevor er das Handbuch sorgfältig gelesen hat.
- c) Stellen Sie sicher, dass keine anderen Personen oder Dinge mit potentiellm Sicherheitsrisiko, besonders Kinder oder Haustiere, sich innerhalb des Arbeitsbereiches befinden!

### 2. Vorbereitung

- a) Überprüfen Sie den Bereich, in dem die Maschine arbeiten soll und entfernen Sie Verschiedenes.
- b) Stellen Sie das Schaltgetriebe vor dem Start des Motors auf Neutralposition.
- c) Bedienen Sie die Maschine nicht ohne die richtige Kleidung. Wenn der Arbeitsbereich rutschig ist, tragen Sie ein Paar gleitsichere Schuhe, um Ihr Standvermögen zu verbessern.
- d) Seien Sie bei der Behandlung von Brennstoff vorsichtig, weil dieser entflammbar ist! Achten Sie auf folgende Regeln:
  - 1) Verwenden Sie einen geeigneten Behälter für das Aufbewahren von Brennstoff.
  - 2) Füllen Sie nie Brennstoff nach, wenn der Motor läuft oder heiß ist!
  - 3) Seien Sie besonders vorsichtig, wenn Sie den Motor im Freien mit Brennstoff befüllen. Den Motor nie in Innenbereichen mit Brennstoff versorgen!
  - 4) Schließen Sie vor dem Start den Deckel des Brennstofftanks und wischen Sie den ausgeschütteten Brennstoff ab!
  - 5) Versuchen Sie nie etwas zu verstellen, wenn der Motor gerade läuft.
  - 6) Für jeden Arbeitsschritt oder jede Tätigkeit an der Maschine, wie z. B. Vorbereitung und Wartung der Maschine, tragen Sie, wenn notwendig, eine Sicherheitsbrille.

### 3. Betrieb

- a) Wenn der Motor gestartet wird, soll der Schalthebel sich in der Neutralposition befinden. Die Hände und Füße des Bedieners dürfen sich nicht an drehende Teile annähern oder sich unter diesen befinden.
- b) Wenn die Maschine auf einem Kopfsteinpflasterweg, Gehsteig oder auf einer Straße arbeitet (oder diese überquert), so achten Sie auf die Verkehrsbedingungen, um irgendwelche Gefahren durch den Verkehr zu erkennen. Verwenden Sie die Maschine nie, um irgendwelche Passagiere zu tragen!
- c) Wenn die Maschine an irgendeinen Fremdkörper stößt, stellen Sie bitte den Motor sofort aus und prüfen Sie sehr genau, ob die Motorhacke beschädigt ist. Reparieren Sie sie zunächst, bevor Sie sie erneut starten und betreiben.
- d) Achten Sie immer auf die Umgebungsbedingungen, um ein Abrutschen oder Hinfallen zu vermeiden.
- e) Wenn die Maschine irgendwelche abnormen Vibrationen zeigt, so schalten Sie den Motor umgehend aus. Suchen sich nach der Ursache. Dies ist wichtig, weil eine abnorme Vibration der

Vorbote für einen Defekt ist.

- f) Bevor Sie die Bedienerposition verlassen, um eine Reparatur, Einstellung vorzunehmen, Dinge zu überprüfen oder zu entfernen, die zwischen den Messern verkeilt sind, denken Sie immer daran, zuerst den Motor auszuschalten!
- g) Wenn die Maschine unbeaufsichtigt vom Bediener zurückgelassen wird, so müssen zuerst alle notwendigen Vorsichtsmaßnahmen, wie die Deaktivierung der Leistungsausgangswelle, die Absenkung der Zubehörteile, das Umschalten des Gangschalterhebels auf Neutralposition sowie das Abschalten des Motors erfolgen.
- h) Vor der Reinigung, Reparatur oder Prüfung der Maschine, muss der Bediener den Motor ausschalten und sicherstellen, dass alle beweglichen Teile stillstehen.
- i) Motoremissionen sind schädlich. Deshalb dürfen Sie ihn nie in Räumen laufen lassen.
- j) Bedienen Sie die Motorhacke nie ohne geeignete Schutzausrüstung, Schütze oder andere angebrachte Schutzvorrichtungen.
- k) Wenn die Maschine läuft, so halten Sie sie immer von Kindern und Haustieren fern.
- l) Überladen Sie die Maschine nie mit einer großen Hacktiefe oder hoher Geschwindigkeit.
- m) Die Maschine darf nicht mit Hochgeschwindigkeit auf einer rutschigen Straße eingesetzt werden. Sehen Sie vorsichtig nach hinten, wenn Sie rückwärtsfahren!
- n) Erlauben Sie nie irgendwelchen Zuschauern, sich einer laufenden Maschine zu nähern.
- o) Es dürfen nur die Zubehörteile und Ausrüstung (wie das Gegengewicht) verwendet werden, die vom Hersteller der Motorhacke stammen.
- p) Versuchen Sie nie, die Motorhacke zu bedienen, wenn der Blick eingeschränkt ist oder die Lichtbedingungen schlecht sind.
- q) Seien Sie vorsichtig, wenn Sie ein hartes Feld hacken, weil die Messer sich im Boden festhaken könnten, so dass die Motorhacke nach vorne geschoben wird. Wenn dies passiert, so lassen Sie einfach den Griff aus und versuchen Sie die Maschine nicht zu kontrollieren.
- r) Bedienen Sie die Motorhacke nie über einem steilen Hügel.
- s) Achten Sie darauf, dass sich die Maschine nicht überschlägt, wenn sie sich einen Hügel hinauf oder hinunter bewegt.

#### **4. Reparatur, Wartung und Lagerung**

- a) Halten Sie die Maschine, ihre Zubehörteile und Ausrüstung, einschließlich der Batterie in sicherem Arbeitszustand. Klemmen Sie die Batterie wenn möglich immer ab, bevor Sie die Maschine einlagern, um die Gefahr eines Einfrierens zu vermeiden.  
Und laden Sie sie ein wenig, wenn dies notwendig ist.
- b) Prüfen Sie, ob Schrauben unter Schubspannung, Befestigungsschrauben sowie andere Schrauben richtig zu festgelegten Zeiten angezogen werden, um sichere Arbeitsbedingungen mit der Maschine zu garantieren.
- c) Die Maschine muss im Innenbereich und fern von Flammen gelagert werden. Der Motor muss vor dem Einlagern abgekühlt werden.
- d) Wenn die Motorhacke lange Zeit gelagert wird, so muss das Handbuch immer als wichtiges Material behandelt werden.
- e) Reparieren Sie die Maschine nicht beliebig, wenn Sie keine richtigen Werkzeuge und das Handbuch haben, das Anweisungen zu Demontage, Zusammenbau und Reparatur der Maschine gibt.

## Kapitel II Sicherheitssymbole

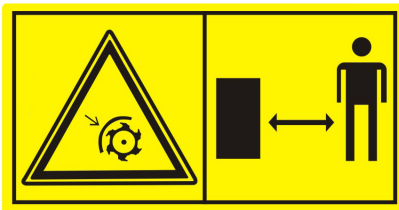
Die folgenden Symbole sollen Sie daran erinnern, dass Sie schwer verletzt werden können, wenn Sie nicht aufpassen. Bitte lesen Sie sorgfältig die Symbole im Handbuch sowie die Sicherheitshinweise.

Wenn diese Symbole abgehen oder unleserlich sind, so kontaktieren Sie bitte den Händler, um diese Symbole auszutauschen.



### WARTUNG LUFTREINIGER

Alle 50 Stunden in Reinigungsflüssigkeit reinigen und trocknen. (Bei besonders staubigem Umfeld alle 10 Stunden.) Danach in sauberes Motoröl eintauchen, bis Saturation eintritt, überschüssiges Öl ausdrücken.



Das Beispiel der Konformitätserklärung wird auf der vorletzten Seite des Handbuches geliefert.

## Kapitel III Kurze Einführung zur Motorhacke

### (1) Wichtige technische Parameter

Nennleistung	3,5 kW
Nenngeschwindigkeit	3300 Umdr./Min.
Startvorgang	Rückstoß-Start
Gewicht	62,5 kg
Hackbreite	85 cm
Hacktiefe	≥10 cm
Arbeitsgeschwindigkeit	0,1 m/s~ 0,3 m/s
Getriebe	Mit Antrieb im Ölbad
Drehgeschwindigkeit	120 Umdr./Min.
Vibration:	
Linker Griff	3,67 m/s <sup>2</sup>
Rechter Griff	4,53 m/s <sup>2</sup>



## (2) Namen wichtiger Teile und Komponenten der Motorhacke

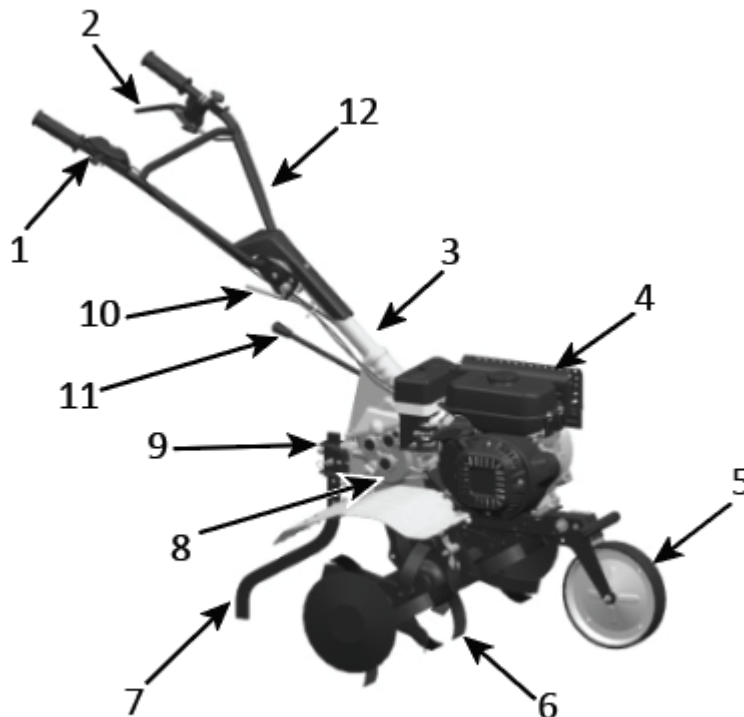


Abbildung 1

1. Beschleuniger-Ventilregler	4. Benzinmotor	9. Dämpfungsteilsitz
2. Löschschalter / Kupplungsgriff	5. Vorderradzusammenbau	10. Hebeteil
3. Griffrohrverbindungsteil	6. Hackmesser	11. Gangschalthebel-Zusammenbau
	7. Dämpfungshebel	12. Griffrohr-Zusammenbau
	8. Untersetzungsgehäuse	

## Kapitel IV Betriebsweise der Motorhacke

Vor dem Verlassen des Werks wird jede Motorhacke einem Dauertest unterzogen. Dennoch sollte der Benutzer alle Mechanismen der Maschine überprüfen und diese vor der Verwendung zum bestmöglichen Einsatz einstellen.

### (1) Routineprüfung

1. Motoröl prüfen

**Warnung!** Der Motor muss mit 0,6 l Motoröl gefüllt werden. Falls der Motorölstand niedriger ist als normal, wenn der Benutzer den Motor einsetzt, wird der Motor schwer beschädigt werden!

**Warnung!** Bitte verwenden Sie sauberes und hochwertiges Motoröl für Viertaktmotoren. Verwendung von schmutzigem Öl oder irgendeines anderen Maschinentyps wird die Lebensdauer des Motors verkürzen.

- Bringen Sie den Motor in Horizontalposition.
- Schrauben Sie den Ölmesstab des Motors heraus und reinigen Sie ihn durch abwischen. (Siehe

Abb.3).

- Führen Sie den Ölmesstab in die Öleinfüllung ein. (Schrauben Sie die Gewindeteile nicht fest).
- Nehmen Sie den Ölmesstab heraus, um den Ölstand zu messen. Wenn er sich innerhalb des markierten Bereiches des Ölmesstabes befindet, ist er OK.
- SAE15W—40 Motoröl ist das empfohlene Allzweckschmiermittel. Es eignet sich für die übliche Raumtemperatur. (Siehe Tabelle 1).

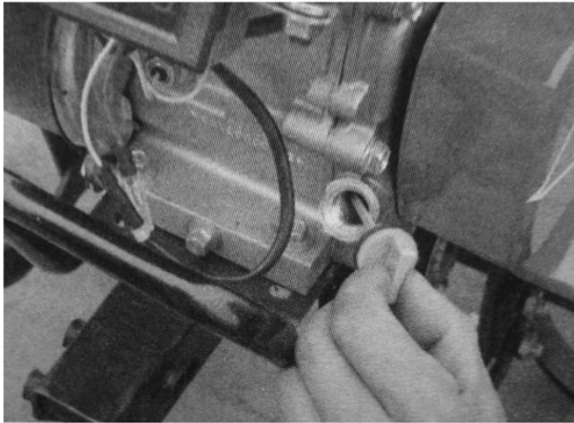


Abbildung 3

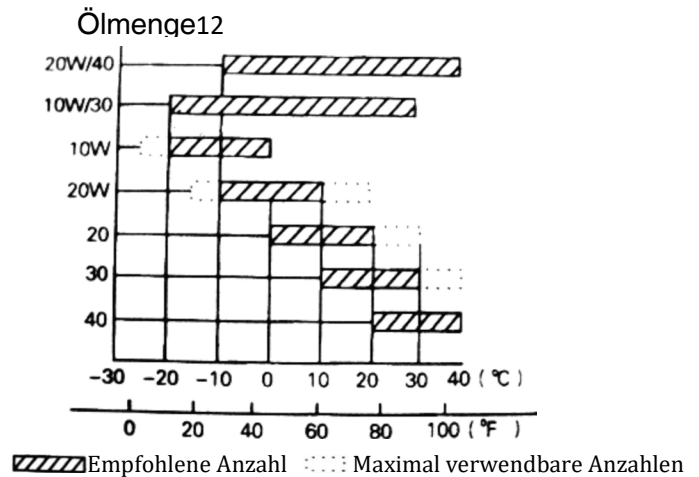


Tabelle 111

2. Prüfen Sie das Öl im Untersetzungsgehäuse.

- Stellen Sie die Motorhacke horizontal auf und schrauben Sie den Ölmesstab heraus. (Siehe Abb.4).
- Normalerweise muss sie mit 0,95 l Öl gefüllt werden. Wenn der Ölstand zu niedrig ist, neues Öl nachfüllen bis der Ölstand die Normalhöhe erreicht hat.
- Empfohlenes Öl ist SAE15W—40.

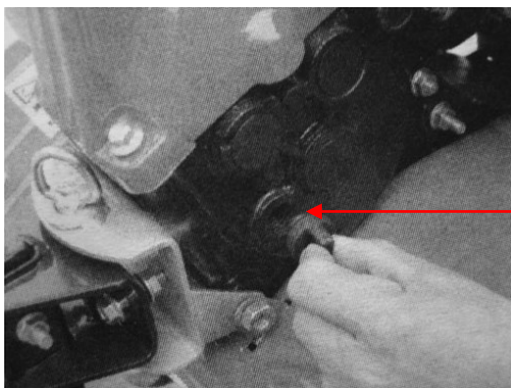
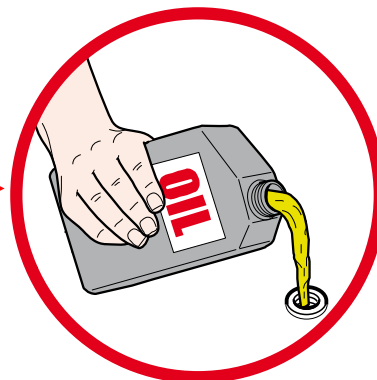


Abbildung 4



**Warnung!** Die Maschine wird ohne Öl im Untersetzungsgehäuse geliefert. Nachfüllen!

### 3. Prüfung des Luftfilters im Ölbad

**Warnung!** Versuchen Sie nie, den Motor ohne Luftfilter laufen zu lassen. Andernfalls wird der Motor schneller verschlissen.

- Lösen Sie die Flügelmutter und entfernen Sie den Filterdeckel. (Siehe Abb. 4A).
- Füllen Sie Öl bis zum angegebenen Ölstand nach. (Öltyp: SAE 15W-40).

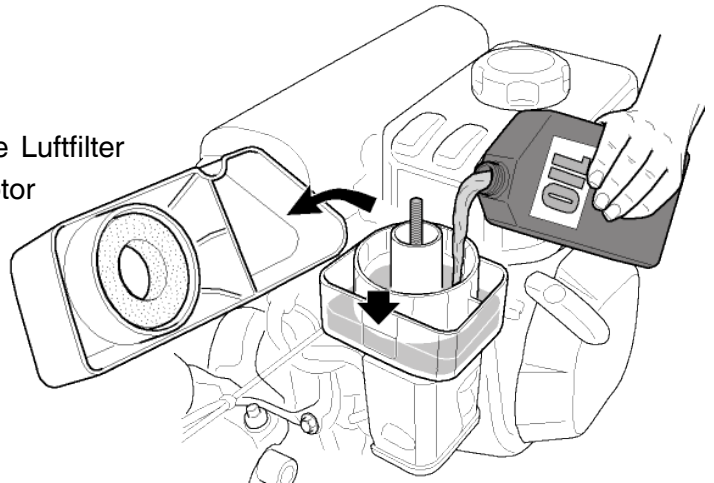


Abbildung 4a

### (2) Status-Einstellung der Motorhacke

#### 1. Einstellung des Griffrahmens

**Hinweis:** Vor der Höheneinstellung des Griffrahmens stellen Sie die Maschine bitte auf einen flachen horizontalen Untergrund, damit sie nicht umfallen kann.

- Lösen Sie den Hebegriff und wählen Sie die Öffnung in einer passenden Position. Stellen Sie dann die Querstange des Griffs auf Bedienerhüfthöhe ein und drehen Sie den Hebegriff, um ihn festzuziehen. (Siehe Abb.5).



Abbildung 5

#### 2. Einstellung der Hackentiefe

- Durch die Höheneinstellung des Dämpfungshebels, kann die Hacktiefe eingestellt werden. Insbesondere wird die Einstellung des Hebels nach unten die Hacktiefe erhöhen, während die Einstellung nach oben die Hacktiefe vermindern wird. (Siehe Abb. 6).

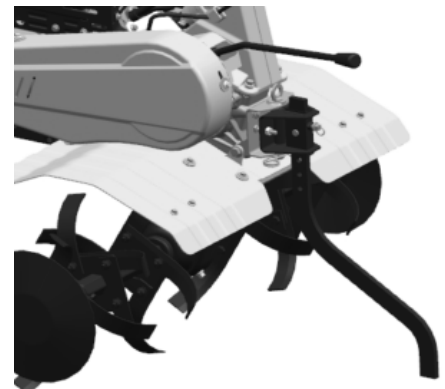


Abbildung 6

#### 3. Einstellung und Verwendung der Kupplung

**Hinweis:** Vor Verwendung der Kupplung reduzieren Sie die Motorgeschwindigkeit.

- Durch "Aktivierung" und "Deaktivierung" der Kupplung, kann der Benutzer die Leistung des Motors kontrollieren.
- Wenn der Benutzer den Kupplungshebel festzieht, ist die Kupplung aktiviert und überträgt Maschinenkraft auf die Motorhacke, so dass die Hackmesser ihre Drehung starten. (Siehe Abb. 7).



Abbildung 7



Abbildung 8

● Wenn der Benutzer den Kupplungshebel loslässt, wird die Kupplung deaktiviert und die Motorleistung kann nicht auf die Motorhacke übertragen werden, so dass die Hackmesser aufhören zu drehen. (Siehe Abb. 8)

**Hinweis:** Eine unsachgemäße Einstellung des Kupplungskabels wird die normale Verwendung des Produkts beeinträchtigen.

● Bestätigen Sie erst die Spannung des Kupplungskabels. Normalerweise muss das Kabel 4 ~ 8 mm Freiheit haben.

Andernfalls lösen Sie die Verschlussmutter und stellen Sie das Kabel ein. Nach der Einstellung ziehen Sie die Verschlussmutter fest.

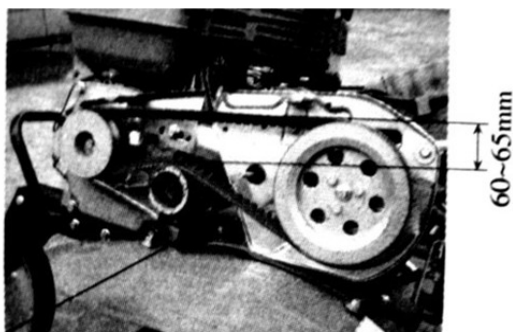
● Wenn notwendig kann der Benutzer den Motor starten, um zu prüfen, ob sich die Kupplung richtig aktiviert und deaktiviert.

#### 4. Einstellung der Riemenspannung

**Warnung!** Der Riemen muss beim zuständigen Service-Center eingestellt werden.

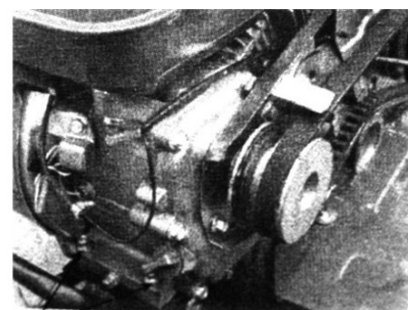
- Halten Sie den Kupplungshebel fest und heben Sie die Spannrolle an, um den Riemen festzuziehen. Ein richtig gespannter Riemen hat einen Spannungsgrad von 60 bis 65 mm. (Siehe Abb.10).

- Wenn die Riemenspannung sich nicht im normalen Spannungsbereich befindet, muss sie eingestellt werden. Lösen Sie zunächst die 4 Befestigungsschrauben des Motors. Wenn der Riemen zu locker ist, drücken Sie den Motor nach vorne. Wenn der Riemen zu fest ist, bewegen Sie den Motor nach hinten, bis die Riemenspannung in einem normalen Bereich ist. Schließlich ziehen Sie die Befestigungsschrauben des Motors sowie der Verbindungsplatte fest. (Siehe Abb.11).



Motorbefestigungsschrauben

Abbildung 10



Motorbefestigungsschrauben

Abbildung 11

- Lösen Sie die Schrauben des Riemenschutzes und halten Sie den Kupplungshebel fest. Stellen Sie den Abstand zwischen Riemenschutz und Riemen wie in den Abbildungen angegeben ein.

#### 5. Einstellung von Beschleunigerkabel

- Leerlauf innerhalb des normalen Geschwindigkeitsbereiches:  $1800 \pm 100$  Umdr./Min.; innerhalb des Hochgeschwindigkeitsbereiches:  $3300 \pm 50$  Umdr./Min.

Es kann unter Verwendung eines Drehzahlmessgerätes eingestellt werden.

- Art der Geschwindigkeitsbestätigung und deren Einstellung

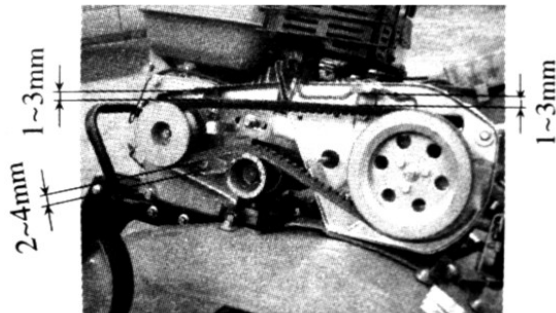


Abbildung 12



Abbildung 13 Beschleuniger-Ventilregler

1. Stellen Sie den Beschleuniger-Ventilregler auf dem Griffrahmen auf die ohne Last höchst einstellbare Position ein und prüfen Sie, ob das Drehzahlmessgerät anzeigt, dass die Geschwindigkeit bei  $3300 \pm 50$  liegt. Dann stellen Sie den Beschleuniger-Ventilregler auf die minimal einstellbare Position ein und prüfen, ob das Drehzahlmessgerät anzeigt, dass die Geschwindigkeit  $1800 \pm 100$  beträgt.

2. Wenn der vom Drehzahlmessgerät angezeigte Geschwindigkeitswert nicht innerhalb der genannten Bereiche liegt, muss der Benzinmotor eingestellt werden.

Schritte zur Einstellung des Motors:

1) Prüfen Sie, ob die Verbindungspunkte des Beschleunigerkabels locker oder defekt sind. Wenn dem so ist, sie wieder in den Originalzustand bringen.

2) Stellen Sie den Beschleuniger-Ventilregler auf dem Griffrahmen auf die ohne Last höchst einstellbare Position ein und stellen Sie dann die Geschwindigkeitseinstellungsschraube des Benzinmotor-Beschleunigerbetriebsmechanismus auf eine richtige Position ein.

3) Nach langer Arbeit kann der Benutzer die Feineinstellungsschraube des Beschleunigerkabels für die Einstellung des Motors verwenden.

#### 7. Auswahl der Gangschaltposition

- Drei Positionen (bei manchen Modellen vier Positionen) der Hackengangschaltung stehen zur Auswahl.

- Art der Gangschaltposition:

1) Drehen Sie den Beschleuniger-Ventilregler im Uhrzeigersinn auf die extrem linke Position (Minimum).

2) Lösen Sie den Kupplungshebel, um die Kupplung zu deaktivieren.

3) Bewegen Sie den Ganghebel auf die von Ihnen benötigte Position.

4) Halten Sie den Kupplungshebel fest und die Motorhacke wird in der von Ihnen gewählten Gangschaltposition arbeiten.

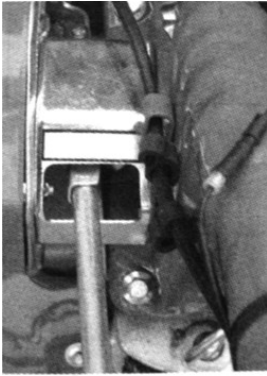


Abbildung 14

## 8. Einstellung des Vorderrades

- 1) Stellen Sie das Vorderrad der Motorhacke auf den Status ein, der in Abb. 15 gezeigt wird, wenn sie auf der Straße gefahren wird.
- 2) Stellen Sie das Vorderrad der Motorhacke auf den Status ein, der in Abb. 16 gezeigt wird, wenn sie auf dem Feld hacken soll.

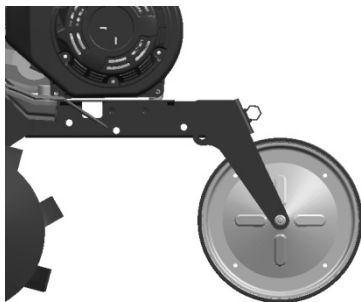


Abbildung 15

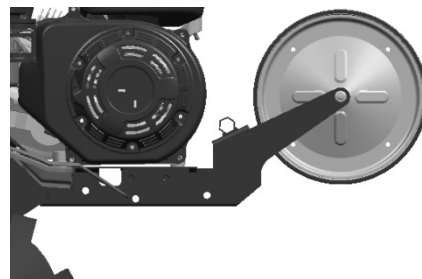


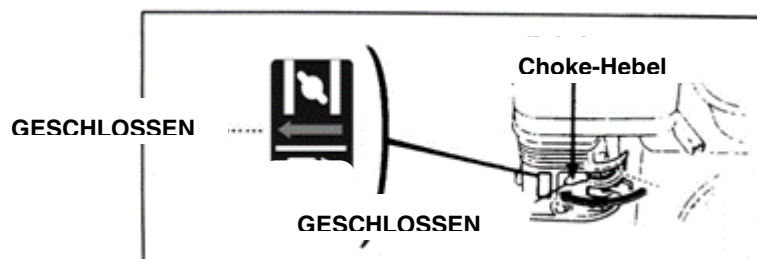
Abbildung 16

## Kapitel V Betrieb

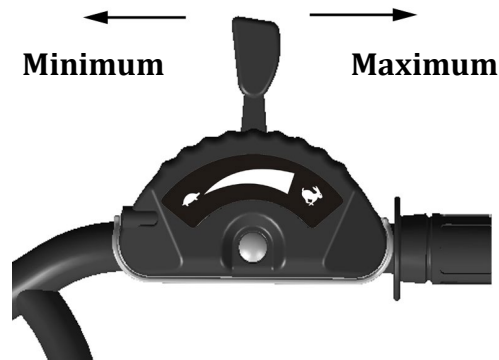
### (1) Schritte für den Start

**Warnung!** Vor dem Start des Motors muss der Gangschalthebel in Neutralposition gebracht werden. Der Kupplungshebel muss losgelassen werden.

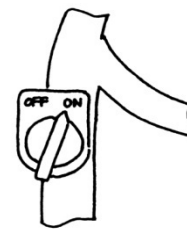
2. Stellen Sie den Choke-Hebel auf GESCHLOSSENE Position.



3. Drehen Sie den Beschleuniger-Ventilreglerhebel leicht in Richtung hohe Geschwindigkeit.

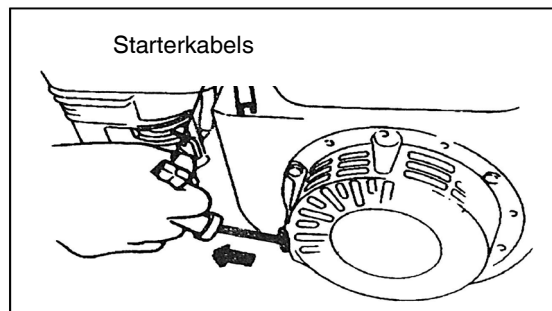


4. Stellen Sie den Motorschalter auf ON (offene) Position.

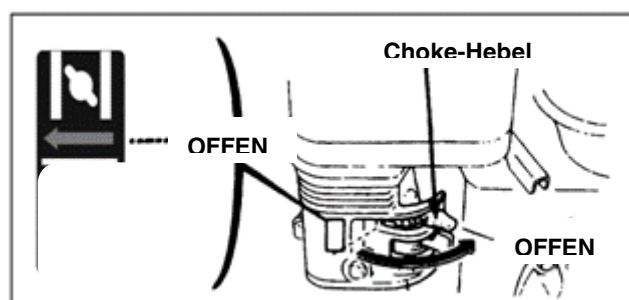


Ziehen Sie das Starterkabel leicht, bis Sie einen Widerstand fühlen und ziehen Sie es dann mit großer Kraft heraus.

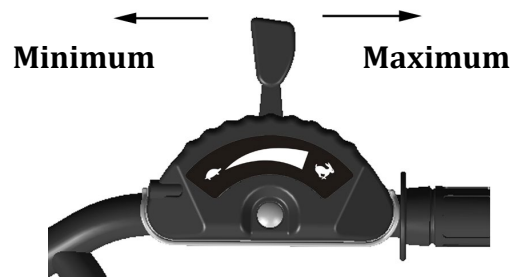
**Hinweis!** Lassen Sie den Hebel nie abrupt los. Dies würde ihn zurückspringen lassen, so dass der Motor getroffen und beschädigt wird. Wenn Sie es also loslassen wollen, lassen Sie es langsam in die Federwirkung des Starterkabels zurücklaufen.



5. Nachdem der Motor warm gelaufen ist, drücken Sie den Choke-Hebel langsam in die OFFENE Position.



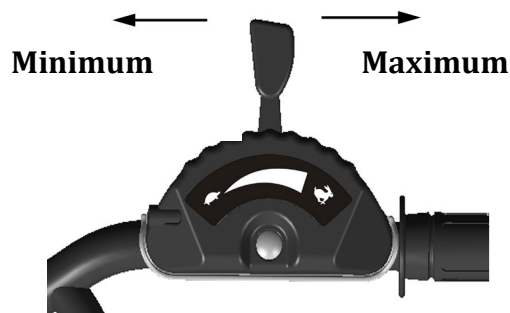
6. Verwenden Sie den Beschleuniger-Ventilregler (oder Drosselklappenhebel), um die Motorgeschwindigkeit auf das notwendige Niveau einzustellen.



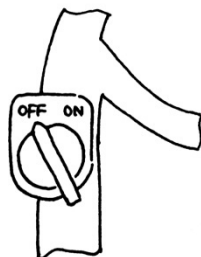
**(2) So wird der Motor gestoppt**

- Bei einem Notfall kann der Motor gestoppt werden. Dies bedeutet, dass der Benutzer den Motorschalter direkt auf die OFF-Position schalten kann.
- Unter Normalbedingungen führen Sie folgende Schritte aus, um den Motor zu stoppen:

1. Drücken Sie den Beschleuniger-Ventilregler auf die Minimum-Position.



2. Drehen Sie den Motorschalter auf die OFF-Position.





## Kapitel VI Wartung des Benzinmotors

### **Warnung!**

- Stoppen Sie den Motor vor der Wartung.
- Um ein unbeabsichtigtes Starten des Motors zu vermeiden, stellen Sie den Motorschalter bitte auf die (gestoppte) OFF-Position und ziehen Sie die leitungsverbindende Zündkerze.
- Prüfung und Wartung des Motors darf nur durch einen autorisierten Händler erfolgen, wenn der Benutzer nicht selbst die richtigen Werkzeuge und Materialien für Prüfung und Wartung besitzt und dazu in der Lage ist, den Motor zu reparieren und zu warten.

Hinweis:

- Wenn Sie eine gute Motorleistung erhalten wollen, so muss dieser regelmäßig geprüft und eingestellt werden. Die Routinewartung garantiert eine lange Lebensdauer. In der folgenden Tabelle werden die erforderlichen Wartungsintervalle und zu wartenden Artikel beschrieben.

Wartungszyklus Gemäß der gezeigten Monate Oder tatsächliche Betriebsstunden, je nachdem was früher eintrifft Artikel		Täg- liche Verwen- dung	Nach dem ersten Monat oder nach 20 Stunden	Jede Saison oder alle 50 Stunden	Alle 6 Monate oder 100 Stunden	Jedes Jahr oder alle 300 Stunden
Motoröl	Ölstand prüfen	●				
	Ölwechsel		●		●	
Untersetzungsgetriebeöl (bei einigen Modellen anwendbar)	Ölstand prüfen	●				
	Ölwechsel		●			●
Luftfilter im Ölbad	Prüfen	●				
	Reinigen	●(1)				
Zündkerze	Prüfen und reinigen				●	
Funkenfänger (optional)	Reinigen				●	
Brennstofftank und Filter	Reinigen			●(2)		
Luftventil	Prüfen - einstellen					●(2)
Brennstoffleitung	Prüfen	Alle zwei Jahre (wenn notwendig austauschen) ●(2)				

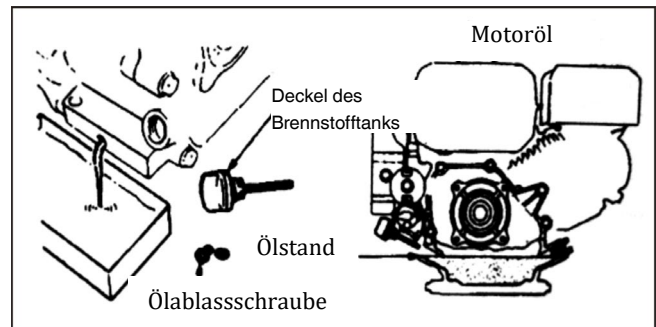
### **Hinweis!**

1. Wenn die Maschine unter staubigen Bedingungen verwendet wird, muss die Wartungshäufigkeit erhöht werden.
2. Der Benutzer darf den Motor nicht zerlegen, wenn er keine Werkzeuge und Fähigkeiten besitzt,

mechanische Reparaturen durchzuführen. Einige Artikel können von einem zugelassenen Händler gewartet werden.

## 1. Ölwechsel

Lassen Sie das Öl ab, nachdem der Motor aufgewärmt wurde, weil dies ein schnelles und Deckel des Brennstofftanksvollständiges Ablassen des Öls sicherstellt.



1. Lösen Sie den Ölmesstab und die Ölablassschraube, um das Motoröl abzulassen.
  2. Bringen Sie die Ölablassschraube wieder an und ziehen Sie sie fest.
  3. Füllen Sie den Motor mit dem empfohlenen Motoröl und prüfen Sie den Motorölstand.
  4. Bringen Sie den Motorölmessstab wieder an.
- Das Motorölvolumen muss 0,6 l betragen.

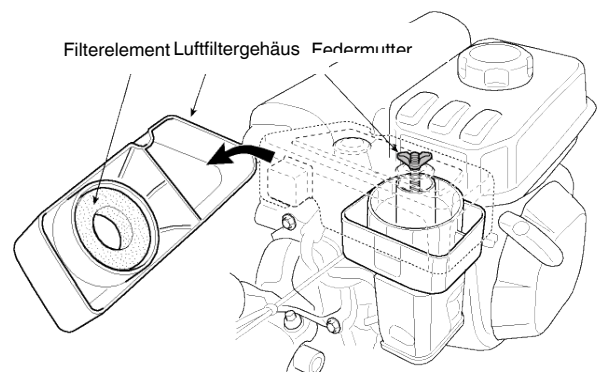
## 2. Wartung des Luftfilters im Ölbad

Ein schmutziger Luftfilter wird die Luft im Vergaser verstopfen. Deshalb muss der Luftfilter regelmäßig gewartet werden, um einen Fehler des Vergasers zu vermeiden. Wenn der Motor unter staubigen Bedingungen arbeitet, sollte die Wartungshäufigkeit erhöht werden.

**Warnung!** Verwenden Sie nie Benzin oder Reinigungsmittel mit niedrigem Brennpunkt, um das Luftfilterelement zu reinigen, weil dies zum Brennen führen kann.

**Hinweis!** Versuchen Sie nie, den Motor ohne einen Luftfilter zu betreiben, weil dies zu einem schnellen Verschleiß des Motors führen würde. Halten Sie immer den gleichen Ölstand aufrecht.

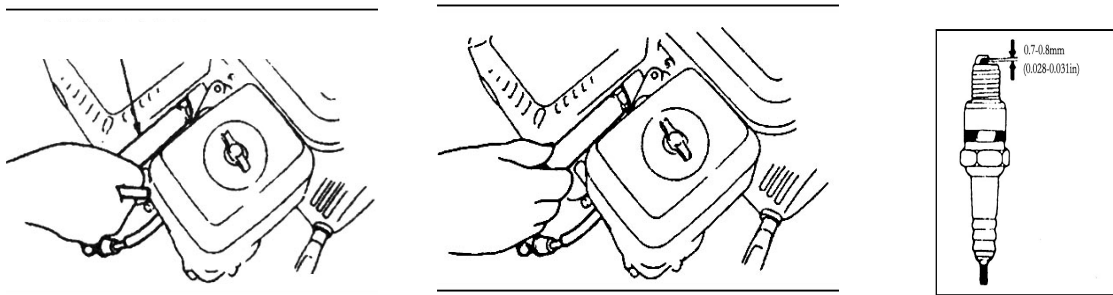
1. Nehmen Sie Federmutter und Luftfiltergehäuse auseinander und nehmen Sie das Filterelement heraus.
2. Verwenden Sie ein nicht brennbares Reinigungsmittel oder ein Reinigungsmittel mit hohem Brennpunkt für die Reinigung des Filterelements und lassen Sie es trocknen.
3. Füllen Sie Öl bis zum angegebenen Ölstand nach. (Öltyp: SAE 15W-40).
4. Bauen Sie Filterelement und Luftfiltergehäuse erneut ein.



## 3. Wartung der Zündkerze

**Hinweis!** Verwenden Sie nie eine Zündkerze mit dem falschen Hitzebereich. Um den Normalbetrieb des Motors zu gewährleisten, muss die Zündkerze eine geeignete Spalte ohne Ablagerung darauf besitzen.

1 Verwenden Sie eine spezielle Nuss, um die Zündkerze zu lösen.



**Warnung!** Wenn der Motor gerade seinen Betrieb unterbrochen hat, wird der Auspuff sehr heiß sein. Denken Sie deshalb an die heiße Temperatur und vermeiden Sie Verbrennungen.

2. Prüfen Sie die Zündkerze. Wenn sie offensichtlich verschlissen ist oder die Isolierung Risse hat oder defekt ist, so tauschen Sie sie bitte aus. Wenn zu viel Kohle abgelagert ist, verwenden Sie eine Drahtbürste, um sie zu reinigen.

3. Verwenden Sie ein Durchgangsprofil, um die Spalte der Zündkerze zu messen, deren korrekter Wert zwischen 0,70 und 0,80 mm liegen muss.

4. Prüfen Sie, ob die Unterlegscheibe der Zündkerze in Ordnung ist. Um eine Änderung des Gewindes zu vermeiden, die Zündkerze zunächst per Hand einschrauben.

5. Nach dem vollkommenen Einschrauben der Zündkerze verwenden Sie eine Nuss, um sie und ihre Unterlegscheibe darunter festzuziehen.

**Hinweis!** Wenn die Zündkerze neu ist, sie um eine weitere 1/2 Drehung festziehen, nachdem die Unterlegscheibe fest nach unten gedrückt wurde.

Wenn die Zündkerze gebraucht ist, sie um eine weitere 1/8 — 1/4 Drehung festziehen, nachdem die Unterlegscheibe fest nach unten gedrückt wurde.

Die Zündkerze muss in geeigneter Weise festgezogen werden. Ansonsten erhitzt sie sich und beschädigt den Motor.

**Warnung!** Wenn der Betrieb des Motors gerade angehalten wurde, wird der Auspuff sehr heiß sein. Arbeiten Sie nicht am Motor, bevor er sich abgekühlt hat.

**Hinweis!** Der Funkenfänger muss alle 100 Stunden gewartet werden, um sicherzustellen, dass er effektiv arbeitet.

1) Lösen Sie zwei 4 mm Schrauben von der Auspuffablenkung und nehmen Sie die Auspuffablenkung auseinander.

2) Lösen Sie vier 5 mm Schrauben vom Auspuffschutz, um den Auspuffschutz abzunehmen.

3) Lösen Sie die 4 mm Schrauben vom Funkenfänger, um ihn vom Auspuff zu trennen.

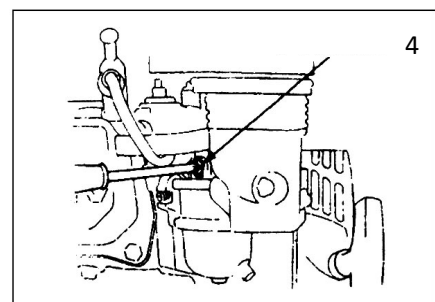
4) Verwenden Sie eine Bürste, um die Kohleablagerung vom Netz-Gehäuse des Funkenfängers zu entfernen.

**Warnung!** Verwenden Sie nie einen Motor ohne geeigneten Funkenfänger in Waldgebieten. Wenn Sie dies tun, können Sie einen Brand auslösen.

**Hinweis!** Beim Funkenfänger dürfen keine Risse oder Beschädigungen vorliegen. Wenn Risse oder Beschädigungen bestehen, muss der Funkenfänger ausgetauscht werden.

5. Leerlaufeinstellung des Vergasers

1) Starten Sie den Motor, um ihn auf die Normaltemperatur aufzuwärmen.



2) Wenn der Motor im Leerlauf ist, stellen Sie die Begrenzungsschraube des Drosselventils zur Regelung der normalen Leerlaufgeschwindigkeit ein.  
Normale Leerlaufgeschwindigkeit:  $1800 \pm 150$  Umdr./Min.

## **Kapitel VII Wartung der Motorhacke**

Durch Verschleiß aufgrund von Betrieb, Reibung und Lastenwechsel können sich die Schrauben der Motorhacke lockern und Teile und Komponenten können verschlissen werden. Dies führt zu geringerer Leistung des Benzinmotors, einem höheren Brennstoffverbrauch und anderen Fehlern, die die Verwendung der Motorhacke beeinträchtigen werden. Um die oben genannten Negativbedingungen auf einem Mindestmass zu halten, muss die Wartung streng und regelmäßig an der Motorhacke ausgeführt werden, so dass sie einen guten technischen Zustand bewahrt und eine längere Lebensdauer hat.

### **I Einlaufen:**

1. Bitte nehmen Sie für Informationen bezüglich des Einlaufens des Benzinmotors Bezug auf das Handbuch.
2. Eine neue oder überarbeitete Motorhacke muss zunächst eine Stunde ohne Last arbeiten. Danach muss sie weitere fünf Stunden arbeiten und wenn der Motor immer noch warm ist, lassen Sie das Motoröl in der Kurbelwanne des Benzinmotors aus. Dann füllen Sie den Motor mit Motoröl, wie in den Schritten 1 und 2 des Kapitel II angegeben und lassen ihn 4 Stunden lang einlaufen. Dann kann die Maschine für normale Feldarbeiten eingesetzt werden.

### **II Technische Wartung der Motorhacke**

1. Wartung pro Schicht (vor und nach jeder Arbeitsschicht)
  - 1) Lauschen und kontrollieren Sie, ob es irgendwelche abnormen Geräusch-, Überhitzungsphänomene und gelockerte Schrauben, usw. gibt.
  - 2) Prüfen Sie, ob Öl aus Dieseltank und Getriebegehäuse austritt.
  - 3) Kontrollieren Sie, ob die Ölstände von Dieselmotor und Getriebegehäuse sich zwischen den oberen und unteren Markierungen ihrer Ölstandanzeiger befinden.
  - 4) Entfernen Sie Schmutz, Schlamm, Gras und Ölflecken frühzeitig an der gesamten Maschine und ihren Ersatzteilen.
  - 5) Zeichnen Sie Ihre landwirtschaftlichen Arbeiten auf.
2. Wartung der ersten Ebene (alle 150 Arbeitsstunden)
  - 1) Führen Sie alle Wartungstätigkeiten für jede Schicht durch.
  - 2) Reinigen Sie das Getriebegehäuse und wechseln Sie das Motoröl.
  - 3) Prüfen, testen und stellen Sie Kupplung, Gangschaltssystem und Rückwärtsgangsystem ein.
3. Wartung der zweiten Ebene (alle 800 Arbeitsstunden)
  - 1) Führen Sie alle Wartungstätigkeiten für alle 150 Arbeitsstunden durch.
  - 2) Prüfen Sie alle Gänge und Lager. Wenn einer/eines von ihnen schwer verschlissen ist, tauschen sie ihn/es aus.
  - 3) Wenn irgendwelche anderen Teile und Komponenten der Motorhacke, wie z. B. das Hackmesser oder Schrauben, beschädigt sind, so tauschen Sie diese bitte aus.

4. Technische Kontrolle und Reparatur (alle 1500 - 2000 Arbeitsstunden)

1) Zerlegen Sie die gesamte Maschine beim lokal zuständigen Service-Center, um sie zu reinigen und zu prüfen.

Wenn irgendwelche der Teile und Komponenten schwer verschlissen sind, tauschen Sie sie aus. Wenn dagegen eine Reparatur möglich ist, so nehmen Sie diese vor.

2) Bitten Sie Reparatur- und Wartungsprofis, Kupplungsscheiben und Kupplung zu prüfen.

5. Reparatur und Wartung von Benzinmotor muss gemäß Handbuch erfolgen.

**III Tabelle der technischen Wartung der Mini-Motorhacke (ein mit ✓ markierter Artikel muss gewartet werden)**

Wartung muss in einem autorisierten Service-Center erfolgen.

Arbeitsintervall Wartungsinhalt	Täglich	Nach 8 Arbeitsstunden unter halber Last	Nach dem ersten Monat oder nach 20 Stunden	Nach dem dritten Monat oder nach 150 Stunden	Jedes Jahr oder alle 1.000 Stunden	Alle 2 Jahre oder 2.000 Stunden
Schrauben und Muttern prüfen und festziehen	✓					
Neues Motoröl prüfen und hinzufügen	✓					
Motoröl reinigen und wechseln		(Erstes Mal)	(Zweites Mal)	✓(Drittes Mal und danach)		
Prüfen, ob Öl austritt	✓					
Schmutz, Gras und Ölflecken reinigen	✓					
Probleme lösen	✓					
Betriebsteile einstellen	✓					
Riemen festziehen	✓					
Gänge und Lager					✓	

**IV Langzeitlagerung von Mini-Motorhacke**

Wenn die Motorhacke lange Zeit gelagert werden muss, sollten folgende Maßnahmen ergriffen werden, um Rost und Erosion zu verhüten.

1. Versiegeln und lagern Sie den Benzinmotor gemäß der Erfordernisse des Benzinmotor-Handbuches.

2. Reinigen Sie Schmutz und Schlamm auf der Außenoberfläche.

3. Lassen Sie das Schmiermittel vom Getriebegehäuse ab und füllen Sie es mit neuem Schmiermittel.

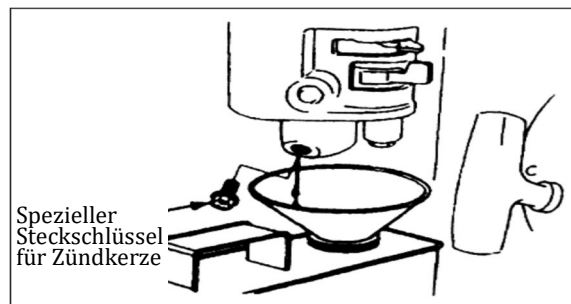
4. Tragen Sie Anti-Korrosionsöl auf den nicht lackierten Teil der Nicht-Aluminium-Legierungsfläche auf.
5. Bewahren Sie das Produkt in einem gut belüfteten, trockenen und sicheren Innenraum auf.
6. Bewahren Sie Werkzeuge, Qualitätszertifikat und Betriebshandbuch zusammen mit der Maschine auf.

## Kapitel VIII Fehlerbehebung

Wenn der Motor nicht gestartet werden kann, prüfen Sie bitte:

1. ob der Motorschalter auf ON-Position ist,
2. ob genügend Schmiermittel in der Maschine ist,
3. ob das Brennstoffventil auf ON-Position ist,
4. ob Brennstoff im Brennstofftank ist,
5. ob Brennstoff in den Vergaser gebracht wird. Um dies zu prüfen, kann der Benutzer die Auslassschraube des Vergasers lockern und das Brennstoff-Ventil auf ON-Position einstellen.

**Warnung!** : Wenn Brennstoff ausgeschüttet wird, entfernen Sie ihn sorgfältig und lassen Sie ihn trocknen, bevor Sie die Zündkerze prüfen oder den Motor starten, weil der ausgeschüttete Brennstoff und seine Dämpfe einen Brand auslösen könnten.



6. ob die Zündkerze Funken gibt.
  - a. Ziehen Sie den Zündkerzenverschluss ab, entfernen Sie den Schmutz davon und nehmen dann die Zündkerze ab.
  - b. Bringen Sie den Zündkerzenverschluss auf der Zündkerze an.
  - c. Verbinden Sie das Metallgehäuse der Zündkerze mit dem Motorzylinderkopf. Ziehen Sie den Starter leicht, um zu prüfen, ob Funken entstehen. Wenn dem so ist, bringen Sie die Zündkerze wieder in Position und starten den Motor.
7. Wenn der Motor immer noch nicht starten kann, lassen Sie ihn bei einem zugelassenen Händler reparieren.



## Εισαγωγή

Σας ευχαριστούμε που αγοράσατε το μίνι σκαπτικό μας.

Οι μικρές διαστάσεις, το μικρό βάρος, οι πολλές λειτουργίες, η υψηλή απόδοση περιστροφικού σκαψίματος, η ικανότητα να λειτουργεί σε ορεινές περιοχές, στο νερό, να διασχίζει λοφάκια και αυλάκια, η εύκολη μεταφορά και παράδοση καθιστούν αυτό το μοντέλο σκαπτικού ιδιαίτερα κατάλληλο για εργασίες σε ορεινές περιοχές και λόφους, χέρσα ή αρδευόμενα χωράφια, οπωρώνες, κήπους, αποθήκες με τοξοειδή σκεπή, κλπ.

**Προσοχή!** Δώστε ιδιαίτερη προσοχή στις παρακάτω πληροφορίες:

Διαβάστε προσεκτικά τις παρούσες οδηγίες λειτουργίας και συντήρησης πριν αρχίσετε την εργασία και ακολουθήστε τις κατά την εργασία. Αν εργάζεστε τηρώντας τις οδηγίες, το σκαπτικό σας θα λειτουργεί με ασφάλεια και αξιοπιστία χωρίς να προξενήσει ζημιές στον εξοπλισμό και χωρίς τραυματισμούς. Σε περίπτωση τήρησης των οδηγιών, μπορεί να προκληθούν σοβαρές ζημιές στον εξοπλισμό ή τραυματισμοί σε εσάς.

**Σημείωση!** Σε περίπτωση που προκύψουν προβλήματα με το μηχάνημα, ή αμφιβολίες για τη λειτουργία του, απευθυνθείτε στον αντιπρόσωπο της εταιρείας.



## Περιεχόμενα

Κεφάλαιο I Κανόνες ασφαλείας .....	1
Κεφάλαιο II Σύμβολα ασφαλείας .....	3
Κεφάλαιο III Σύντομη εισαγωγή στο σκαπτικό .....	3
(1) Κύριες τεχνικές παράμετροι .....	3
(2) Κύρια εξαρτήματα του σκαπτικού .....	4
Κεφάλαιο IV Λειτουργία του σκαπτικού.....	4
(1) Συνήθειες έλεγχου.....	4
(2) Ρυθμίσεις του σκαπτικού .....	6
Κεφάλαιο V Εκκίνηση .....	9
(1) Πως να βάλετε εμπρός το μηχάνημα .....	9
(2) Πως να σταματήσετε τον κινητήρα.....	11
Κεφάλαιο VI Συντήρηση του κινητήρα βενζίνης.....	11
Κεφάλαιο VII Συντήρηση του σκαπτικού .....	14
Κεφάλαιο VIII Εντοπισμός των βλαβών.....	16

## Κεφάλαιο Ι Κανόνες ασφαλείας

### 1. Εκπαίδευση

- a) Διαβάστε με προσοχή τις οδηγίες χρήσης. Εξοικειωθείτε με τη σωστή μέθοδο λειτουργίας του μηχανήματος και μάθετε πως να σταματάτε το μηχάνημα και πως να ξεκομπλάρετε γρήγορα τα συστήματα λειτουργίας.
- b) Απαγορεύεται αυστηρά η χρήση του μηχανήματος από παιδιά! Η ενήλικες μπορούν να χρησιμοποιήσουν το μηχάνημα αφού πρώτα διαβάσουν με προσοχή τις οδηγίες!
- c) Βεβαιωθείτε ότι κανένα άλλο άτομο ή αντικείμενο, ειδικά παιδιά ή ζώα, με ενδεχόμενο κίνδυνο για την ασφάλεια, βρίσκονται στην περιοχή εργασίας.

### 2. Προετοιμασία

- a) Ελέγξτε καλά την περιοχή εργασίας και αφαιρέστε όλα τα ξένα σώματα.
- b) Πριν βάλετε εμπρός τον κινητήρα, τοποθετήστε το μοχλό στο νεκρό.
- c) Μη λειτουργείτε το μηχάνημα χωρίς κατάλληλα ρούχα. Αν το έδαφος είναι ολισθηρό, φορέστε αντιολισθητικά υποδήματα για να βελτιώσετε τη σταθερότητά σας.
- d) Χειρίζεστε με προσοχή το καύσιμο που είναι εξαιρετικά εύφλεκτο! Δώστε προσοχή στους παρακάτω κανόνες:
  - 1) Χρησιμοποιήστε ένα κατάλληλο δοχείο για την αποθήκευση του καυσίμου.
  - 2) Ποτέ μην γεμίζετε το ρεζερβουάρ όταν ο κινητήρας είναι σε λειτουργία ή ζεστός.
  - 3) Προσέχετε πάντα όταν γεμίζετε το ρεζερβουάρ σε υπαίθριο χώρο. Ποτέ μην προσπαθείτε να γεμίσετε το ρεζερβουάρ σε κλειστούς χώρους.
  - 4) Πριν βάλετε εμπρός το μηχάνημα, σφίξτε την τάπα του ρεζερβουάρ και καθαρίστε τα υπολείμματα καυσίμου.
  - 5) Ποτέ μην προσπαθείτε να κάνετε ρυθμίσεις με τον κινητήρα αναμμένο!
  - 6) Πριν από οποιαδήποτε ενέργεια ή εργασία στο μηχάνημα, όπως π.χ. προετοιμασία και συντήρηση, είναι υποχρεωτικό να φορέσετε προστατευτικά γυαλιά.

### 3. Λειτουργία

- a) Όταν βάζετε εμπρός τον κινητήρα, ο μοχλός ταχυτήτων πρέπει να είναι στο νεκρό. Μην πλησιάζετε/τοποθετείτε τα χέρια και τα πόδια κάτω από τα περιστρεφόμενα μέρη.
- b) Όταν διασχίζετε με το μηχάνημα ένα δρόμο με χαλίκια, ένα πεζοδρόμιο, μια εθνική οδό, προσέξτε την κυκλοφοριακή κίνηση για να εντοπίσετε πιθανούς κινδύνους! Απαγορεύεται αυστηρά η μεταφορά ατόμων!
- c) Αν το μηχάνημα χτυπήσει ξένα σώματα, σβήστε αμέσως τον κινητήρα και ελέγξτε επιμελώς αν το σκαπτικό έχει πάθει ζημιά. Αν το μηχάνημα έχει πάθει ζημιά, επισκευάστε το πριν συνεχίσετε την εργασία.
- d) Προσέχετε πάντα τις συνθήκες του περιβάλλοντος για να αποφύγετε γλιστρήματα ή πτώσεις.
- e) Αν το μηχάνημα παρουσιάζει ανώμαλους κραδασμούς, σβήστε αμέσως τον κινητήρα! Εντοπίστε την αιτία: ανώμαλοι κραδασμοί συνήθως υποδεικνύουν μια βλάβη.
- f) Πριν εγκαταλείψετε τη θέση εργασίας για να επισκευάσετε, διορθώσετε, ελέγξετε ή αφαιρέσετε αντικείμενα που έχουν σφηνώσει ανάμεσα στα μαχαίρια, σβήνετε πάντα τον κινητήρα!

- g) Αν αφήσετε αφύλακτο το μηχάνημα, λάβετε όλα τα απαραίτητα προληπτικά μέτρα, όπως να ξεκομπλάρετε τον άξονα μετάδοσης, να κατεβάσετε τα βοηθητικά συστήματα, να βάλετε το μοχλό εκκίνησης στο νεκρό και να σβήσετε τον κινητήρα.
- h) Πριν καθαρίσετε, επισκευάσετε ή ελέγξετε το μηχάνημα, πρέπει να σβήσετε τον κινητήρα και να βεβαιωθείτε ότι τα κινούμενα μέρη είναι ακινητοποιημένα.
- i) Τα καυσαέρια του κινητήρα είναι βλαβερά. Μη χρησιμοποιείτε το μηχάνημα σε κλειστούς χώρους!
- j) Ποτέ μη λειτουργείτε το σκαπτικό χωρίς τον κατάλληλο προστατευτικό εξοπλισμό, χωρίς προφυλακτήρα ή άλλα συστήματα προστασίας στη θέση τους!
- κ) Κρατάτε το μηχάνημα μακριά από παιδιά ή κατοικίδια ζώα όταν είναι σε λειτουργία.
- l) Μην υπερφορτώνετε το μηχάνημα με υπερβολικό βάθος σκαψίματος ή υπερβολικά υψηλή ταχύτητα.
- m) Μη χρησιμοποιείτε το μηχάνημα με υψηλή ταχύτητα πάνω σε ολισθηρό δρόμο. Προσέξτε ιδιαίτερα όταν κινείστε με την όπισθεν!
- n) Μην επιτρέπετε σε κανένα να πλησιάζει το μηχάνημα σε λειτουργία.
- o) Μπορείτε να χρησιμοποιήσετε μόνο βοηθητικά συστήματα και εξαρτήματα (π.χ. αντίβαρο) εξουσιοδοτημένα από τον κατασκευαστή.
- p) Ποτέ μη χρησιμοποιείτε το σκαπτικό αν η ορατότητα είναι μειωμένη ή με ανεπαρκή φωτισμό.
- q) Προσέχετε όταν σκάβετε ένα σκληρό έδαφος, γιατί τα μαχαίρια μπορεί να σφηνώσουν στο έδαφος, εκτοξεύοντας το μηχάνημα προς τα εμπρός. Αν αυτό συμβεί, αφήστε το τιμόνι και μην προσπαθήσετε να ελέγξετε το μηχάνημα.
- r) Ποτέ μη χρησιμοποιείτε το σκαπτικό πάνω σε ένα έδαφος με μεγάλη κλίση.
- s) Προσέχετε να μην ανατρέψετε το μηχάνημα όταν διασχίζετε ένα επικλινές έδαφος, κατά την άνοδο ή την κάθοδο.

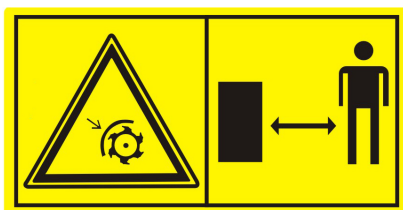
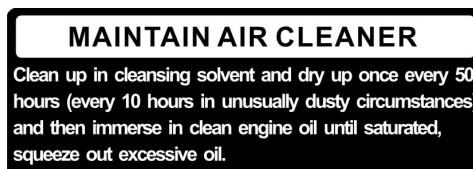
#### **4. Επισκευή, συντήρηση και αποθήκευση**

- a) Διατηρείτε το μηχάνημα, τα βοηθητικά συστήματα και εξαρτήματα, συμπεριλαμβανομένης της μπαταρίας, σε ασφαλή κατάσταση λειτουργίας. Αν είναι δυνατό, αποσυνδέστε την μπαταρία πριν φυλάξετε το μηχάνημα για να μην παγώσει και φορτίστε την, αν είναι απαραίτητο.
- b) Σε καθορισμένα διαστήματα ελέγχετε αν οι βίδες των εργαλείων κοπής, του κινητήρα και των άλλων εξαρτημάτων είναι σωστά βιδωμένες, ώστε να εξασφαλίσετε την ασφαλή λειτουργία του μηχανήματος.
- c) Φυλάσσετε το μηχάνημα σε κλειστούς χώρους και πάντα μακριά από φλόγες. Αφήστε τον κινητήρα να κρυώσει πριν φυλάξετε το μηχάνημα.
- d) Αν το σκαπτικό παραμείνει ακινητοποιημένο για μεγάλο χρονικό διάστημα, είναι σημαντικό να φυλάξετε τις οδηγίες χρήσης.
- e) Μην επισκευάζετε το μηχάνημα αν δεν διαθέτετε τα κατάλληλα εργαλεία και τις οδηγίες για την αποσυναρμολόγηση, συναρμολόγηση και επισκευή του μηχανήματος.

## Κεφάλαιο II Σύμβολα ασφαλείας

Αν δεν δώσετε προσοχή στα παρακάτω σύμβολα μπορεί να τραυματιστείτε σοβαρά. Διαβάστε με προσοχή τα σύμβολα που υπάρχουν στις οδηγίες χρήσης και τους κανόνες ασφαλείας.

Αν τα σύμβολα ξεκολλήσουν ή είναι δυσανάγνωστα, απευθυνθείτε στο κατάστημα πώλησης για την αντικατάστασή τους.



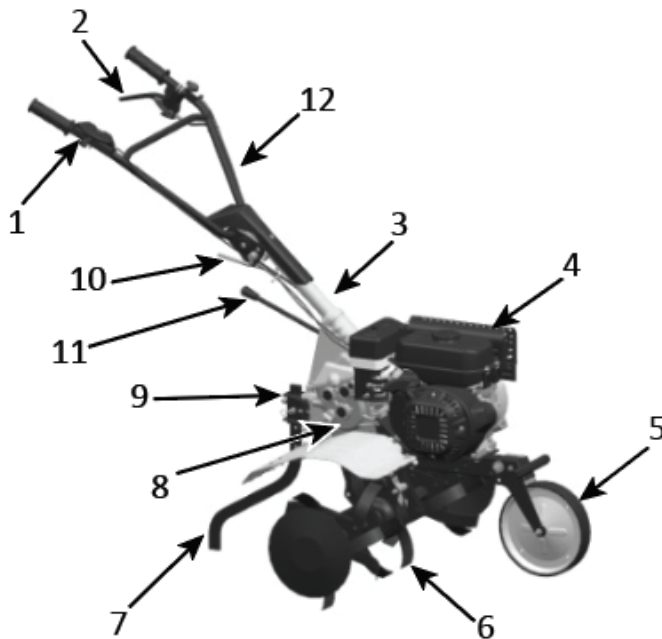
Το υπόδειγμα της δήλωσης συμμόρφωσης βρίσκεται στην προτελευταία σελίδα των οδηγιών.

## Κεφάλαιο III Σύντομη εισαγωγή στο σκαπτικό

### (1) Κύριες τεχνικές παράμετροι

Ονομαστική ισχύς	3.5 kw
Ονομαστικός αρ. στροφών	3300 σ.α.λ.
Εκκίνηση	Χειροκίνητη εκκίνηση
Βάρος	62.5 kg
Πλάτος εργασίας	85 cm
Βάθος εργασίας	≥10 cm
Ταχύτητα εργασίας	0.1 m/s ~ 0.3 m/s
Μετάδοση	Γρανάζια σε λουτρό ελαίου
Ταχύτητα περιστροφής	120 σ.α.λ.
Δόνηση: αριστερή λαβή	3,67 m/s <sup>2</sup>
δεξιά λαβή	4,53 m/s <sup>2</sup>

## (2) Κύρια εξαρτήματα του σκαπτικού



Εικόνα 1

- |                                   |                                  |                          |
|-----------------------------------|----------------------------------|--------------------------|
| 1. Μοχλός γκαζιού                 | 5. Βοηθητικός τροχός             | 10. Ρυθμιστής χειρολαβών |
| 2. Μοχλός<br>ξεκομπλαρίσματος     | 6. Φρέζα                         | 11. Μοχλός ταχυτήτων     |
| 3. Σωλήνας σύνδεσης<br>χειρολαβών | 7. Πέδιλο βάθους                 | 12. Χειρολαβή            |
| 4. Κινητήρας βενζίνης             | 8. Μειωτήρας                     |                          |
|                                   | 9. Βίδα ρύθμισης ύψους<br>πέδλου |                          |

## Κεφάλαιο IV Λειτουργία του σκαπτικού

Κάθε σκαπτικό πριν βγει από το εργοστάσιο υποβάλλεται σε προκαταρκτικό στρώσιμο. Ο χειριστής πρέπει πάντως να ελέγξει όλους τους μηχανισμούς του μηχανήματος και να τους ρυθμίσει πριν τη χρήση.

### (1) Συνήθεις έλεγχοι

1. Ελέγξτε το λάδι του κινητήρα.

**Προσοχή!** Ο κινητήρας πρέπει να είναι γεμάτος με 0,6 λίτρα λάδι κινητήρα. Αν η στάθμη λαδιού είναι χαμηλότερη, όταν ο χειριστής χρησιμοποιήσει τον κινητήρα αυτός θα πάθει σοβαρή ζημιά.

**Προσοχή!** Χρησιμοποιείτε καθαρό λάδι κινητήρα υψηλής ποιότητας για τετράχρονους κινητήρες. Η χρήση ακάθαρτου λαδιού ή άλλου τύπου λαδιού κινητήρα θα μειώσει τη διάρκεια ζωής του κινητήρα.

- Τοποθετήστε τον κινητήρα σε οριζόντια θέση

- Ξεβιδώστε το δείκτη ελέγχου της στάθμης λαδιού και καθαρίστε τον (βλ. εικ. 3)
- Εισάγετε το δείκτη ελέγχου της στάθμης λαδιού στο στόμιο (μην τον βιδώσετε)
- Αφαιρέστε το δείκτη ελέγχου της στάθμης λαδιού για να ελέγξετε τη στάθμη. Αν βρίσκεται εντός της ένδειξης πάνω στο δείκτη, τότε είναι σωστή.
- Το λάδι κινητήρα SAE15W – 40 είναι ένα λιπαντικό γενικής χρήσης και είναι κατάλληλο για τις πλέον συνήθεις θερμοκρασίες περιβάλλοντος (βλ. πίν. 1)

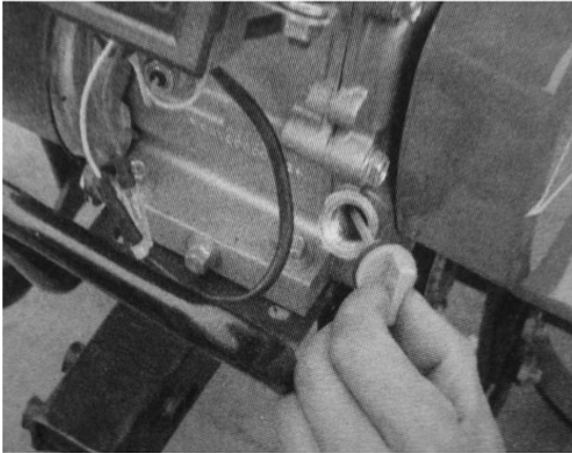
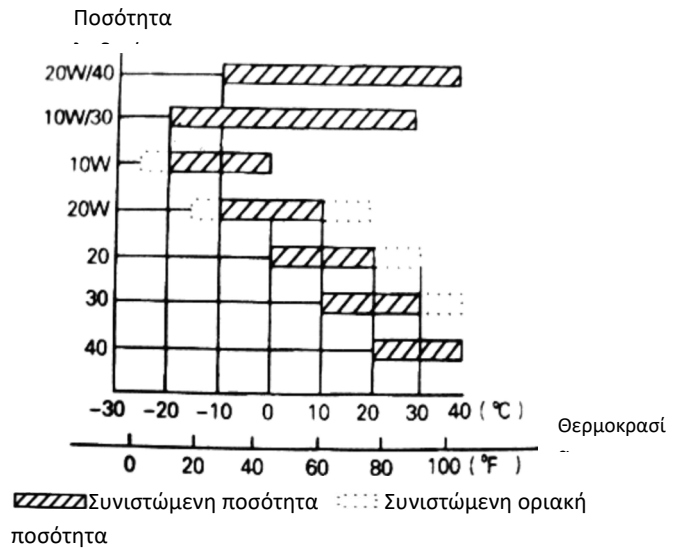


Figure 3



## 2. Ελέγξτε το λάδι στο μειωτήρα

- Τοποθετήστε το σκαπτικό σε μια οριζόντια επιφάνεια και ξεβιδώστε το δείκτη ελέγχου της στάθμης λαδιού (βλ. εικ. 4)
- Κανονικά το λάδι πρέπει να είναι 0,95 λίτρα. Αν η στάθμη λαδιού είναι χαμηλότερη, συμπληρώστε λάδι μέχρι την προβλεπόμενη ποσότητα.
- Συνιστώμενο λάδι SAE 15W – 40..

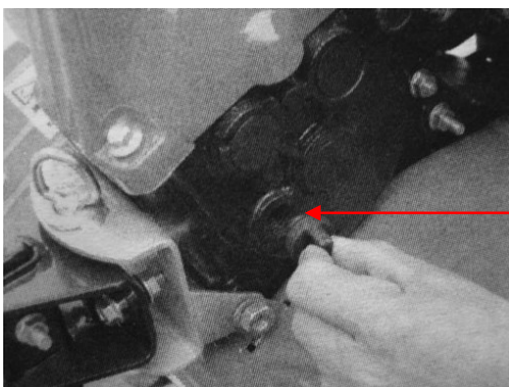
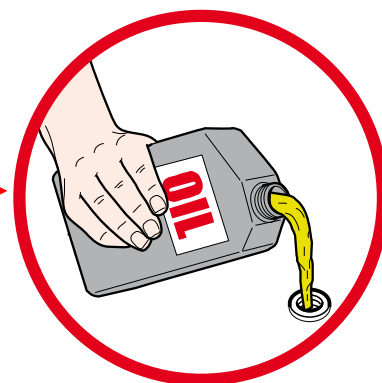


Figure 4



**Προσοχή!** Το μηχάνημα παραδίδεται χωρίς λάδι στο μειωτήρα. Ανεφοδιάστε!

### 3. Έλεγχος του φίλτρου αέρα σε λουτρό ελαίου

**Προσοχή!** Μην προσπαθήσετε να βάλετε εμπρός τον κινητήρα χωρίς φίλτρο αέρα γιατί ο κινητήρας θα φθαρεί πιο γρήγορα.

- Ξεβιδώστε την πεταλούδα και αφαιρέστε το καπάκι του φίλτρου (Βλ. εικόνα 4Α).
- Συμπληρώστε με λάδι έως την υποδεικνυόμενη στάθμη (Τύπος λαδιού: SAE 15W-40).

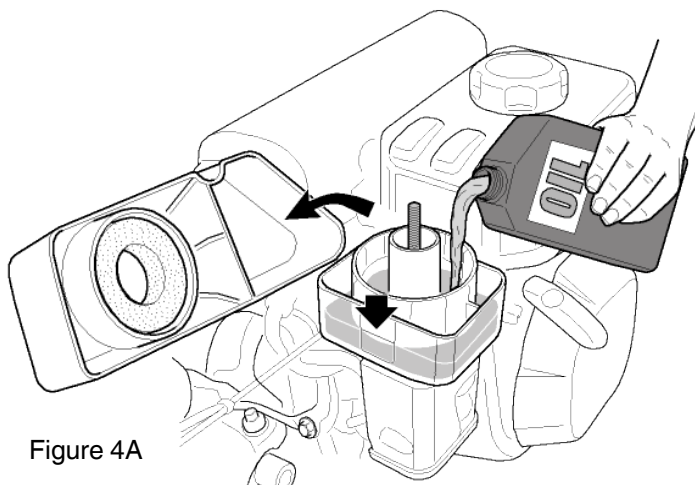


Figure 4A

#### (2) Ρυθμίσεις του σκαπτικού

##### 1. Ρύθμιση των χειρολαβών:

**Σημείωση:** Πριν ρυθμίσετε το ύψος των χειρολαβών, τοποθετήστε το μηχάνημα οριζόντια σε ένα επίπεδο έδαφος για να αποφύγετε πτώσεις.

- Χαλαρώστε το ρυθμιστή χειρολαβών και επιλέξτε την οπή στην κατάλληλη θέση. Ρυθμίστε την μπάρα των χειρολαβών μέχρι το ύψος της μέσης του χειριστή, στη συνέχεια περιστρέψτε το ρυθμιστή για να τον σφίξετε (βλ. εικ. 5)

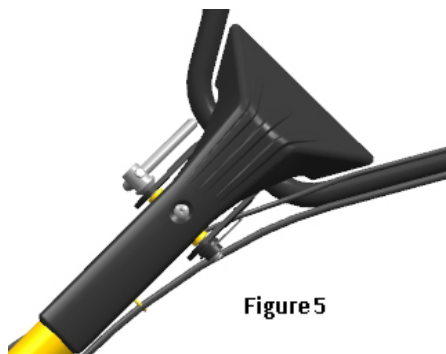


Figure 5

##### 2. Ρύθμιση του βάθους εργασίας

- Ρυθμίστε το ύψος του πέλδου βάθους για να περιορίσετε το βάθος εργασίας. Για να αυξήσετε το βάθος κατεβάστε το μοχλό, για να το μειώσετε σηκώστε το μοχλό (βλ. εικ. 6).

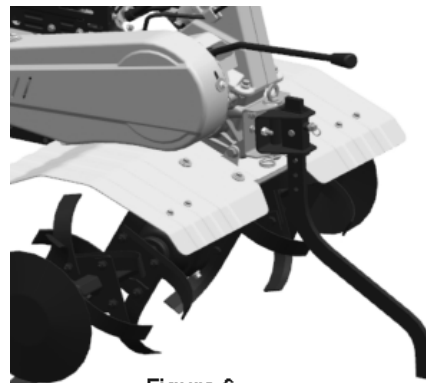


Figure 6

##### 3. Ρύθμιση και χρήση του συμπλέκτη

**Σημείωση:** πριν χρησιμοποιήσετε το συμπλέκτη, μειώστε τις στροφές του κινητήρα.

- Κομπλάροντας και ξεκομπλάροντας το συμπλέκτη, ο χειριστής μπορεί να ελέγξει την ισχύ του κινητήρα.
- Όταν ο χειριστής έχει τραβηγμένο το μοχλό του συμπλέκτη, ο συμπλέκτης είναι κομπλαρισμένος, τροφοδοτεί με ρεύμα τον κινητήρα του σκαπτικού και οι φρέζες αρχίζουν να περιστρέφονται (βλ. εικ. 7).



Figure 7



Figure 8

- Όταν ο χειριστής αφήσει το μοχλό του συμπλέκτη, ο συμπλέκτης είναι ξεκομπλισμένος και το ρεύμα του κινητήρα δεν τροφοδοτεί το σκαπτικό και οι φρέζες σταματούν να περιστρέφονται (βλ. εικ. 8).

Σημείωση: η ακατάλληλη ρύθμιση της ντίζας του συμπλέκτη επηρεάζει την ομαλή χρήση του προϊόντος.

- Πρώτα ελέγξτε την τάνυση του μοχλού του συμπλέκτη. Κανονικά ο μοχλός πρέπει να έχει τζόγο 4-8 mm. Αν αυτό δεν συμβαίνει, λασκάρτε το παξιμάδι στερέωσης και ρυθμίστε το μοχλό. Μετά τη ρύθμιση, σφίξτε το παξιμάδι στερέωσης.

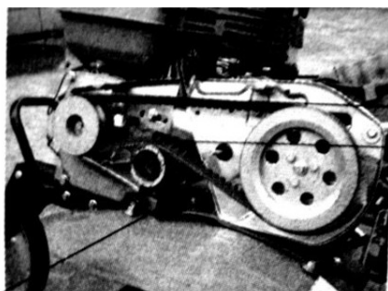
- Αν χρειαστεί, ο χειριστής μπορεί να βάλει εμπρός τον κινητήρα ώστε να ελέγξει αν ο συμπλέκτης κομπλάρει και ξεκομπλάρει σωστά.

#### 4. Ρύθμιση της τάνυσης του ιμάντα

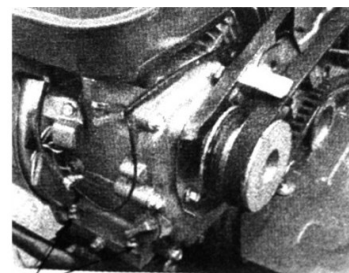
**Προσοχή!** Η ζώνη πρέπει να προσαρμοστεί σε εξουσιοδοτημένο κέντρο εξυπηρέτησης

- Τραβήξτε το μοχλό του συμπλέκτη και σηκώστε την τροχαλία τάνυσης για να σφίξετε τον ιμάντα. Ένας σωστά τεντωμένος ιμάντας έχει μήκος από 60 έως 65 mm (βλ. εικ. 10)

- Αν η τάνυση του ιμάντα δεν είναι εντός των κανονικών ορίων, πρέπει να ρυθμιστεί. Καταρχάς, λασκάρτε τα τέσσερα παξιμάδια του κινητήρα. Στη συνέχεια αν ο ιμάντας είναι υπερβολικά χαλαρός, σπρώξτε προς τα εμπρός τον κινητήρα, και αν ο ιμάντας είναι υπερβολικά τεντωμένος, σπρώξτε προς τα πίσω τον κινητήρα έως ότου ρυθμίσετε σωστά την τάνυση του ιμάντα. Τέλος σφίξτε τα παξιμάδια του κινητήρα και του πιάτου σύνδεσης.



Engine mounting bolt  
Figure 10



Engine mounting bolts  
Figure 11



- Λασκάρετε τα παξιμάδια του προφυλακτήρα του ιμάντα και κρατώντας τραβηγμένο το μοχλό του συμπλέκτη, ρυθμίστε την απόσταση μεταξύ του προφυλακτήρα και του ιμάντα όπως υποδεικνύεται στις εικόνες.

#### 5. Ρύθμιση του μοχλού γκαζιού

- Κανονικός αρ. στροφών:  $1800 \pm 100$  σ.α.λ., υψηλός αρ. στροφών:  $3300 \pm 50$  σ.α.λ. Οι στροφές μπορούν να ρυθμιστούν με ένα στροφόμετρο.
- Τρόπος ελέγχου και ρύθμισης των στροφών

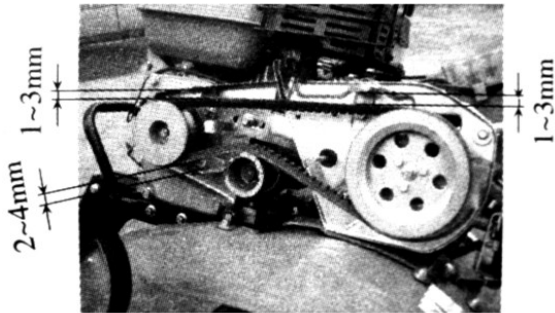


Figure 12



Figure 13 Accelerator valve regulator

1. Γυρίστε το μοχλό γκαζιού πάνω στη χειρολαβή στο μέγιστο χωρίς φορτίο και ελέγξτε αν το στροφόμετρο δείχνει  $3300 \pm 50$  σ.α.λ. Στη συνέχεια γυρίστε το μοχλό στο ελάχιστο και ελέγξτε αν το στροφόμετρο δείχνει  $1800 \pm 100$  σ.α.λ.

2. Αν οι στροφές που δείχνει το στροφόμετρο δεν είναι εντός των κανονικών ορίων, πρέπει να ρυθμίσετε τον κινητήρα.

Για να ρυθμίσετε τον κινητήρα:

1) Ελέγξτε αν οι συνδέσεις της ντίζας γκαζιού είναι λασκαρισμένες ή κομμένες. Αν είναι, σφίξτε ξανά.

2) Γυρίστε το μοχλό γκαζιού πάνω στη χειρολαβή στο μέγιστο χωρίς φορτίο, στη συνέχεια μειώστε τις στροφές ρυθμίζοντας τα παξιμάδια του γκαζιού του κινητήρα μέχρι την κατάλληλη θέση.

3) Μετά από πολλές ώρες εργασίας, ο χειριστής μπορεί να ρυθμίσει τα παξιμάδια του μοχλού γκαζιού για να ρυθμίσει τον κινητήρα.

7. Επιλέξτε τη θέση του μοχλού ταχυτήτων

- μπορείτε να επιλέξετε 3 θέσεις (τέσσερις θέσεις σε ορισμένα μοντέλα) του μοχλού ταχυτήτων του σκαπτικού

- πως αλλάζετε ταχύτητα:

1) περιστρέψτε το μοχλό γκαζιού δεξιόστροφα μέχρι τέρμα αριστερά (ελάχιστο)

2) αφήστε το μοχλό του συμπλέκτη για να τον ξεκομπλάρετε

3) μετακινήστε το μοχλό ταχυτήτων στην επιθυμητή θέση

4) τραβήξτε το μοχλό του συμπλέκτη για να ξεκινήσει το σκαπτικό

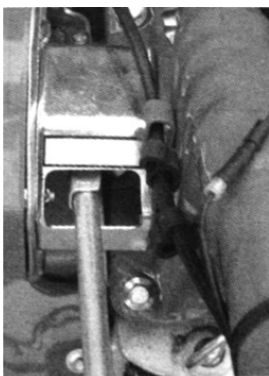
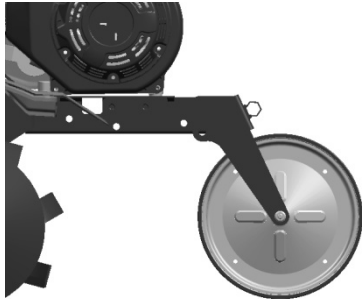


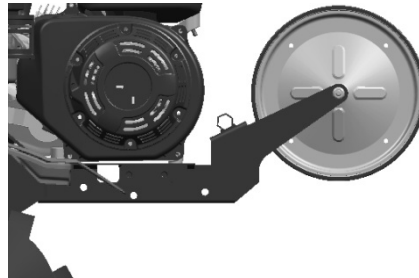
Figure 14

## 8. Ρύθμιση του βοηθητικού τροχού

- 1) Ρυθμίστε το βοηθητικό τροχό του σκαπτικού στη θέση που υποδεικνύεται στην εικόνα 15 όταν μετακινήστε σε δρόμο
- 2) Ρυθμίστε το βοηθητικό τροχό του σκαπτικού στη θέση που υποδεικνύεται στην εικόνα 16 όταν μετακινήστε σε χωράφι.



Εικόνα 15



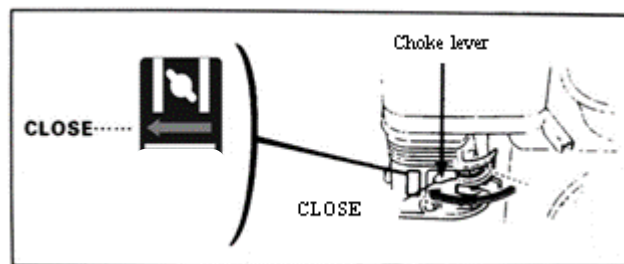
Εικόνα 16

## Κεφάλαιο V Εκκίνηση

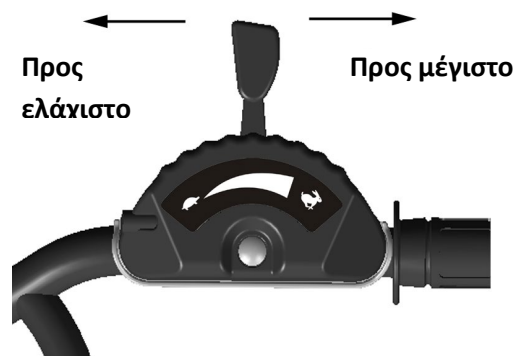
### (1) Πως να βάλετε εμπρός τον κινητήρα

**Προσοχή!** Πριν βάλετε εμπρός τον κινητήρα, ο μοχλός ταχυτήτων πρέπει να είναι στο νεκρό. Ο μοχλός του συμπλέκτη δεν πρέπει να είναι τραβηγμένος.

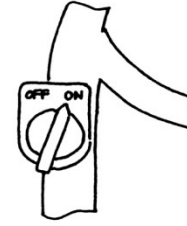
2. Βάλτε το μοχλό του τσοκ στη θέση CLOSE (κλειστό)



3. Γυρίστε ελαφρά το μοχλό γκαζιού προς το μέγιστο αριθμό στροφών

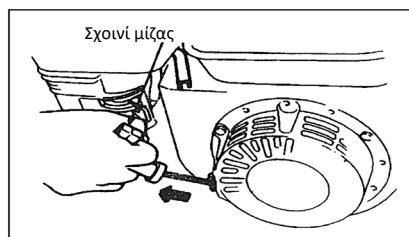


4. Βάλτε το διακόπτη του κινητήρα στη θέση ON (ανοικτό)

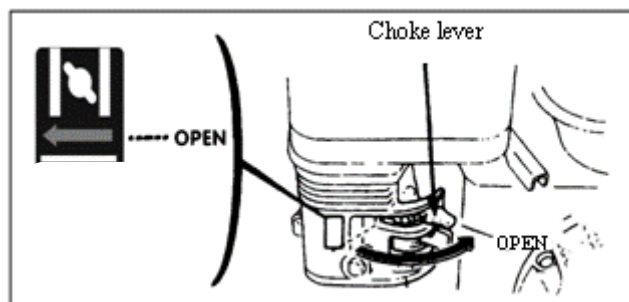


Τραβήξτε ελαφρά το σχοινί της μίζας μέχρι να συναντήσετε αντίσταση, στη συνέχεια τραβήξτε το γρήγορα και δυνατά.

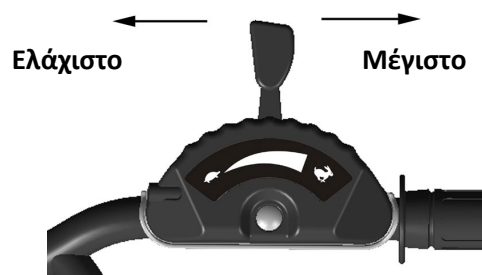
**Σημείωση!** Μην αφήσετε απότομα το μοχλό, γιατί μπορεί να αναπηδήσει προς τα πίσω χτυπώντας και κάνοντας ζημιά στον κινητήρα. Αφήστε τον να επιστρέψει αργά μαζί με το σχοινί εκκίνησης.



5. Αφού ζεσταθεί ο κινητήρας, σπρώξτε ελαφρά το μοχλό του τσοκ προς τη θέση OPEN.



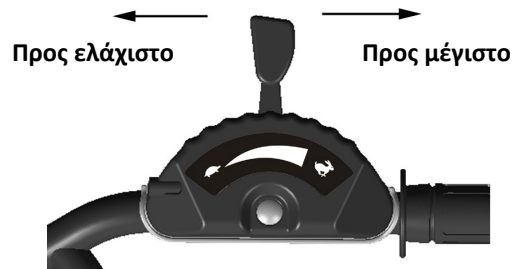
6. Χρησιμοποιήστε το μοχλό γκαζιού (ή το μοχλό της βαλβίδας με πεταλούδα) για να ρυθμίσετε τις στροφές του κινητήρα μέχρι το απαιτούμενο επίπεδο.



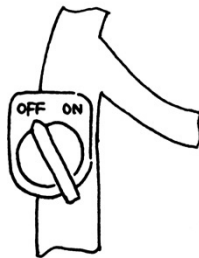
## (2) Πως να σταματήσετε τον κινητήρα

- Σε περίπτωση έκτακτης ανάγκης, μπορείτε να σταματήσετε τον κινητήρα γυρίζοντας απευθείας το διακόπτη του κινητήρα στη θέση OFF.
- Σε κανονικές συνθήκες, τα βήματα για να σβήσετε τον κινητήρα είναι τα εξής:

1. Σπρώξτε το μοχλό γκαζιού προς το ελάχιστο



2. Γυρίστε το διακόπτη του κινητήρα στη θέση OFF



## Κεφάλαιο VI Συντήρηση του κινητήρα βενζίνης

### **Προσοχή!**

- Σταματήστε τον κινητήρα πριν τη συντήρηση
- Για να αποφύγετε την κατά λάθος εκκίνηση του κινητήρα, βάλτε το διακόπτη του κινητήρα στη θέση OFF (σβηστός) και αφαιρέστε το καλώδιο σύνδεσης του μπουζί.
- Ο έλεγχος και η συντήρηση του κινητήρα πρέπει να γίνονται μόνο από εξουσιοδοτημένο συνεργείο, εκτός αν ο ίδιος ο χειριστής διαθέτει τα κατάλληλα εργαλεία και ανταλλακτικά για τον έλεγχο και τη συντήρηση και είναι σε θέση να επισκευάσει και να εκτελέσει τη συντήρηση του κινητήρα.

Σημείωση:

- Για να διατηρήσετε τις καλές επιδόσεις του κινητήρα, αυτός πρέπει να ελέγχεται και να ρυθμίζεται τακτικά. Η τακτική συντήρηση εξασφαλίζει μεγάλη διάρκεια ζωής του προϊόντος. Στον παρακάτω πίνακα, περιγράφονται τα απαιτούμενα διαστήματα συντήρησης και τα εξαρτήματα προς συντήρηση.

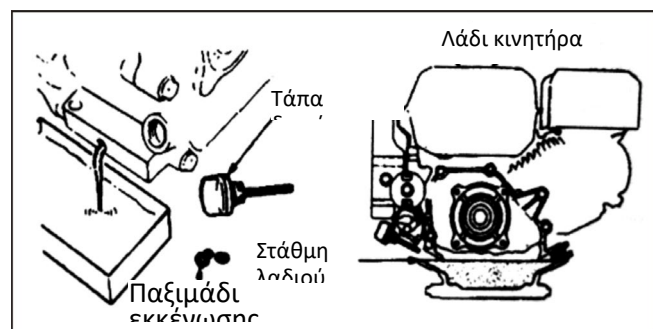
Κύκλος συντήρησης Μηνιαίως Για πραγματικές ώρες χρήσης, αν είναι λιγότερες του μηνός Εξάρτημα		Καθημερινή χρήση	Μετά τον πρώτο μήνα/μετά από 20 ώρες	Κάθε περίοδο/κάθε 50 ώρες	Κάθε 6 μήνες/κάθε 100 ώρες	Κάθε έτος ή κάθε 300 ώρες
Λάδι κινητήρα	Έλεγχος στάθμης λαδιού	●				
	Αλλαγή λαδιού		●		●	
Λάδι μειωτήρα (μόνο σε ορισμένα μοντέλα)	Έλεγχος στάθμης λαδιού	●				
	Αλλαγή λαδιού		●			●
Φίλτρο αέρα σε λουτρό ελαίου	Έλεγχος	●				
	Καθαρισμός	● (1)				
Μπουζί	Έλεγχος και καθαρισμός				●	
Προστατευτικό πλέγμα από σπινθήρες (προαιρετικά)	Καθαρισμός				●	
Ρεζερβουάρ και φίλτρο καυσίμου	Καθαρισμός			● (2)		
Βαλβίδα αέρα	Έλεγχος και ρύθμιση					● (2)
Κύκλωμα καυσίμου	Έλεγχος	Κάθε 2 μήνες (εν ανάγκη, αντικαταστήστε) ●(2)				

### Σημείωση!

1. Αν το μηχάνημα χρησιμοποιείται σε περιοχές με πολύ σκόνη, αυξήστε τη συχνότητα συντήρησης.
  2. Ο χειριστής δεν μπορεί να αποσυναρμολογήσει τον κινητήρα αν δεν διαθέτει τα κατάλληλα εργαλεία και τις απαραίτητες τεχνικές γνώσεις επισκευής.
- Ορισμένα εξαρτήματα πρέπει να συντηρηθούν από ένα εξουσιοδοτημένο συνεργείο.

### 1. Αλλαγή λαδιού κινητήρα

Αδειάστε το λάδι κινητήρα αφού πρώτα ζεστάνετε τον κινητήρα ώστε να εξασφαλίσετε μια γρήγορη και πλήρη εκκένωση του λαδιού.



1. Ξεβιδώστε το δείκτη ελέγχου της στάθμης λαδιού κινητήρα και το παξιμάδι εκκένωσης λαδιού για να αδειάσετε το λάδι κινητήρα.
  2. Βιδώστε και πάλι το παξιμάδι εκκένωσης του λαδιού και σφίξτε το.
  3. Γεμίστε τον κινητήρα με το προτεινόμενο λάδι και ελέγξτε τη στάθμη του λαδιού.
  4. Τοποθετήστε και πάλι το δείκτη ελέγχου της στάθμης λαδιού.
- Η ποσότητα του λαδιού κινητήρα πρέπει να είναι 0,6 λίτρα.

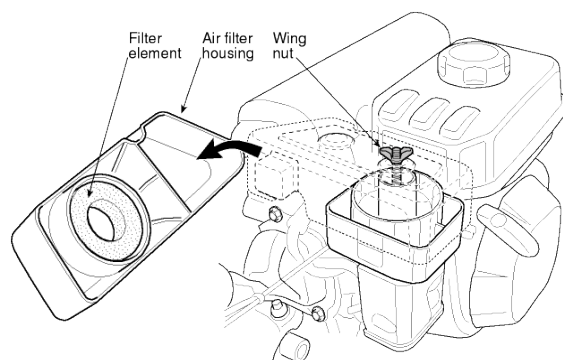
## 2. Συντήρηση του φίλτρου αέρα σε λουτρό ελαίου

Ένα βρώμικο φίλτρο αέρα εμποδίζει τη διέλευση του αέρα στο καρμπυρατέρ. Για να αποφύγετε ζημιές στο καρμπυρατέρ, το φίλτρο αέρα πρέπει να συντηρείται τακτικά. Αν ο κινητήρας λειτουργεί σε περιοχές με πολύ σκόνη, αυξήστε τη συχνότητα συντήρησης.

**Προσοχή!** Ποτέ μη χρησιμοποιείτε βενζίνη ή καθαριστικό με χαμηλό σημείο καύσης για να καθαρίσετε το φίλτρο αέρα, γιατί μπορεί να προκληθεί πυρκαγιά.

**Σημείωση!** Ποτέ μην προσπαθήσετε να βάλετε εμπρός τον κινητήρα χωρίς φίλτρο αέρα. Αυτό μπορεί να προκαλέσει τη γρήγορη φθορά του κινητήρα. Διατηρείτε πάντα σταθερή τη στάθμη λαδιού!

1. Αφαιρέστε την πεταλούδα και τη θήκη του φίλτρου αέρα και βγάλτε το φίλτρο.
2. Χρησιμοποιήστε ένα μη εύφλεκτο ή με υψηλό σημείο καύσης καθαριστικό για να καθαρίσετε το φίλτρο και στη συνέχεια στεγνώστε.
3. Συμπληρώστε με λάδι έως την υποδεικνυόμενη στάθμη (Τύπος λαδιού: SAE 15W-40).
4. Τοποθετήστε το φίλτρο και τη θήκη του φίλτρου αέρα.

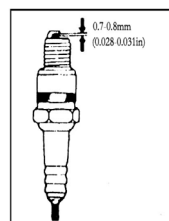
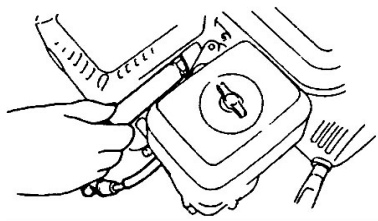
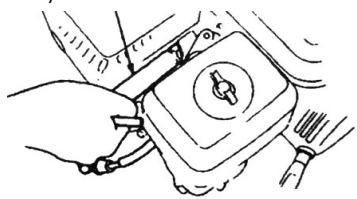


## 3. Πως να συντηρήσετε το μπουζί

**Σημείωση!** Ποτέ μη χρησιμοποιείτε ένα μπουζί με λανθασμένο διάκενο. Για να εξασφαλίσετε την ομαλή εκκίνηση του κινητήρα, η απόσταση μεταξύ των ηλεκτροδίων του μπουζί πρέπει να είναι σωστή και χωρίς υπολείμματα.

1. Χρησιμοποιήστε ένα μπουζόκλειδο για να αφαιρέσετε το μπουζί.

Μπουζόκλειδο



**Προσοχή!** Αν ο κινητήρας έχει μόλις σβήσει, η εξάτμιση θα είναι καυτή. Απομακρυνθείτε από τις υψηλές θερμοκρασίες για να αποφύγετε εγκαύματα.

2. Ελέγξτε το μπουζί. Αν έχει φθαρεί ή το μονωτικό έχει ρωγμές, αντικαταστήστε το. Αν έχει υπερβολική καπνίλα, καθαρίστε το με μια μεταλλική βούρτσα.
3. Χρησιμοποιήστε ένα παχύμετρο για να μετρήσετε την απόσταση των ηλεκτροδίων του μπουζί: η σωστή τιμή πρέπει να είναι από 0,70 έως 0,80 mm.
4. Ελέγξτε αν η ροδέλα του μπουζί είναι σε καλή κατάσταση. Για να μην καταστρέψετε το σπείρωμα, χρησιμοποιήστε το χέρι για να βιδώσετε το μπουζί.
5. Αφού βιδώσετε το μπουζί μέχρι τέρμα, χρησιμοποιήστε το μπουζόκλειδο για να σφίξετε το μπουζί και την κάτω ροδέλα.

**Σημείωση!** Αν το μπουζί είναι καινούργιο, σφίξτε το μπουζί για άλλη μισή στροφή αφού πρώτα πιέσετε γερά τη ροδέλα.

Αν το μπουζί δεν είναι καινούργιο, σφίξτε το για άλλο 1/8 ή 1/4 της στροφής αφού πρώτα πιέσετε γερά τη ροδέλα.

Το μπουζί πρέπει να είναι σωστά σφιγμένο, διαφορετικά θα ζεσταθεί καταστρέφοντας τον κινητήρα.

### **Προσοχή!**

Αν ο κινητήρας έχει μόλις σβήσει, η εξάτμιση θα είναι καυτή. Μην επεμβαίνετε στον κινητήρα πριν κρυώσει.

**Σημείωση!** Το προστατευτικό πλέγμα από σπινθήρες πρέπει να συντηρείται κάθε 100 ώρες ώστε να εξασφαλίζεται η αποδοτική λειτουργία του.

- 1) Λασκάρετε δύο βίδες των 4 mm από την εξάτμιση και αφαιρέστε την
- 2) Λασκάρετε τέσσερις βίδες των 5 mm από το κάλυμμα εξάτμισης και αφαιρέστε το.
- 3) Λασκάρετε τις βίδες των 4 mm από το προστατευτικό πλέγμα από σπινθήρες για να το αφαιρέσετε από την εξάτμιση.
- 4) Χρησιμοποιήστε μια βούρτσα για να αφαιρέσετε την καπνίλα από το προστατευτικό πλέγμα.

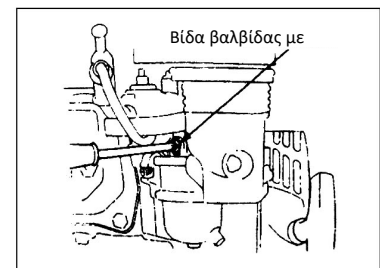
**Προσοχή!** Σε δασώδεις περιοχές ποτέ μη χρησιμοποιείτε τον κινητήρα χωρίς το σωστό προστατευτικό πλέγμα από σπινθήρες. Μπορεί να προκληθεί πυρκαγιά!

**Σημείωση!** Το προστατευτικό πλέγμα από σπινθήρες δεν πρέπει να έχει ρωγμές ή ζημιές. Αν έχει, αντικαταστήστε το προστατευτικό πλέγμα από σπινθήρες.

### 5. Ρύθμιση του καρμπυρατέρ στο ρελαντί

- 1) Βάλτε εμπρός τον κινητήρα για να ζεσταθεί.
- 2) Όταν ο κινητήρας είναι στο ρελαντί, ρυθμίστε την εξωτερική βίδα της βαλβίδας με πεταλούδα για να ρυθμίσετε τις στροφές του κινητήρα στο ελάχιστο.

Ελάχιστος αρ. στροφών: 1800±150 σ.α.λ.



## **Κεφάλαιο VII Συντήρηση του σκαπτικού**

Λόγω της φθοράς που προκαλείται από την εκκίνηση, από τη χρήση του συμπλέκτη και τις αλλαγές φορτίου, τα παξιμάδια του σκαπτικού μπορεί να λασκάρουν. Τα εξαρτήματα μπορεί να φθαρούν από τη χαμηλή ισχύ του κινητήρα βενζίνης, από υψηλή κατανάλωση καυσίμου και από άλλες βλάβες, οι οποίες μπορεί να επηρεάσουν τη χρήση του σκαπτικού. Για να περιορίσετε αυτές τις πιθανότητες, είναι απαραίτητο να γίνεται μια σοβαρή και τακτική συντήρηση του σκαπτικού, έτσι ώστε να διατηρείται σε καλή κατάσταση και να έχει μεγαλύτερη διάρκεια ζωής.

### **I Στρώσιμο**

1. Συμβουλευτείτε τις οδηγίες αναφορικά με το στρώσιμο του κινητήρα βενζίνης.
2. Ένα καινούργιο ή μεταχειρισμένο σκαπτικό πρέπει να λειτουργήσει μία ώρα χωρίς φορτίο, στη συνέχεια για άλλες 5 ώρες και, όταν ο κινητήρας είναι ακόμα ζεστός, αδειάστε όλο το λάδι κινητήρα στην ελαιολεκάνη του κινητήρα βενζίνης. Στη συνέχεια γεμίστε τον κινητήρα με λάδι όπως περιγράφεται στα βήματα 1 και 2 του κεφαλαίου II και λειτουργήστε τον για 4 ώρες ώστε να στρώσει. Σε αυτό το σημείο το μηχάνημα μπορεί να χρησιμοποιηθεί για γεωργική χρήση.

### **II Τεχνική συντήρηση του σκαπτικού**

1. Συντήρηση εκ περιτροπής (πριν και μετά από κάθε εργασία)
  - 1) Ακούστε και παρατηρήστε αν υπάρχουν ανώμαλα φαινόμενα όπως θόρυβος, υπερθέρμανση, λασκαρισμένα παξιμάδια, κλπ.
  - 2) Ελέγξτε αν υπάρχει διαρροή λαδιού από τον κινητήρα και από το σασμάν
  - 3) Βεβαιωθείτε ότι η στάθμη λαδιού του κινητήρα και του σασμάν βρίσκεται μεταξύ της πάνω και της κάτω ένδειξης στάθμης.
  - 4) Αφαιρέστε αμέσως βρωμιά, λάσπη, χόρτα και λεκέδες λαδιού από το μηχάνημα ή τα εξαρτήματά του.
  - 5) Διατηρείται αρχείο με τις γεωργικές εργασίες.



2. Συντήρηση πρώτου επιπέδου (κάθε 150 ώρες εργασίας)

- 1) Εκτελέστε κάθε λήμμα της συντήρησης για κάθε βάρδια.
- 2) Καθαρίστε το σασμάν και αλλάξτε το λάδι του κινητήρα.
- 3) Ελέγξτε, δοκιμάστε και ρυθμίστε το συμπλέκτη, τις σχέσεις και την όπισθεν.

3. Συντήρηση δεύτερου επιπέδου (κάθε 800 ώρες εργασίας)

- 1) Εκτελέστε κάθε λήμμα της συντήρησης για κάθε 150 ώρες εργασίας.
- 2) Ελέγξτε τα γρανάζια και τα ρουλεμάν. Αν ένα από αυτά είναι πολύ φθαρμένο, αντικαταστήστε το.
- 3) Αν ένα από τα εξαρτήματα του σκαπτικού, όπως π.χ. οι φρέζες ή τα παξιμάδια, έχουν πάθει ζημιά, αντικαταστήστε τα!

4. Επισκευές και τεχνικοί έλεγχοι (κάθε 1500-2000 ώρες εργασίας)

- 1) Αποσυναρμολογήστε όλο το μηχάνημα σε ένα εξουσιοδοτημένο σέρβις για καθαρισμό και έλεγχο. Αν ένα από τα εξαρτήματα είναι πολύ φθαρμένο, αντικαταστήστε το ή επισκευάστε το.
- 2) Ελέγξτε τους δίσκους του συμπλέκτη και το συμπλέκτη.

5. Η επισκευή και η συντήρηση του κινητήρα βενζίνης πρέπει να γίνονται σύμφωνα με τις οδηγίες.

### III Πίνακας τεχνικής συντήρησης του μίνι σκαπτικού (το λήμμα με ✓ πρέπει να συντηρείται)

Η συντήρηση πρέπει να γίνεται σε ένα εξουσιοδοτημένο κέντρο σέρβις.

Διαστήματα εργασίας Τύπος συντήρησης	Καθημερινά	Μετά από 8 ώρες εργασίας με μεσαίο φορτίο	Μετά τον πρώτο μήνα ή μετά από 20 ώρες	Μετά τον τρίτο μήνα ή μετά από 150 ώρες	Κάθε έτος ή κάθε 1.000 ώρες	Κάθε 2 έτη ή κάθε 2.000 ώρες
Έλεγχος και σφίξιμο βιδών και παξιμαδιών	✓					
Έλεγχος και συμπλήρωση λαδιού κινητήρα	✓					
Καθαρισμός και αλλαγή λαδιού κινητήρα		(Πρώτη φορά)	(Δεύτερη φορά)	(Τρίτη φορά και επόμενες)		
Έλεγχος για διαρροές λαδιού	✓					
Καθαρισμός βρωμιάς, χόρτων και λεκέδων λαδιού	✓					
Επίλυση προβλημάτων	✓					
Ρύθμιση λειτουργικών εξαρτημάτων	✓					
Τάνυση μάντα	✓					
Γρανάζια και ρουλεμάν					✓	

#### IV Αποθήκευση για μεγάλο χρονικό διάστημα του μίνι σκαπτικού

Αν το σκαπτικό δεν πρόκειται να χρησιμοποιηθεί για μεγάλο χρονικό διάστημα, πρέπει να ληφθούν τα παρακάτω μέτρα για να αποφύγετε σκουριά και διάβρωση.

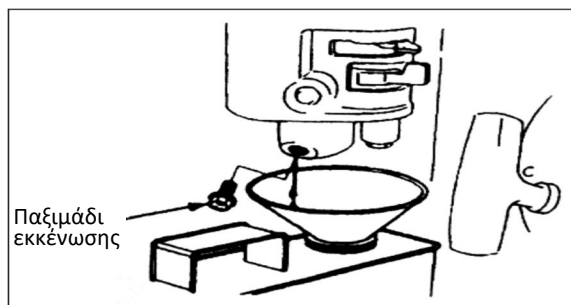
1. Σφραγίστε και φυλάξτε τον κινητήρα βενζίνης όπως υποδεικνύεται στις οδηγίες του κινητήρα βενζίνης.
2. Καθαρίστε βρωμιά και λάσπη από την επιφάνεια
3. Αδειάστε το λιπαντικό από το σασμάν και γεμίστε το με καινούργιο λιπαντικό
4. Απλώστε αντιδιαβρωτικό λάδι στα μη βαμμένα εξαρτήματα της επιφάνειας που δεν είναι από κράμα αλουμινίου.
5. Φυλάξτε το προϊόν σε κλειστό, καλά αεριζόμενο και στεγνό χώρο.
6. Φυλάξτε τα όργανα, το πιστοποιητικό ποιότητας και τις οδηγίες χρήσης του μηχανήματος.

#### Κεφάλαιο VIII Εντοπισμός των βλαβών

Αν ο κινητήρας δεν παίρνει εμπρός, ελέγξτε:

1. αν ο διακόπτης του κινητήρα είναι στη θέση ON,
2. αν υπάρχει επαρκής ποσότητα λιπαντικού στο μηχανήμα,
3. αν η βαλβίδα καυσίμου είναι στη θέση ON,
4. αν υπάρχει καύσιμο στο ρεζερβουάρ,
5. αν το καύσιμο φτάνει στο καρμπυρατέρ. Για να το ελέγξετε, μπορείτε να λασκάρετε το παξιμάδι εκκένωσης του καρμπυρατέρ και να βάλετε τη βαλβίδα καυσίμου στη θέση ON.

**Προσοχή!** Αν τρέξει καύσιμο, σκουπίστε το καλά και αφήστε να στεγνώσει πριν ελέγξετε το μπουζί ή βάλετε εμπρός τον κινητήρα, επειδή η διαρροή καυσίμου και οι αναθυμιάσεις του μπορεί να προκαλέσουν πυρκαγιά.



6. αν το μπουζί παράγει σπινθήρα.
  - a. Βγάλτε την πίπα του μπουζί, αφαιρέστε τη σκόνη και αποσυνδέστε το μπουζί.
  - b. Τοποθετήστε την πίπα στο μπουζί.
  - c. Συνδέστε το μεταλλικό σώμα του μπουζί με την κεφαλή του κινητήρα. Τραβήξτε ελαφρά τη μίζα και ελέγξτε αν παράγονται σπινθήρες. Αν συμβαίνει αυτό, τοποθετήστε το μπουζί και βάλτε εμπρός τον κινητήρα.
7. Αν ο κινητήρα δεν παίρνει εμπρός, θα πρέπει να επισκευαστεί από ένα εξουσιοδοτημένο σέρβις.



## Foreword

Thank you for purchasing our company's mini tiller

With a small size, a light weight, multiple functions, high rotary tilling efficiency, ability to work on mountains, in waters, to cross ridges of fields and ditches, and easy transport and operation of turning around, this model of tiller is especially suitable for work in mountain areas, hilly areas, arid fields, irrigated fields, orchards, gardens, arch-roofed sheds, etc.

**Warning!** Please pay special attention to the following information:

Please read carefully this operation and maintenance manual before operation and strictly comply with the manual while operating. If you operate in compliance with the manual, the tiller designed by our company can work safely and reliably without damage to equipment and personal injury. Should you not operate in compliance with the manual, there may occur severe damage or injury to your equipment or your body.

**Note!** Should there be any problem with the machine, or should you have any doubt about it, please contact our company's local sales agent.

## Contents

Chapter I Safety warnings .....	1
Chapter II Safety symbols .....	3
Chapter III Brief introduction of .....	3
(1) Major technical parameters .....	3
(2) Names of major parts and components of tiller .....	4
Chapter IV Operation method of the tiller .....	4
(1) Routine check .....	4
(2) Status adjustment of the tiller .....	6
Chapter V Running .....	9
(1) Steps to start it .....	9
(2) How to stop the engine .....	11
Chapter VI Maintenance of gasoline engine .....	11
Chapter VII Maintenance of tiller .....	14
Chapter VIII Trouble shooting .....	16

## Chapter I Safety warnings

### 1. Training

- a) Carefully read the operation manual. Get fully familiar with the correct method of operation of this machine and its mechanisms. Understand how to stop it and how to quickly disengage the operation mechanism.
- b) No child is allowed to use the machine! No adult is allowed to use the machine before carefully reading the manual!
- c) Ensure no other persons or things with potential safety risk, especially children and pets, are inside the working area!

### 2. Preparation

- a) Thoroughly check the area for the machine to work in, and remove all sundries.
- b) Before starting the engine, put shift gear in neutral position!
- c) Don't operate the machine without the proper clothing. If the working area has a slippery ground, wear a pair of anti-skid shoes to improve your standing stability.
- d) Take care when treating fuel, which is inflammable! Pay attention to the following rules:
  - 1) Use an appropriate container to hold the fuel.
  - 2) When the engine is running or is hot, never try to add fuel into it!
  - 3) Take extra care when fueling the engine outdoors; never try to fuel the engine indoors!
  - 4) Before starting, tighten the fuel tank cap and wipe off any fuel spilled out!
  - 5) Never try to make any adjustment when the engine is running!
  - 6) For any operation or work on the machine, for example, preparation and maintenance of the machine, wearing a pair of safety glasses is necessary.

### 3. Operation

- a) When starting the engine, the shift lever shall stay in the neutral position. The operator's hands and feet are not allowed to approach revolving parts or to be under such parts.
- b) When operating the machine on (or while crossing) a cobbled road, sidewalk, or highway, stay alert to the traffic conditions to notice any potential traffic risk! Never use the machine to carry any passenger!
- c) If the machine bumps against any foreign thing, please shut off the engine immediately, and thoroughly check whether the tiller is damaged, if so, repair it before restarting and operating it.
- d) Always pay attention to the surrounding conditions to avoid slipping down, or dropping.
- e) If the machine shows any abnormal vibration, shut off the engine without any delay! Check to find the reason, it's important because abnormal vibration normally is harbinger of fault.
- f) Before leaving the operating position to repair, adjust, check or remove of things jammed between blades, always remember to shut off the engine first!
- g) If the machine is to be left uncared by the operator, all necessary preventive measures, such as disengaging power output shaft, lowering of accessory devices, shift to neutral position of gear shift lever, and shutting off the engine shall be taken first!

- h) Before cleaning, repair or checking the machine, the operator must shut off the engine and ensure all moving parts are in a stationary state!
- i) Engine's emission is hazardous, so never try to run it indoors!
- j) Never operate the tiller without proper protection equipment, guard or other protection devices in place!
- k) When the machine is running, always keep it away from children and pets!
- l) Never overload the machine with a big tilling depth and a high speed!
- m) The machine is not allowed to run at a high speed on a slippery road. Watch back to take care when driving backward!
- n) Never allow any looker-on to approach a running machine!
- o) Only the accessory devices and equipment (like the counter weight) allowed by the manufacturer of the tiller may be used
- p) Never try to operate the tiller when the view is limited or lighting conditions are poor!
- q) Take care when tilling a hard field, because the blades may hook into the ground, hence pushing the tiller forward. If such a result does occur, just let free the handle and don't try to control the machine!
- r) Never operate the tiller on an abrupt slope!
- s) Take care not to let the machine turn over when it is ascending or descending a slope!

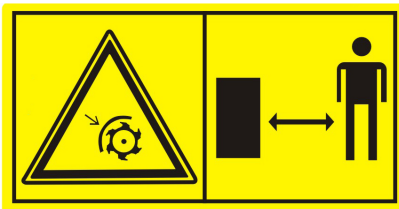
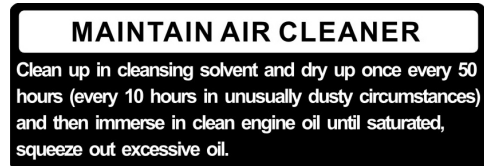
#### **4. Repair, maintenance and storage**

- a) Keep the machine, accessory devices and equipment, including the battery, in a safe working condition. Whenever possible, detach the battery before storage to prevent freezing, and charge it to some extent when it is necessary to do so.
- b) Check whether bolts under shear stress, mounting bolts of engine and other bolts are tightened properly at a fixed interval, so as to ensure the machine can work safely.
- c) The machine shall be stored indoors and away from flames, and cool the engine before storing it.
- d) If the tiller is to be stored for a long time, the manual shall always be kept as an important material.
- e) Don't repair the machine at will unless you have the proper tools and the manual to instruct disassembling, assembling and repairing of the machine.

## Chapter II Safety symbols

The following symbols are to remind you that if you don't pay attention, you might be severely injured. Please carefully read the symbols in the manual and notices about safety.

If these symbols peel off or are illegible, please contact the distributor to replace such symbols.



The example of the Declaration of Conformity is provided on the penultimate page of the manual.

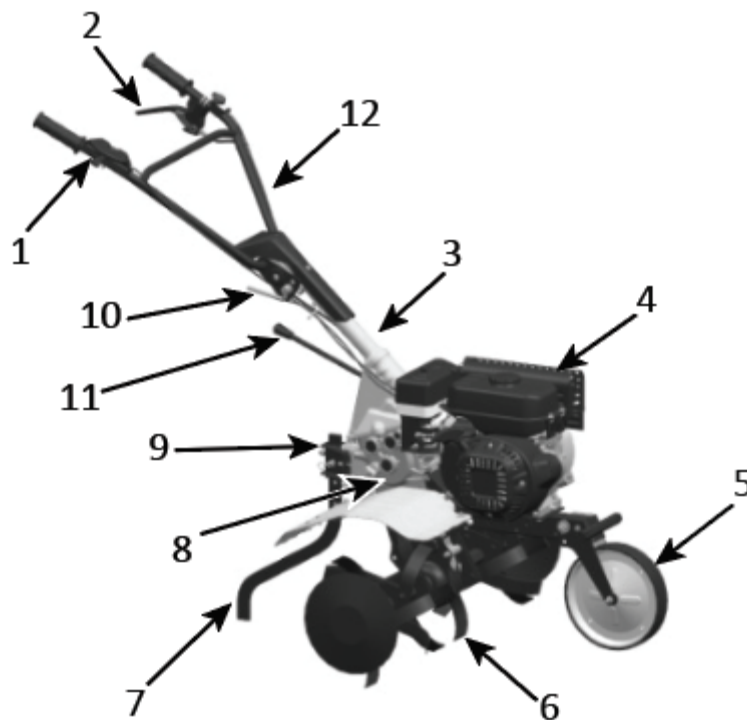
## Chapter III Brief introduction of tiller

### (1) Major technical parameters

Nominal power	3.5 kw
Nominal speed	3300 giri/min
Starting	Recoil start
Weight	62.5 kg
Tilling width	85 cm
Tilling depth	≥10 cm
Working speed	0.1 m/s~ 0.3 m/s
Transmission	With gear in oil bath
Rotate speed	120 giri/min
Vibration:	
Left handle	3,67 m/s <sup>2</sup>
Right handle	4,53 m/s <sup>2</sup>



## (2) Names of major parts and components of tiller



**Figure 1**

- |   |                         |                               |
|---|-------------------------|-------------------------------|
| 1. Accelerator valve regulator          | 4. Gasoline engine      | 9. Damping partmounting seat  |
| 2. Extinguishing switch / Clutch handle | 5. Front wheel assembly | 10. Lifting part              |
| 3. Handle pipe connecting part          | 6. Tilling blade        | 11. Gear shift lever assembly |
|   | 7. Damping lever        | 12. Handle pipe assembly      |
|   | 8. Reduction box        |                               |

## Chapter IV Operation method of the tiller

Before each tiller leaves the factory, it has gone through shakedown test, but the user still should check all mechanisms of the machine and adjust them before actually using it, so as to let it work better.

### (1) Routine check

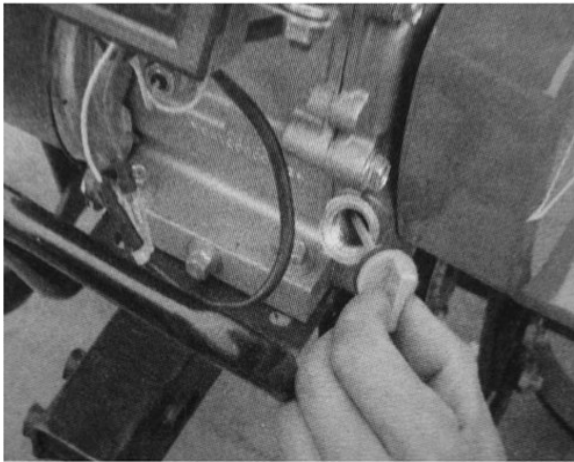
1. Check engine oil

**Warning!** The engine shall be filled with 0.6L of engine oil. If the level of engine oil is lower than the normal one when the user is using the engine, the engine will be severely damaged!

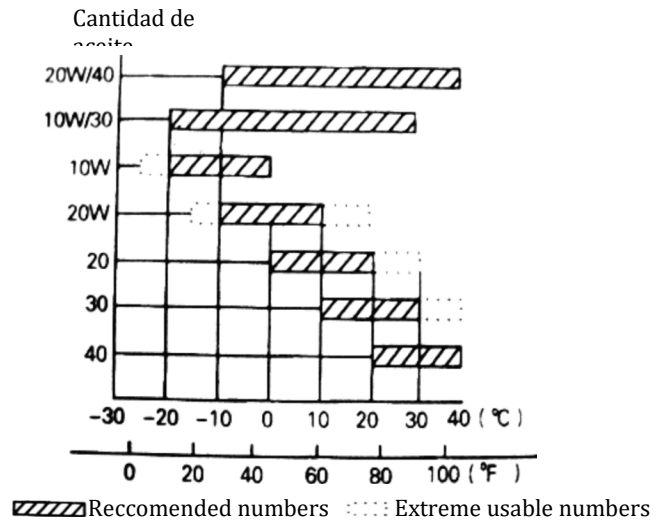
**Warning!** Please use clean and high-quality engine oil for four-stroke engines. Use of dirty oil or any other type of engine oil will shorten the engine's service life.

- Put the engine in a horizontal position.
- Screw out the oil dipstick of the engine and clean it by wiping it (See Fig.3)

- Insert the oil dipstick into the oil filler (don't engage their threaded parts)
- Take out the oil dipstick to check oil level, if it's within the marked range of the oil dipstick, it is OK.
- SAE15W—40 engine oil is a recommended general-purpose lubricant, and is suitable for common ambient temperature. (See Table 1)



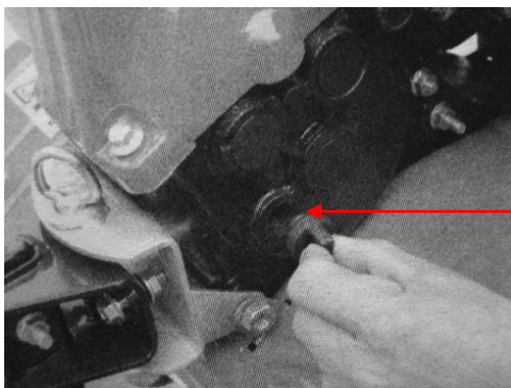
**Figure 3**



**Table 1**

## 2. Check oil in reduction box

- Put the tiller on a horizontal ground and screw out the oil dipstick (See Fig.4)
- Normally it shall be filled with 0.95L of oil. If oil level is too low, add new oil till oil level reaches the normal height.
- Recommended oil is SAE15W—40.



**Figure 4**



**Warning!** The machine is supplied without oil in reduction box. Refuelling!

### 3. Checking the air filter in oil bath

**Warning!** Never try to run the engine without the air filter, if so, the engine will be worn more quickly.

- Loosen the wing nut and remove the filter cap (See fig. 4A).
- Top up with oil as far as the indicated level (Oil type: SAE 15W-40).

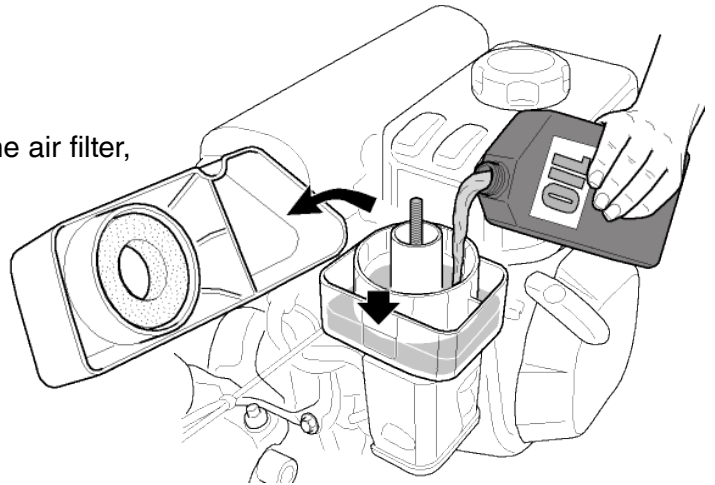


Figure 4a

### (2) Status adjustment of the tiller

#### 1. Adjustment of handle frame

**Note:** Before adjusting height of handle frame, please put the machine on a flat horizontal ground to prevent it from accidental falling.

- Loosen the lifting handle and select the hole in an appropriate position, then adjust the handle's cross bar to as high as user's waist, then turn the lifting handle to tighten it (See Fig.5).

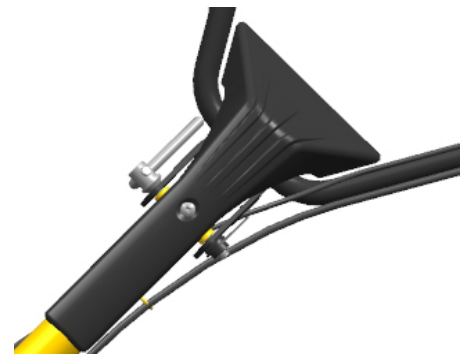


Figure 5

#### 2. Adjustment of tilling depth

- By adjusting height of damping lever, tilling depth can be adjusted. Specifically, adjusting the lever downward will increase tilling depth, and adjusting it upward will decrease tilling depth. (See Fig.6)

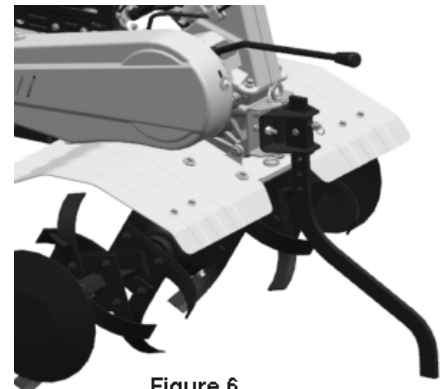


Figure 6

#### 3. Adjustment and use of clutch

**Note:** Before using the clutch, lower the engine speed.

- By “engage ” and “disengage ”of the clutch, the user can control output of engine's power.
- When the user holds tight the clutch lever, the clutch is engaged and transmits engine power to the tiller and tilling blades begin to rotate. (See Fig.7)



Figure 7



Figure 8

- When the user releases clutch lever, clutch will be disengaged, and the engine power can't be transmitted to the tiller, and tilling blades stop rotating. (See Fig 8)

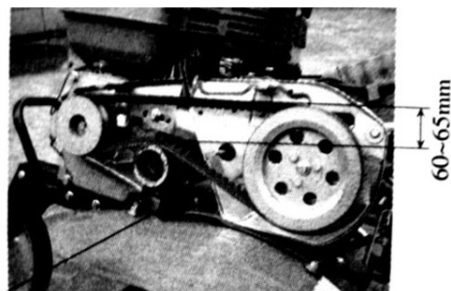
**Note:** improper adjustment of clutch cable will affect normal use of the product.

- First confirm tension of clutch cable. Normally the cable shall have a 4~8mm degree of freedom, if not, please loosen the locking nut and adjust the cable, and tighten the locking nut after finishing adjustment.
- If necessary, the user may start the engine to check whether the clutch can engage and disengage properly.

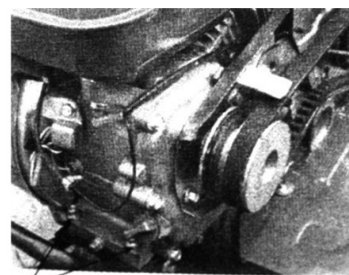
#### 4. Adjustment of belt tension

**Warning!** The belt must be adjusted at appointed service center

- Hold tight the clutch lever and raise tensioning pulley to tighten the belt. A properly tensioned belt has a tension degree of 60 to 65 mm. (See Fig.10)
- If belt tension isn't in the normal tension range, it needs adjustment. First, loosen the engine's 4 mounting bolts, then if belt is too loose, push forward the engine, and if belt is too tight, move backward the engine till belt tension falls in the normal range, finally tighten engine's mounting bolts and connection plate's mounting bolts. (See Fig.11)



Engine mounting bolt  
Figure 10

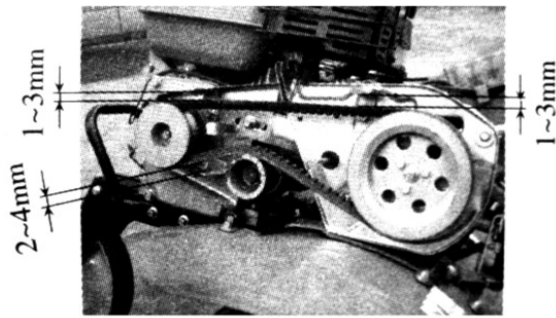


Engine mounting bolts  
Figure 11

- Loosen belt guard's bolts and hold tight the clutch lever and adjust gap between belt guard and belt as indicated in the figures.

#### 5. Adjustment of accelerator cable

- Idling within normal speed range:  $1800 \pm 100$  Rpm; within high speed range:  $3300 \pm 50$  rpm, and it can be adjusted using a speed counter.
- Method of confirming speed and adjustment of it



**Figure 12**



**Figure 13 Accelerator valve regulator**

1. Turn the accelerator valve regulator on the handle frame to the maximum adjustable position without any load, and check if speed counter shows the speed is  $3300 \pm 50$ , and then turn the accelerator valve regulator to the minimum adjustable position and check whether speed counter shows the speed is  $1800 \pm 100$ .

2. If the speed value displayed by the speed counter isn't within the said ranges, it is necessary to adjust the gasoline engine.

Steps to adjust the engine:

1) Observe whether connection points of the accelerator cable are loose or have broken off, if so, retighten them to their original places.

2) Turn accelerator valve regulator on the handle frame to the maximum adjustable position without load, and then adjust the speed adjusting bolt of the gasoline engine's accelerator operation mechanism to a proper position.

3) After long work, the user may adjust the fine-adjusting bolt of the accelerator cable to adjust the engine.

#### 7. Selection of gear shift position

- Three positions (four positions for some models) of the tiller's gear shift are available for selection.

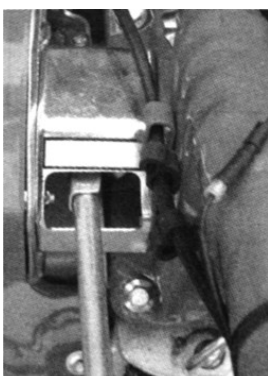
- Method to shift gear position:

1) Swivel the accelerator valve regulator clockwise to the extreme left position (minimum).

2) Release the clutch lever to disengage the clutch.

3) Move the shift lever to the position you need.

4) Hold tight the clutch lever, and the tiller will work on the gear shift position you have selected.



**Figure 14**

## 8. Adjustment of front wheel

- 1) Adjust front wheel of tiller to the state shown in Fig. 15 when it is going to drive on the road.
- 2) Adjust the front wheel of tiller to the state shown in Fig. 16 when it is going to till the field.

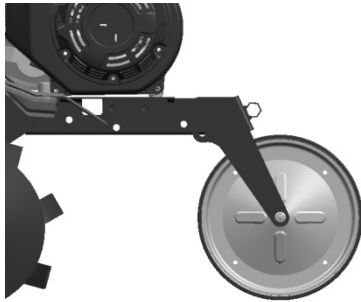


Figure 15

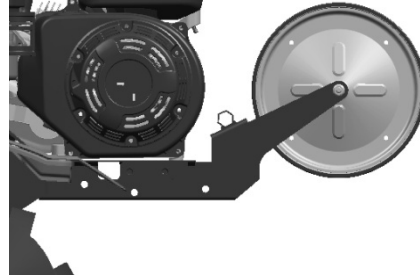


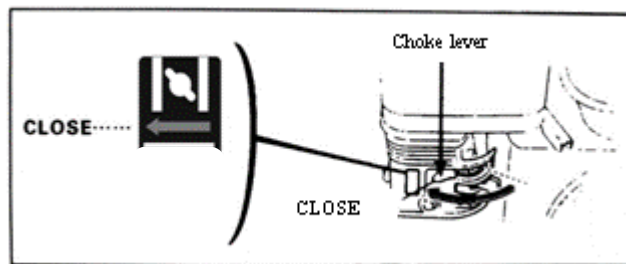
Figure 16

## Chapter V Running

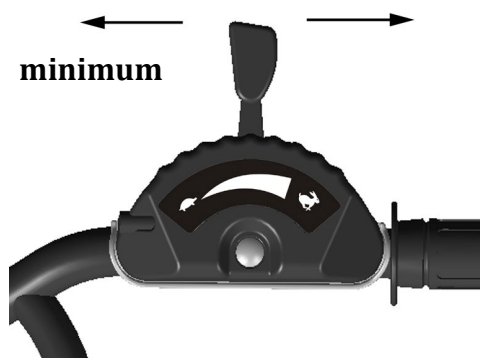
### (1) Steps to start it

**Warning!** Before starting the engine, gear shift lever must be put in the neutral position. Clutch lever shall be released.

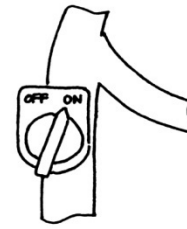
2. Put the choke lever to the CLOSE position.



3. Turn the accelerator valve regulator lever slightly to the direction for high speed

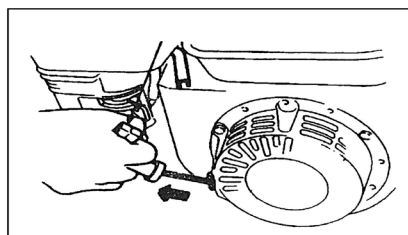


4. Put the engine switch to ON (open) position.

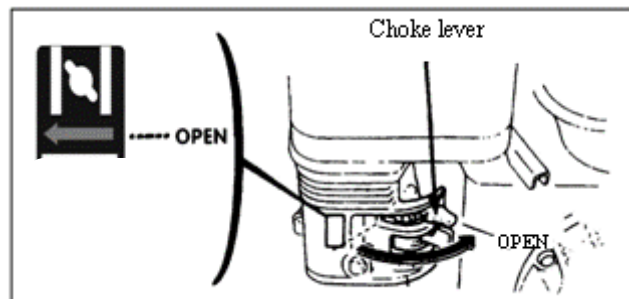


Slightly pull the starter cable until you feel a resistance, and then pull it out fast with a big force.

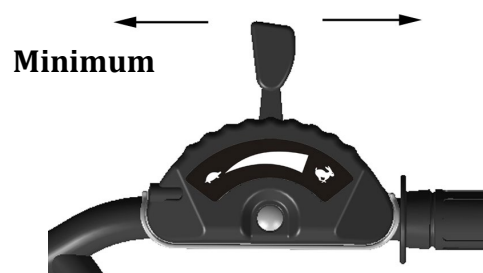
**Note!** Never abruptly release the lever, which would let it bounce back to hit and damage the engine, so if you want to release, slowly let it back in the direction of the starter cable's resilience.



5. After the engine has warmed up, slowly push the choke lever to OPEN position.



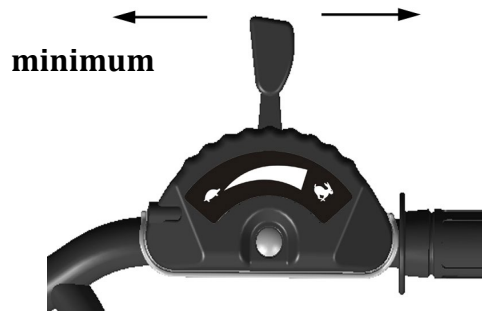
6. Use the accelerator valve regulator (or throttle valve lever) to regulate the engine speed to the need level.



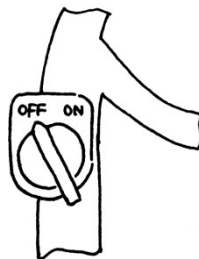
## (2) How to stop the engine

- Under an emergency, the engine can be stopped, which means the user can directly shift the engine switch to OFF position.
- Under a normal condition, the steps to stop the engine are as follows:

1. Push the accelerator valve regulator to the minimum position.



2. Turn the engine switch to OFF position.



## Chapter VI Maintenance of gasoline engine

### **Warning!**

- Stop the engine before any maintenance.
- In order to prevent inadvertent starting of the engine, please put the engine switch on OFF (stopped) position and pull off the line connecting spark plug.
- Check and maintenance of the engine can only be conducted by an authorized distributor, unless the user itself has proper tools and materials for check and maintenance, and has the ability to repair and maintain the engine.

### Note:

- If you want to maintain a good performance of the engine, it must undergo regular check and adjustment. The routine maintenance guarantees the long-term service life. In the following table, the required maintenance intervals and the items to be maintained will be described



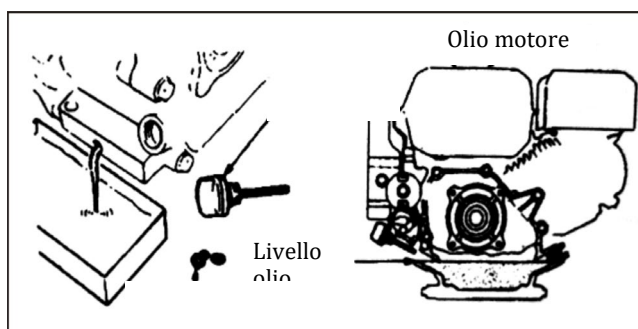
Maintenance cycle As per months shown Or actual running hours, whichever is earlier		Daily use	After first month or after 20 hours	Every season or 50 hours	Every 6 months or 100 hours	Every year or 300 hours
Engine oil	Check oil level	●				
	Change oil		●		●	
Reduction gear oil (applicable to some models)	Check oil level	●				
	Change oil		●			●
Air filter in oil bath	Check	●				
	Clean	●(1)				
Spark plug	Check and clean				●	
Spark arrester (optional)	Clean				●	
Fuel tank and filter	Clean			●(2)		
Air valve	Check- adjust					●(2)
Fuel line	Check	Every two years (if necessary, change it) ●(2)				

**Note!**

1. If the machine is to be used in a dusty condition, maintenance frequency shall be increased.
2. The user may not disassemble the engine unless he has proper tools and mechanic repair ability. Some items can be maintained by an authorized distributor.

**1. Change of engine oil**

Drain engine oil after warming up the engine because such operation can ensure a quick and complete drainage of oil.



1. Loosen engine oil dipstick and oil drain bolt to drain the engine oil.
2. Screw back the oil drain bolt and tighten it.
3. Refill the engine with recommended engine oil and check engine oil level.
4. Refit the engine oil dip stick

The volume of engine oil shall be 0.6 L.

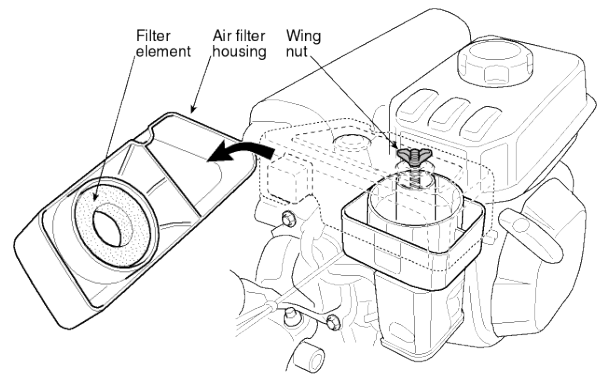
## 2. Maintenance of the air filter in oil bath

A dirty air filter will obstruct air into the carburetor. So in order to prevent fault of carburetor, the air filter shall be maintained regularly. If the engine is to work in a dusty environment, its maintenance frequency should be increased.

**Warning!** Never use gasoline or low-burning-point detergent to clean air filter element because they may cause burning.

**Note!** Never try to run the engine without an air filter, because such operation would cause quick wear of the engine. Always maintain the same oil level!

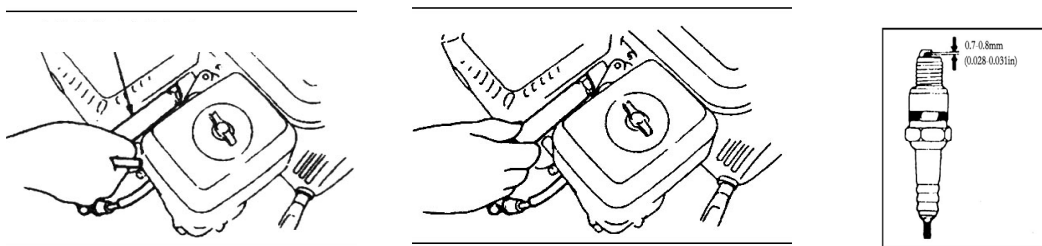
1. Take apart the wing nut and air filter housing and take out the filter element.
2. Use an unflammable or high-burning-point detergent to clean filter element and let it dry up..
3. Top up with oil as far as the indicated level (Oil type: SAE 15W-40).
4. Refit filter element and air filter housing



## 3. Maintenance of spark plug

**Note!** Never use any spark plug with an incorrect heat range. In order to guarantee normal running of the engine, the spark plug shall have an appropriate gap without deposit on it.

- 1 Use a special socket spanner to detach the spark plug



**Warning!** If the engine has just stopped running, the muffler will be very hot. So keep clear of hot temperature to avoid scald.

2. Check the spark plug. If it is obviously worn or the insulation has any crack or damage, please replace it, if it has too much carbon deposition; use a wire brush to clean it.
3. Use a clearance gauge to measure the spark plug gap, correct value of which shall be 0.70to 0.80mm.
4. Check whether spark plug washer is good. In order to avoid thread alternating, use hand to screw spark plug in first.
5. After screwing spark plug to the bottom, use a special socket spanner to tighten it and the washer below it.

**Note!** If the spark plug is a new one, tighten the spark plug further by 1/2 turn after the washer is pressed down tightly.

If the spark plug has been used, tighten it further by 1 / 8—1 / 4 turn after the washer is pressed down tightly.

The spark plug must be tightened adequately, or it will be heated and damage the engine.

**Warning!** If the engine has just stopped running, the muffler will be very hot; don't work on the engine before it has cooled.

**Note!** Spark arrester must be maintained every 100 hours to ensure it can work effectively.

- 1) Loosen out two 4mm screws from the exhaust deflection pipe and take apart the exhaust deflection pipe
- 2) Loosen out four 5mm screws from the muffler guard to detach the muffler guard.
- 3) Loosen out the 4mm screws from the spark arrester to detach it from the muffler..
- 4) Use a brush to remove carbon deposition from the mesh enclosure of the spark arrester.

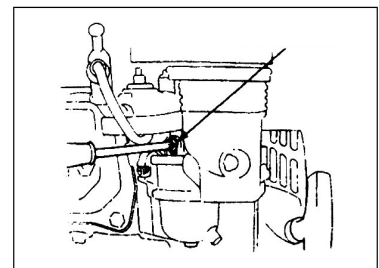
**Warning!** Never use an engine without an appropriate spark arrester in the forest areas! Doing so may cause a fire!

**Note!** No cracks or damage in the spark arrester is allowed. If there is any crack or damage, replace the spark arrester.

5. Idling adjustment of the carburetor

- 1) Start the engine to warm it up to the normal temperature.
- 2) When engine is idle running, adjust the throttle valve's limit screw to set the normal idling speed.

Normal idling speed: 1800±150rpm



## Chapter VII Maintenance of tiller

Due to wear from running, friction and change of load, the tiller's bolts may get loose, and parts and components may get worn, causing lower power of the gasoline engine, higher fuel consumption rate and other faults that will affect use of the tiller. In order to keep the above adverse conditions to a minimum level, it is necessary to strictly and regularly conduct maintenance of the tiller, so that it can maintain a good technical condition and have a longer service life.

### I Running in:

1. Please refer to the manual for information about running-in of the gasoline engine.
2. A new or overhauled tiller shall work for one hour without load first, then work for another five hours, and when the engine is still warm, drain all engine oil in the crankcase of the gasoline engine. Then fill the engine with engine oil as per the steps 1 and 2 of Chapter II , and run for 4 hours for running in, then the machine can be used for normal farming.

### II Technical maintenance of tiller

1. Maintenance per shift (before and after each shift of work)
  - 1) Listen and watch to check if there is any abnormal phenomenon like abnormal noise, overheating, loose bolts, etc.
  - 2) Check if there is any oil leakage from the gasoline engine and transmission box
  - 3) Check if oil levels of the gasoline engine and transmission box are between the upper and lower marks of their oil level indicators.
  - 4) Timely remove dirt, slime, weeds and oil stains on the whole machine and its accessories
  - 5) Keep the farming record.

2. First-level maintenance (every 150 hours of work)

- 1) Conduct all items of maintenance for each shift.
- 2) Clean transmission box, and change engine oil.
- 3) Check, test and adjust clutch, gear shift system and reverse gear system

3. Second-level maintenance (every 800 hours of work)

- 1) Conduct all items of the maintenance for every 150 hours of work.
- 2) Check all gears and bearings, if any of them is severely worn, replace it.
- 3) If any of the tiller's other parts and components, such as any tilling blade or bolt, is damaged, please replace it!

4. Technical check and repair (every 1500-2000 hours of work)

- 1) Disassemble the whole machine at a local authorized service shop to clean and check it, and if any of the parts and components is severely worn, replace it or repair it if it is appropriate to do so.
- 2) Ask repair and maintenance professionals to check friction disks and clutch..

5. Repair and maintenance of gasoline engine shall be conducted as per the manual

**III Table of mini-tiller's technical maintenance (an item marked with √ shall be maintained)**

Maintenance must be proceeded in authorized Service Center.

Work interval / Content of maintenance	Every day	After 8 hours of work under a half load	After the first month or after 20 hours	After the third month or after 150 hours	Every year or 1,000 hours	Every 2 years or 2,000 hours
Check and tighten bolts and nuts	√					
Check and add new engine oil	√					
Clean and change engine oil		(First time)	(Second time)	(Third time and thereafter)		
Check if there's oil leakage	√					
Clean dirt, weeds, and oil stains	√					
Solve problems	√					
Adjust operating parts	√					
Tension belt	√					
Gears and bearings					√	

#### IV Long storage of mini-tiller

If the tiller need be stored for a long time, the following measures should be taken to prevent rust and erosion.

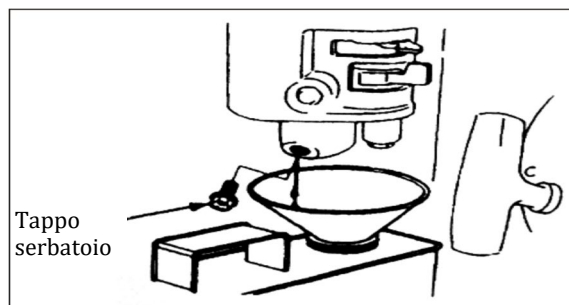
1. Seal up and store gasoline engine as per requirements in the manual of gasoline engine.
2. Clean dirt and slime on the outer surface,
3. Drain lubricant from the transmission box and fill it with new lubricant.
4. Apply anti-corrosion oil on unpainted part of the non-aluminum-alloy surface.
5. Keep the product in a well ventilated, dry and safe indoor place.
6. Properly keep the tools, quality certificate and operation manual attached to the machine.

### Chapter VIII Trouble shooting

If the engine can't be started, please check

1. Whether the engine switch is in the ON position,
2. Whether there is enough lubricant in the machine,
3. Whether fuel valve is in the ON position,
4. Whether there is fuel in the fuel tank,
5. Whether fuel can be delivered into carburetor, to check this, the user can loosen drain bolt of carburetor and set the fuel valve to the ON position.

**Warning! :** If any fuel is spilled out, thoroughly remove it and let it dry up before checking spark plug or starting the engine, because fuel spilled out and its vapor may cause a fire.



6. Whether the spark plug can spark.
  - a. Pull off the spark plug cap, remove dirt from it, then detach the spark plug.
  - b. Fit spark plug cap over the spark plug.
  - c. Contact the metallic case of spark plug to engine's cylinder head. Slightly pull the starter to check if sparks are produced. If so, refit the spark plug and start the engine.
7. If the engine still cannot start, please repair it at an authorized distributor's shop.



## Introducción

Gracias por haber comprado nuestra mini motoazada.

Las dimensiones reducidas, el peso ligero, la multifuncionalidad, la alta eficiencia de roturación rotativa, la capacidad de trabajar en la montaña, en agua, atravesar las crestas de los campos y los canales, la facilidad de transporte y de entrega hacen de este modelo de motoazada especialmente apropiado para los trabajos en áreas montañas y de colinas, campos áridos o regados, huertos, jardines, etc.

**¡Atención!** Prestar especial atención a las siguientes informaciones:

Leer atentamente este manual de trabajo y mantenimiento antes de iniciar las operaciones y atenerse al manual durante el trabajo. Si trabaja respetando el manual, nuestra motoazada trabajará en seguridad y fiabilidad sin dañar el equipo y sin causar lesiones personales. El incumplimiento del manual, puede ocasionar serios daños al equipo y a usted.

**¡Nota!** Si hubiera problemas con la máquina o tuviera dudas sobre su funcionamiento, contactar con el vendedor local de la sociedad.

## Índice

Capítulo I Normas de seguridad .....	1
Capítulo II Símbolos de seguridad .....	3
Capítulo III Breve introducción a la motoazada .....	3
(1) Principales parámetros técnicos.....	3
(2) Nombre de los principales componentes de la motoazada .....	4
Capítulo IV Funcionamiento de la motoazada.....	4
(1) Controles ordinarios.....	4
(2) Regulaciones de la motoazada .....	6
Capítulo V Puesta en marcha .....	9
(1) Cómo poner en marcha el motor .....	9
(2) Cómo parar el motor .....	11
Capítulo VI Mantenimiento del motor por gasolina .....	11
Capítulo VII Mantenimiento de la motoazada.....	14
Capítulo VIII Localización de las averías.....	16



## Capítulo I Normas de seguridad

### 1. Aprendizaje

- a) Leer atentamente el manual de uso. Coger familiaridad con el correcto método de funcionamiento de la máquina y aprender cómo parar la máquina y desconectar rápidamente los dispositivos de funcionamiento.
- b) ¡Está totalmente prohibido dejar que los niños usen la máquina! ¡Los adultos pueden utilizar la máquina solo después de haber leído atentamente el manual!
- c) Asegurarse de que ninguna otra persona o cosa, en particular niños o animales, con potencial riesgo para la seguridad, se encuentren en la zona de trabajo.

### 2. Preparativos

- a) Controlar a fondo la zona de trabajo y eliminar todos los cuerpos extraños.
- b) Antes de poner en marcha el motor, posicionar la palanca en punto muerto.
- c) No accione la máquina sin ropa apropiada. Si el terreno resbala, lleve puestos zapatos antideslizantes para mejorar su estabilidad.
- d) ¡Manejar con atención el carburante pues es altamente inflamable! Prestar atención a las normas siguientes:
  - 1) Utilizar un contenedor apropiado para conservar el carburante.
  - 2) No llene nunca el depósito cuando el motor esté en funcionamiento o esté caliente.
  - 3) Prestar siempre atención cuando se llene el depósito al aire libre. No pruebe nunca a llenar el depósito en ambientes cerrados.
  - 4) Antes de poner en marcha la máquina, cerrar el tapón del depósito y limpiar los residuos de carburante.
  - 5) ¡No intente nunca efectuar regulaciones con el motor encendido!
  - 6) Para cualquier operación o trabajo en la máquina, como por ejemplo preparación y mantenimiento, es obligatorio usar gafas de seguridad.

### 3. Funcionamiento

- a) Cuando se pone en marcha el motor, la palanca de cambio debe estar en punto muerto. No acerque/posicione manos o pies debajo de las partes giratorias.
- b) Cuando se trabaja/se atraviesa con la máquina una calle engujarrada, una acera o una autopista,  
¡prestar atención a las condiciones del tráfico para identificar riesgos potenciales! ¡Está terminantemente prohibido transportar a personas!
- c) Si la máquina choca con cuerpos extraños, apagar inmediatamente el motor y controlar atentamente si la motoazada está dañada. Si la máquina estuviera dañada, repararla antes de retomar el trabajo.
- d) Prestar atención siempre a las condiciones ambientales para evitar resbalar o caer.
- e) Si la máquina vibra de manera anómala, ¡apagar el motor inmediatamente! Localizar la causa: vibraciones anómalas normalmente indican una avería.
- f) Antes de dejar el puesto de trabajo para reparar, ajustar, controlar o sacar objetos atascados entre las cuchillas, ¡apagar siempre el motor!!
- g) Si deja la máquina sin vigilar por el operador, tomar siempre todas las medidas de prevención necesarias, como desacoplar el eje de transmisión, bajar los dispositivos accesorios, posicionar la

palanca de arranque en punto muerto y apagar el motor.

h) Antes de limpiar, reparar o controlar la máquina, el operador debe apagar el motor y asegurarse de que las partes móviles estén paradas.

i) Las emisiones del motor son nocivas. ¡No utilice la máquina en ambientes cerrados!

j) ¡No accione nunca la motoazada sin el equipo de protección apropiado, sin cárter u otros dispositivos de protección colocados!

k) Mantener la máquina fuera del alcance de los niños o animales domésticos cuando esté en funcionamiento.

l) No sobrecargue la máquina con excesiva profundidad de roturación o velocidad demasiado elevada.

m) No utilice la máquina a alta velocidad en una calle resbalosa. ¡Prestar atención cuando conduzca marcha atrás!

n) No deje que nadie se acerque a la máquina en funcionamiento.

o) Pueden ser utilizados solo dispositivos y equipos accesorios (por ej: el contrapeso) autorizados por el fabricante.

p) No utilice nunca la motoazada si tiene poca visibilidad o las condiciones de luz son insuficientes.

q) Prestar atención cuando se roture un terreno duro, porque las cuchillas pueden bloquearse en el terreno, tirando hacia adelante la máquina. Si esto sucediera, soltar el manubrio y no intente controlar la máquina.

r) No utilice nunca la motoazada en un terreno con fuerte pendiente.

s) Prestar atención a no volcar la máquina cuando se recorre un terreno pendiente, en subida o en bajada.

#### **4. Reparación, mantenimiento y almacenamiento**

a) Mantener la máquina, los dispositivos y el equipo accesorio, incluida la batería, en condiciones de trabajo seguras. Si fuera posible, desconectar la batería antes de guardar la máquina para evitar que se hiele y recargarla parcialmente, si fuera necesario.

b) A intervalos establecidos controlar que los tornillos de las herramientas de corte, del motor y de las otras partes estén fijados correctamente, para garantizar un funcionamiento seguro de la máquina.

c) Conservar la máquina en lugares cerrados y siempre lejos de llamas. Dejar enfriar el motor antes de guardar la máquina.

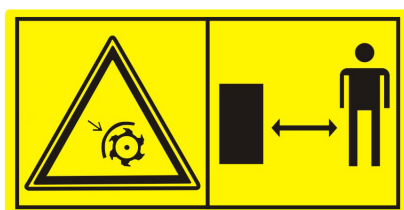
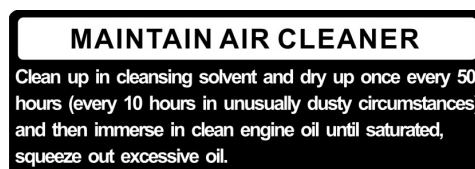
d) Si la motoazada se quedara parada durante mucho tiempo es importante conservar el manual.

e) No repare la máquina si no posee instrumentos adecuados y el manual de instrucciones para desmontar, ensamblar y reparar la máquina.

## Capítulo II Símbolos de seguridad

Si no presta atención a los símbolos siguientes podría sufrir graves lesiones. Leer atentamente los símbolos contenidos en el manual y las normas de seguridad.

Si los símbolos se despegan o son ilegibles, contactar con el vendedor para sustituirlos.



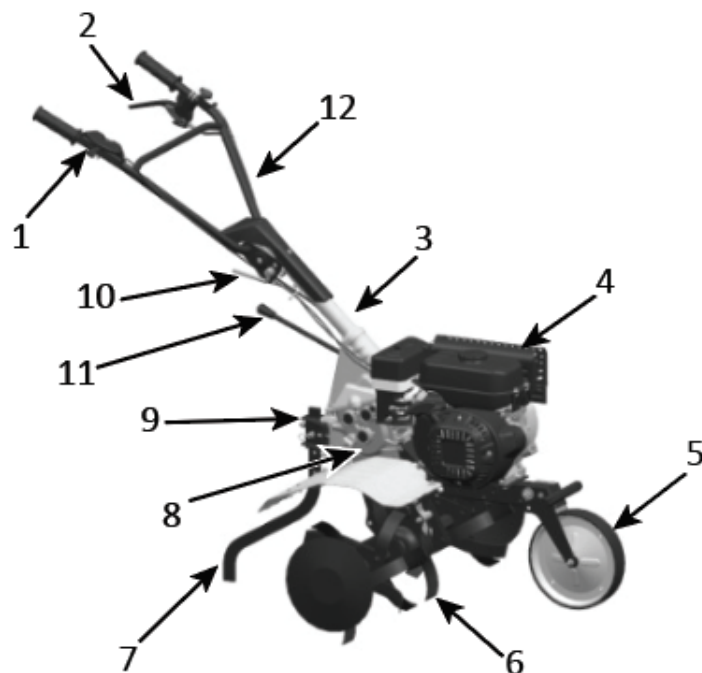
El ejemplo de la declaración de conformidad se encuentra en la penúltima página del manual.

## Capítulo III Breve introducción a la motoazada

### (1) Principales parámetros técnicos

Potencia nominal	3.5 kw
Velocidad nominal	3300 rev/min
Arranque	Arranque manual
Peso	62,5 kg
Amplitud de roturación	85 cm
Profundidad de roturación	≥10 cm
Velocidad de trabajo	0.1 m/s~0.3 m/s
Transmisión	Engranajes de baño de aceite
Velocidad de rotación	120 rev/min
vibración:	
mango izquierda	3,67 m/s <sup>2</sup>
manija derecha	4,53 m/s <sup>2</sup>

## (2) Nombre de los principales componentes de la motoazada



**Figura 1**

- |  |                         |  |
|--|-------------------------|--|
| 1. Palanca de aceleración                              | 4. Motor de gasolina    | 9. Tornillo de regulación altura patín |
| 2. Palanca de desacoplamiento / Palanca mando fricción | 5. Rueda auxiliar       | 10. Registro estevas                   |
| 3. Tubo conector estevas                               | 6. Fresa                | 11. Palanca de cambio                  |
|  | 7. Patín de profundidad | 12. Esteva                             |
|  | 8. Caja de reducción    |  |

## Capítulo IV Funcionamiento de la motoazada

Antes de que cualquier motoazada salga de fábrica se somete a rodaje preliminar. El operador debe controlar todos los mecanismos de la máquina y regularlos antes del uso.

### (1) Controles ordinarios

1. Controlar el aceite del motor

**¡Atención!** El motor debe llenarse con 0,6 l de aceite de motor. Si el nivel del aceite es inferior, cuando el operador utiliza el motor este se dañará seriamente.

**¡Atención!** Utilizar aceite de motor limpio y de alta calidad para motores de cuatro tiempos. El uso de aceite impuro o de cualquier otro tipo de aceite de motor reducirá la vida del motor.

– Llevar el motor a la posición horizontal.

- Aflojar la varilla de control del nivel del aceite y limpiarla frotándola (ver fig. 3)

- Introducir la varilla de control del nivel del aceite en el tapón roscado del aceite (no engrane las partes roscadas)
- Extraer la varilla de control del nivel del aceite para controlar el nivel. Si entra en el radio señalado de la varilla, es correcto.
- SAE15W – 40 aceite motor es un lubricante general y es apropiado para las temperaturas ambientales más comunes (ver tab.1)

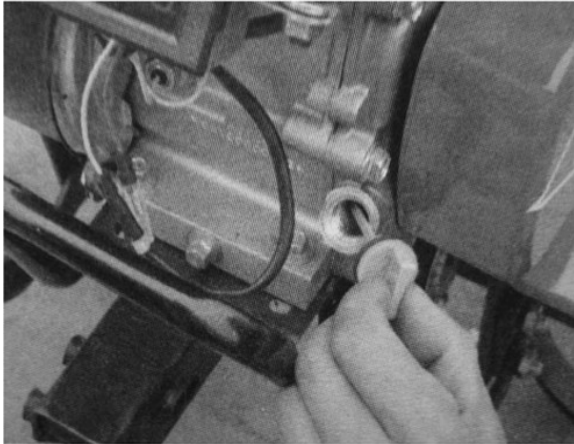


Figure 3

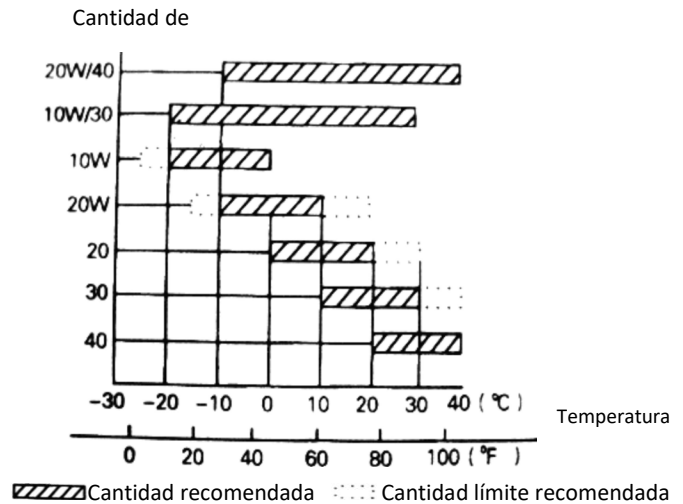


Tabla 1

## 2. Controlar el aceite en la caja de reducción

- Posicionar la motoazada sobre una superficie horizontal y aflojar la varilla de control del nivel del aceite (ver fig.4)
- Normalmente el aceite debe ser 0,95 l. Si el nivel del aceite es inferior, añadir aceite hasta alcanzar la cantidad prevista.
- Aceite recomendado SAE 15W – 40.

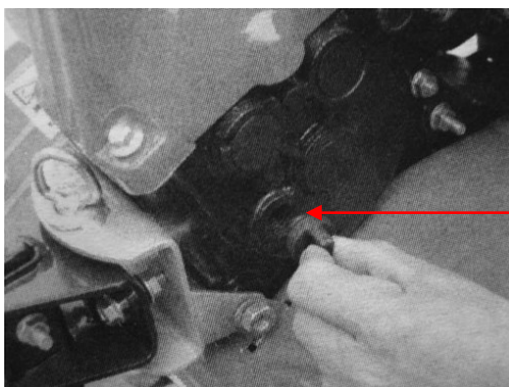
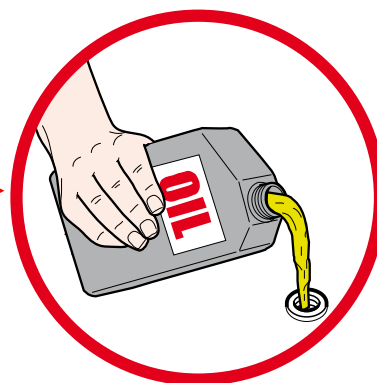


Figure 4



**¡Atención!** La máquina se suministra sin aceite en la caja de reducción. ¡Efectuar el abastecimiento!

### 3. Control del filtro del aire en baño de aceite

**¡Atención!** No pruebe a poner en marcha el motor sin filtro del aire o el motor se desgastará más rápidamente.

- Desenroscar la tuerca de aletas y extraer la tapa del filtro (Ver figura 4A).
- Efectuar el llenado del aceite hasta el nivel indicado (Tipo de aceite: SAE 15W-40).

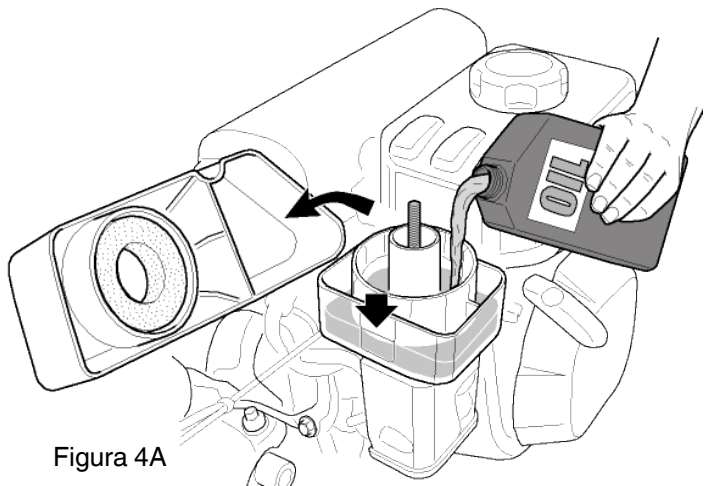


Figura 4A

### (2) Regulaciones de la motoazada

#### 1. Regulación de las estevas

**Nota:** Antes de regular la altura de las estevas, posicionar la máquina horizontalmente sobre un terreno plano para evitar caídas accidentales.

- Aflojar el registro de las estevas y seleccionar el orificio en la posición apropiada. Regular la barra cruzada de las estevas hasta la altura de la cintura del operador, luego girar el registro para apretarlo (ver fig. 5)

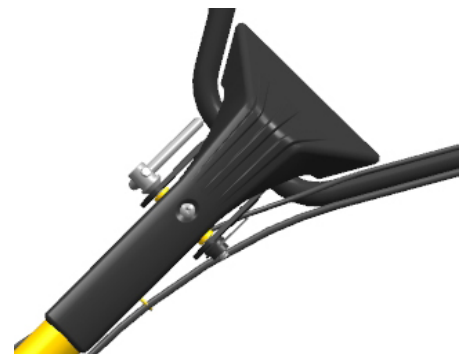


Figure 5

#### 2. Regulación de la profundidad de roturación

- Regular la altura del patín de profundidad para moderar la profundidad de roturación. Para aumentar la profundidad bajar la palanca; para disminuirla subir la palanca (ver fig. 6)

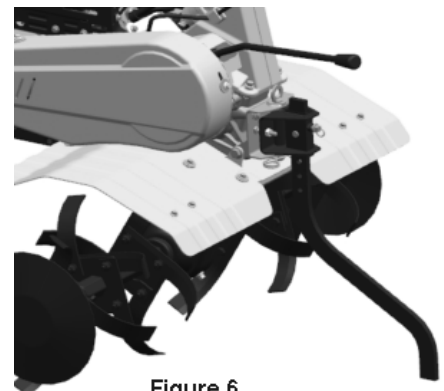


Figure 6

#### 3. Regulación y uso de la fricción.

**Nota:** antes de utilizar la fricción, reducir la velocidad del motor.

- Acoplando y desacoplando la fricción el operador puede controlar la potencia del motor.
- Cuando el operador pulsa la palanca de la fricción, la fricción está acoplada, transmite corriente al motor de la motoazada y las fresas empiezan a girar (ver fig. 7).



Figure 7



Figure 8

- Cuando el operador suelta la palanca de la fricción, la fricción está desacoplada y la corriente del motor no es transmitida a la motoazada y las fresas dejan de girar (ver fig. 8).

Nota: una regulación incorrecta del cable de la fricción pone en peligro el uso normal del producto.

- Antes controlar la tensión de la palanca de la fricción. Normalmente la palanca debe tener un juego de 4-8 mm; si no fuera así, aflojar la tuerca de fijación y regular la palanca. Terminada la regulación, apretar la tuerca de fijación. (ver fig.9).

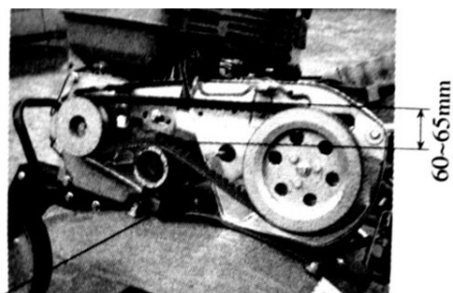
- Si fuera necesario, el operador puede poner en marcha el motor para controlar si la fricción se acopla o desacopla correctamente.

#### 4. Regulación de la tensión de la correa

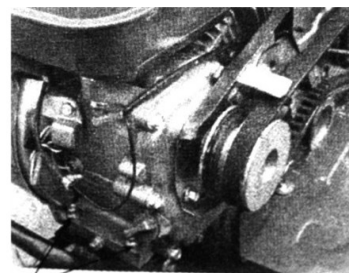
¡**Advertencia!** La correa debe ajustarse al centro de reparación designado

- Tener presionada la palanca de la fricción y levantar la polea de tensión para apretar la correa. Una correa tensada adecuadamente tiene una longitud larga en tensión entre 60 y 65 mm (ver fig. 10)

- Si la tensión de la correa no entra en los límites de tensión manual, necesita una regulación. Antes de todo, aflojar las cuatro tuercas del motor; si la correa está demasiado floja, empujar hacia adelante el motor, y si la correa está demasiado tensa, empujar hacia atrás el motor hasta que la tensión de la correa entre en los límites de la norma. Al final apretar las tuercas del motor y del plato de conexión.



Engine mounting bolt  
Figure 10



Engine mounting bolts  
Figure 11

- Aflojar las tuercas del cárter de la correa y manteniendo pulsada la palanca de la fricción regular el espacio entre el cárter y la correa como se indica en las figuras.

#### 5. Regulación de la palanca de aceleración

- Velocidad normal:  $1800 \pm 100$  rev/min; velocidad elevada:  $3300 \pm 50$  rev/min. La velocidad puede ser regulada usando un cuenta revoluciones.
- Modo de control y regulación de la velocidad

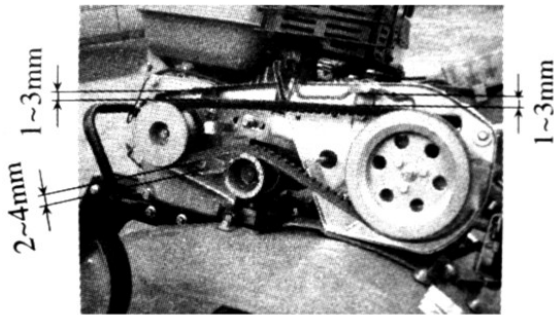


Figure 12



Figure 13 Accelerator valve regulator

1. Girar la palanca de aceleración en la esteva al máximo sin carga y controlar si el cuenta revoluciones indica una velocidad entre  $3300 \pm 50$  rev/min. Luego girar la palanca al mínimo y controlar si el cuenta revoluciones indica una velocidad de  $1800 \pm 100$  rev/min.
2. Si la velocidad indicada por el cuenta revoluciones no entra en los límites indicados, es necesario regular el motor.

Para regular el motor:

- 1) Controlar si las conexiones del cable de aceleración están aflojadas o cortadas. Si así fuera, apretarlas de nuevo.
- 2) Girar la palanca de aceleración en la esteva al máximo sin carga, luego moderar la velocidad regulando las tuercas del mecanismo de aceleración del motor hasta la posición apropiada.
- 3) Después de muchas horas de trabajo, el operador puede regular las tuercas de la palanca de aceleración para regular el motor.

#### 7. Seleccionar la posición de la palanca del cambio

- se pueden seleccionar 3 posiciones (cuatro posiciones en algunos modelos) de la palanca del cambio de la motoazada

- cómo cambiar marcha:

- 1) girar la palanca de aceleración en sentido horario hasta la posición de la extrema izquierda (mínimo)
- 2) soltar la palanca de la fricción para desacoplar la fricción
- 3) desplazar la palanca del cambio en la posición deseada
- 4) pulsar la palanca de la fricción para poner en marcha la motoazada

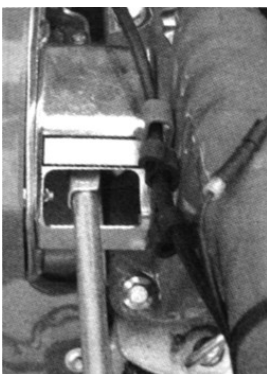


Figure 14



## 8. Regulación de la rueda auxiliar

- 1) Regular la rueda auxiliar de la motoazada en la posición mostrada en la figura 15 cuando se viaja en carretera
- 2) Regular la rueda auxiliar de la motoazada en la posición mostrada en la figura 16 cuando se viaja en un campo.

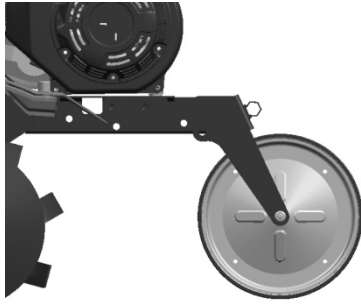


Figura 15

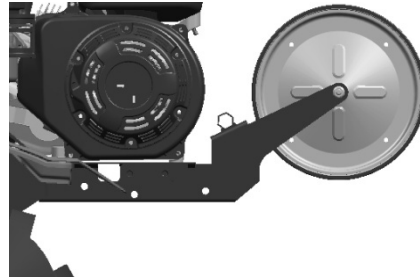


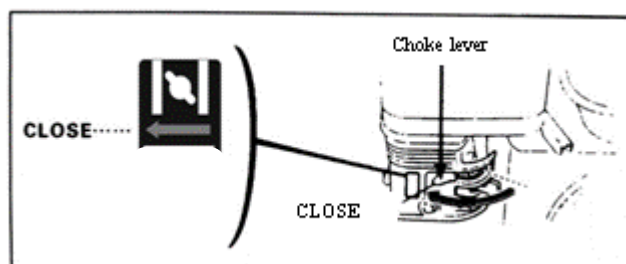
Figura 16

## Capítulo V Puesta en marcha

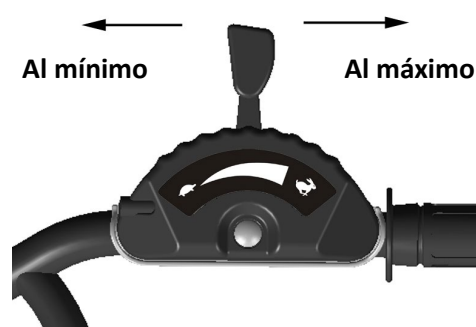
### (1) Cómo poner en marcha el motor

**¡Atención!** Antes de poner en marcha el motor, la palanca de cambio debe estar en punto muerto. La palanca de la fricción debe soltarse.

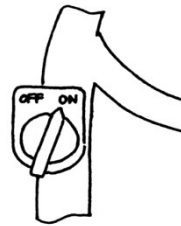
2. Posicionar la palanca del aire en CLOSE (cerrada)



3. Girar ligeramente la palanca de aceleración hacia la máxima velocidad

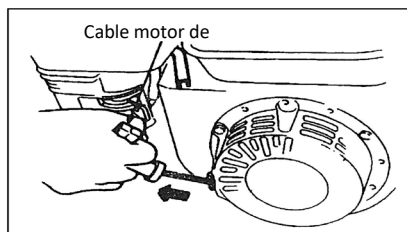


4. Posicionar el interruptor del motor en ON (abierto)

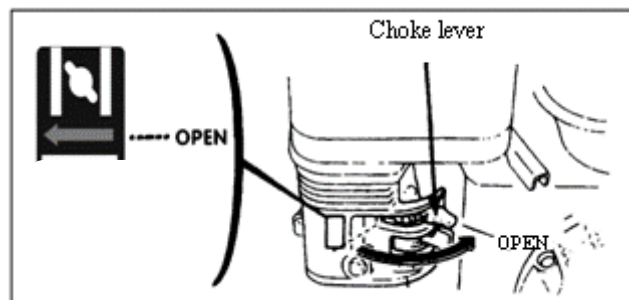


Tirar ligeramente del cable del motor de arranque hasta que no haga resistencia, luego tirar hacia fuera rápidamente y con fuerza.

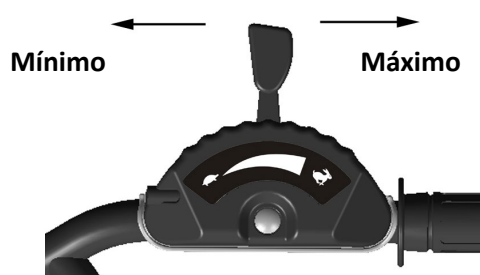
**¡Nota!** No suelte improvisamente la palanca, que podría botar hacia atrás golpeando y dañando el motor. Para soltarla, dejarla deslizar lentamente a lo largo del cable de arranque.



5. Después de que el motor se haya calentado, empujar ligeramente la palanca del aire hacia OPEN.



6. Utilizar la palanca de aceleración (o la palanca de la válvula de mariposa) para regular la velocidad del motor hasta el nivel requerido.

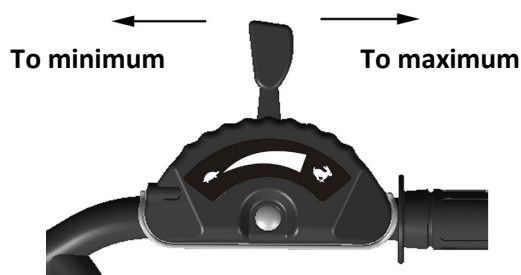


## 2) Cómo parar el motor

- en caso de emergencia, el motor puede pararse girando directamente el interruptor del motor en OFF.

- en condiciones normales, los pasos que seguir para apagar el motor son los siguientes:

1. Empujar la palanca de aceleración hacia el mínimo.



2. Girar el interruptor del motor en OFF



## Capítulo VI Mantenimiento del motor por gasolina

### ¡Atención!

- Parar el motor antes del mantenimiento.
- Para evitar un arranque accidental del motor, posicionar el interruptor del motor en OFF (parado) y quitar la línea de conexión de la bujía de encendido.
- El control y el mantenimiento del motor pueden ser efectuados solo por un distribuidor autorizado, a no ser que el mismo operador posea instrumentos y material apropiado para el control y el mantenimiento y sea capaz de reparar y efectuar el mantenimiento del motor.

Nota:

- Si se quieren mantener buenas prestaciones del motor, este debe ser sometido a controles y regulaciones regulares. El mantenimiento regular garantiza una larga vida del producto. En la tabla siguiente, se describen los intervalos de mantenimiento requeridos y los componentes que someter a mantenimiento,

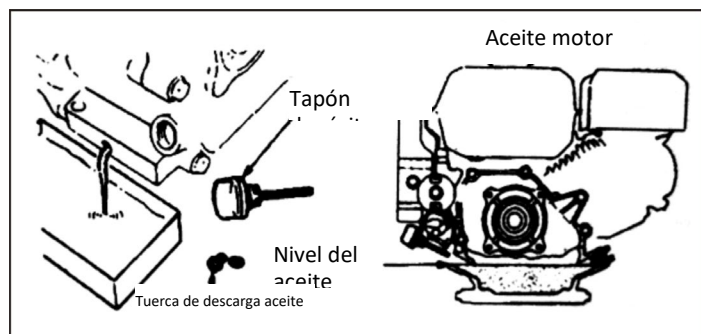
Ciclo de mantenimiento		Uso diario	Después del primer mes/después de 20 horas	Cada estación/cada 50 horas	Cada 6 meses/cada 100 horas	Cada año o cada 300 horas
Mensualmente - Durante horas de uso efectivas, si son inferiores al mes						
Aceite motor	Control del nivel de aceite	●				
	Cambio del aceite		●		●	
Aceite reductor engranajes (aplicable a algunos modelos)	Control del nivel de aceite	●				
	Cambio del aceite		●			●
Filtro del aire en baño de aceite	Control	●				
	Limpieza	● (1)				
Bujía de encendido	Control y limpieza				●	
Parachispas (opcional)	Limpieza				●	
Depósito y filtro carburante	Limpieza			● (2)		
Válvula del aire	Control y regulación					● (2)
Línea carburante	Control	Cada 2 años (si es necesario, cambiar)●(2)				

### ¡Nota!

1. Si la máquina es utilizada en condiciones polvorosas, aumentar la frecuencia de mantenimiento.
2. El operador no puede desmontar el motor si no posee instrumentos apropiados y competencias mecánicas de reparación. Algunos componentes pueden ser sometidos a mantenimiento en un vendedor autorizado.

### 1. Cambio del aceite del motor

Descargar el aceite del motor después de haber calentado el motor para asegurar una descarga del aceite rápida y completa.



1. Aflojar la varilla de control del nivel del aceite del motor y la tuerca de descarga del aceite para descargar el aceite del motor.
2. Volver a enroscar la tuerca de descarga del aceite y apretarla
3. Llenar el motor con el aceite aconsejado y controlar el nivel del aceite.
4. Volver a introducir la varilla de control del aceite.

El volumen del aceite del motor debe ser 0,6 l.

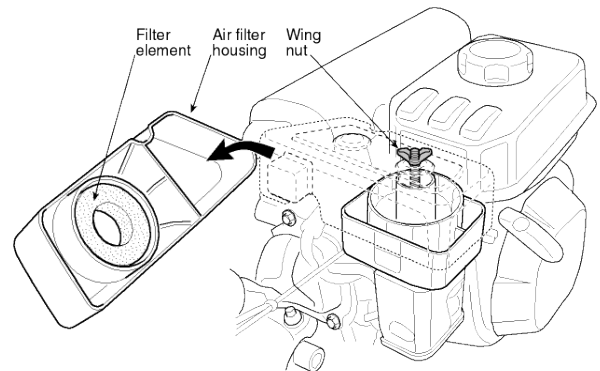
## 2. Mantenimiento del filtro del aire en baño de aceite

Un filtro del aire sucio obstruirá el paso del aire en el carburador. Para evitar averías en el carburador, el filtro del aire debe ser sometido regularmente a mantenimiento. Si el motor debe trabajar en un ambiente polvoroso, aumentar la frecuencia de mantenimiento.

¡**Atención!** no utilice nunca gasolina o detergente de bajo punto de combustión para limpiar el filtro del aire porque podría causar accidentes.

¡**Nota!** No pruebe nunca a poner en marcha el motor sin el filtro del aire. Esto podría causar un rápido desgaste del motor. ¡Mantener siempre constante el nivel del aceite!

1. Desmontar la tuerca de mariposa y el alojamiento del filtro del aire y quitar el elemento filtrante.
2. Utilizar un detergente no inflamable o a alto punto de combustión para limpiar el elemento filtrante y dejar secar.
3. Efectuar el llenado del aceite hasta el nivel indicado (Tipo de aceite: SAE 15W-40).
4. Volver a colocar el elemento filtrante y el alojamiento del filtro del aire.

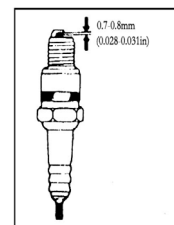
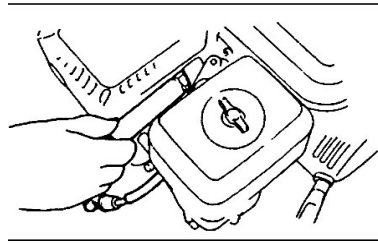
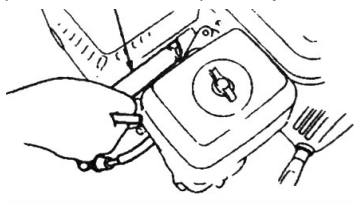


## 3. Mantenimiento de la bujía de encendido

¡**Nota!** No utilice una bujía de encendido con un intervalo de calor incorrecto. Para garantizar el normal arranque del motor, la distancia entre los electrodos de la bujía de encendido debe ser apropiada y no tener depósitos.

1. Utilizar una llave de tubo especial para extraer la bujía de encendido.

Especial llave de tubo para bujía



¡**Atención!** Si el motor se acaba de apagar, el silenciador estará muy caliente. Mantenerse alejado de altas temperaturas para evitar quemaduras.

2. Controlar la bujía de encendido. Si está desgastada o el aislante tiene grietas o está dañado, sustituirla; si tiene demasiados depósitos de carbón, utilizar un cepillo metálico para limpiarla.
3. Utilizar un espesímetro para medir la distancia de los electrodos de la bujía: el valor correcto debe estar entre 0,70 y 0,80 mm.
4. Controlar si la arandela de la bujía de encendido está en buenas condiciones. Para evitar dañar el roscado, utilizar la mano para enroscar la bujía de encendido.
5. Después de haber enroscado la bujía de encendido hasta el fondo utilizar una llave de tubo especial para apretar la bujía y la arandela inferior.

¡**Nota!** Si la bujía de encendido es nueva, apretar la bujía otra media vuelta después de haber apretado fuertemente la arandela.

Si la bujía de encendido está usada, apretarla otro octavo/cuarto de vuelta después de haber apretado la arandela fuertemente.

La bujía de encendido debe estar apretada adecuadamente o se calentará dañando el motor.

### **¡Atención!**

Si el motor se acaba de apagar, el silenciador estará muy caliente. No intervenga en el motor antes de que se haya enfriado.

**¡Nota!** el parachispas debe someterse a mantenimiento cada 100 horas para asegurar un trabajo eficiente.

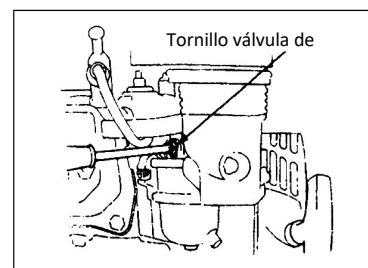
- 1) Aflojar los tornillos 4 mm del tubo de descarga y desmontarlo
- 2) Aflojar cuatro tornillos 5 mm la protección del silenciador para extraerla.
- 3) Aflojar los tornillos 4 mm del parachispas para extraerlo del silenciador.
- 4) Utilizar un cepillo para eliminar los depósitos de carbón de la red de protección de malla estrecha del parachispas.

**¡Atención!** En zonas de bosques no utilice nunca un motor sin el correcto parachispas. ¡Podría provocar incendios!

**¡Nota!** El parachispas no debe tener grietas o estar dañado. Si así fuera, sustituirlo.

### 5. Regulación del carburador de revoluciones mínimas

- 1) Arrancar el motor para calentarlo hasta la temperatura normal.
- 2) Cuando el motor gira al mínimo, regular el tornillo externo de la válvula de mariposa para ajustar la normal velocidad al mínimo.  
Velocidad al mínimo normal:  $1800 \pm 150$  rev/min.



## **Capítulo VII Mantenimiento de la motoazada**

A causa del desgaste debido a la puesta en marcha, al uso de la fricción y de los cambios de carga, las tuercas de la motoazada podrían aflojarse. Los componentes pueden desgastarse a causa de la baja potencia del motor por gasolina, de elevados consumos de carburante y de otras averías, que pueden dañar el uso de la motoazada. Para limitar estas posibilidades, es necesario un mantenimiento severo y regular de la motoazada, para que de esta forma pueda mantener buenas condiciones técnicas y tener una vida más larga.

### **El Rodaje**

1. Consultar el manual para informaciones relativas al rodaje del motor de gasolina.
2. Una motoazada nueva o usada debe funcionar una hora sin cargas, luego otras 5 horas y, cuando el motor aún esté caliente, descargar todo el aceite del motor en la empaquetadura del motor de gasolina. Luego llenar el motor con aceite de motor como se describe en los pasos 1 y 2 del capítulo II, luego poner en marcha durante 4 horas para el rodaje. A este punto la máquina puede ser utilizada para uso agrícola.

### **II Mantenimiento técnico de la motoazada**

1. Mantenimiento por turnos (antes y después de cada turno de trabajo)
  - 1) Escuchar y observar si hay existen fenómenos anormales como ruidos, sobrecalentamientos, tuercas aflojadas, etc.
  - 2) Controlar si hay pérdidas de aceite del motor de gasolina y de la caja de transmisión
  - 3) Controlar que los niveles del aceite del motor de gasolina y de la caja de transmisión estén comprendidos entre la señal superior y la inferior de los indicadores de nivel.
  - 4) Eliminar tempestivamente suciedad, fango, hierba y manchas de aceite en la máquina o en sus accesorios.
- 5) Conservar registros de la actividad agrícola.

2. Mantenimiento de primer nivel (cada 150 horas de trabajo)

- 1) Efectuar cada opción del mantenimiento en cada turno.
- 2) Limpiar la caja de transmisión y cambiar el aceite del motor.
- 3) Controlar, probar y regular la fricción, el sistema de las marchas y el inversor de marcha.

3. Mantenimiento de segundo nivel (cada 800 horas de trabajo)

- 1) Efectuar cada opción del mantenimiento cada 150 horas de trabajo.
- 2) Controlar los engranajes y los cojinetes. si uno de estos está muy desgastado, sustituirlo.
- 3) Si una de las partes o de los componentes de la motoazada, como por ejemplo las fresas o tuercas, están dañadas, ¡sustituirlas!

4. Reparaciones y controles técnicos (cada 1500-2000 horas de trabajo)

- 1) Desmontar toda la máquina en un vendedor local autorizado para la limpieza y el control. Si una de las partes o de los componentes están muy desgastados, sustituirlos o repararlos.
- 2) Controlar los discos de la fricción y la fricción por profesionales.

5. La reparación y el mantenimiento del motor de gasolina deben ser efectuados como se describe en el manual.

**III Tabla de mantenimiento técnico de la mini motoazada (la opción indicada con √ se somete a mantenimiento)**

El mantenimiento debe ser efectuado en un centro de asistencia autorizado.

Intervalos de trabajo Tipo de mantenimiento	Cada día	Después de 8 horas de trabajo de carga intermedia	Después del primer mes o después de 20 horas	Después del tercer mes o después de 150 horas	Cada año o cada 1.000 horas	Cada 2 años o cada 2.000 horas
Control y apriete de tornillos y tuercas	√					
Control y adición nueva aceite de motor	√					
Limpieza y cambio del aceite motor		(Primera vez)	(Segunda vez)	√(tercera vez y sucesivas)		
Controlar pérdidas de aceite	√					
Limpiar suciedades, hierbas y manchas de aceite	√					
Soluciones de problemas	√					
Regulación partes operativas	√					
Tensión correa	√					
Engranajes y cojinetes					√	

#### IV Almacenamiento a largo plazo de la mini motoazada

Si la motoazada debe guardarse por mucho tiempo, deben llevarse a cabo las siguientes medidas para evitar oxidaciones y erosiones.

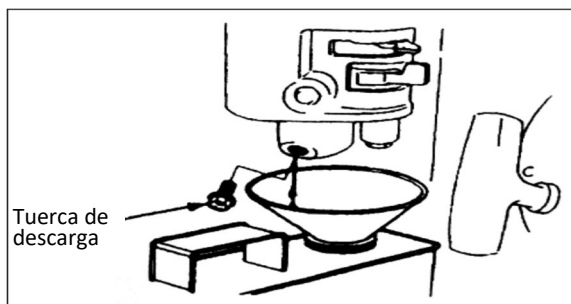
1. Sellar y guardar el motor de gasolina como se indica en los requisitos del manual del motor de gasolina.
2. Limpiar la suciedad y lodo de la superficie
3. Descargar el lubricante de la caja de transmisión y llenarla con lubricante nuevo
4. Aplicar aceite anti corrosión en las partes sin pintar de la superficie no de aleación de aluminio.
5. Mantener el producto en un lugar seguro cerrado, bien ventilado y seco.
6. Conservar los instrumentos, el certificado de calidad y el manual operativo anexo a la máquina.

#### Capítulo VIII Localización de las averías

Si el motor no puede arrancarse, controlar:

1. que el interruptor del motor esté en ON;
2. que haya suficiente lubricante en la máquina
3. que la válvula del carburante esté en ON;
4. que haya carburante en el depósito;
5. que el carburante alcance el carburador; para controlar esto, el operador puede aflojar la tuerca de descarga del carburador y posicionar la válvula del carburante en ON.

**¡Atención!** Si saliera carburante, eliminarlo atentamente y dejar que se seque antes de controlar la bujía de encendido o poner en marcha el motor; pues el carburante que ha salido y sus vapores pueden causar un incendio.



6. que la bujía de encendido genere la chispa.
  - a. Quitar el tapón de la bujía de encendido, eliminar el polvo y desenchufar la bujía.
  - b. Montar el tapón de la bujía de encendido en la bujía.
  - c. Unir el cuerpo metálico de la bujía de encendido al cabezal del motor. Tirar ligeramente del motor de arranque para controlar que se producen las chispas. Si esto sucediera, volver a montar la bujía de encendido y poner en marcha el motor.
7. Si el motor no parte, llevarlo a reparar a un vendedor autorizado.





## Sissejuhatus

Täname, et ostsite meie mini mullafreesi.

Väikesed mõõtmed, kerge kaal, multifunktsionaalsus, kõrge efektiivsusega pöörlev maaharimine, võime töötada mägedes, vees, ületada põldudel harjasid ja kanaleid, lihtne transport ja kohale toimetamine muudavad selle mullafreesi mudeli eriti sobivaks töötamiseks mägistel ja künklikel aladel, kuivadel või niisketel põldudel, viljapuaedades, aedades, kaarduva katusega ehitise all, jne.

**Tähelepanu!** Pöörata erilist tähelepanu järgnevale informatsioonile:

Lugeda tähelepanelikult antud kasutus- ja hooldusjuhendit enne töö alustamist ja järgige kasutusjuhendit töötamise ajal. Kui töötate vastavalt kasutusjuhendile, töötab meie mullafrees ohutult ja usaldusväärselt ilma seadet kahjustamata ja ei tekita kehavigastusi. Kui kasutusjuhendit ei järgita, võivad esineda tõsised kahjustused või vigastused seadmele või teile endale.

**Pane tähele!** Kui masinaga on probleeme või teil on selle toimimise osas kahtlusi, võtke ühendust ettevõtte kohaliku edasimüüjaga.

## Sisukord

Peatükk I Ohutusnõuded .....	1
Peatükk II Ohutussümbolid.....	3
Peatükk III Mullafreesi lühitutvustus .....	3
(1) Peamised tehnilised parameetrid .....	3
(2) Mullafreesi osad ja põhikomponendid .....	4
Peatükk IV Mullafreesi töötamine.....	4
(1) Korralised kontrollid .....	4
(2) Mullafreesi reguleerimised .....	6
Peatükk V Käivitamine.....	9
(1) Kuidas masinat käivitada.....	9
(2) Kuidas peatada mootorit .....	11
Peatükk VI Bensinimootori hooldus.....	11
Peatükk VII Mullafreesi hooldus.....	14
Peatükk VIII Rikete kõrvaldamine .....	16

## Peatükk I Ohutusnõuded

### 1. Ettevalmistus

- a) Lugeda tähelepanelikult kasutusjuhendit. Tutvuda masina õige töömeetodiga ja õppida, kuidas masinat peatada ja kuidas lülitada kiiresti välja juhtimisseadmed.
- b) Rangelt on keelatud lasta masinat kasutada lastel! Täiskasvanud võivad masinat kasutada ainult pärast kasutusjuhendi hoolikat lugemist!
- c) Veenduda, et tööpiirkonnas ei viibiks mitte ühtegi inimest või eset, eriti lapsi või loomi, kelle turvalisus võiks olla ohus.

### 2. Ettevalmistused

- a) Kontrollida põhjalikult tööala ja eemaldada kõik võõrkehad.
- b) Enne mootori käivitamist, viia hoob tühikäigu asendisse.
- c) Masinat ei tohi käivitada ilma sobiva riietusega. Kui maapind on libe, tuleb teie stabiilsuse parandamiseks kanda libisemisvastaseid jalanõusid.
- d) Kütust tuleb käsitseda hoolikalt, kuna see on väga tuleohtlik! Pöörata tähelepanu järgnevatele nõuetele:
  - 1) Kütuse hoidmiseks tuleb kasutada sobivat anumad.
  - 2) Paaki ei tohi kunagi täita, kui mootor töötab või on soe,
  - 3) Alati tuleb olla ettevaatlik paagi täitmisel õues. Ärge kunagi proovige tankida sisesruumides.
  - 4) Enne masina käivitamist kinnitada paagi kork ja puhastada kütusejäädid.
  - 5) Ärge kunagi proovige teha reguleerimistöid, kui mootor töötab!
  - 6) Mis tahes operatsiooni või töö teostamiseks masinal, nagu näiteks ettevalmistus või hooldus, on kohustuslik kanda kaitseprille.

### 3. Töötamine

- a) Mootori käivitamisel peab käiguhoob olema tühikäigu asendis. Ärge viige/asetage käsi ja jalgu pöörlevate osade alla.
- b) Kui töötate/ületate masinaga sillutatud teed, kõnniteed või autoteed, pöörata tähelepanu liiklusoludele, et tuvastada võimalikke ohte! Rangelt on keelatud inimeste transportimine!
- c) Kui masin tabab võõrkehasid, lülitada kohe välja mootor ja kontrollida hoolikalt, kas mullafrees on saanud kahjustada. Kui masin on kahjustatud, parandada see enne töö jätkamist.
- d) Pöörake alati tähelepanu keskkonnatingimustele, et vältida libisemist või kukkumist.
- e) Kui masin vibreerib anomaalselt, lülitada kohe mootor välja! Tuvastada põhjus: anomaalne vibreerimine tavaliselt viitab rikkele.
- f) Enne juhupositsioonilt lahkumist parandamiseks, reguleerimiseks, kontrollimiseks või terade vahele jäänud esemete eemaldamiseks, lülitada alati mootor välja!
- g) Kui kasutaja jätab masina järelvalveta, tuleb tarvitusele võtta kõik vajalikud ennetusabinõud, nagu lülitada välja ülekandevõlli, langetada lisaseadmed, viia käivitushoob tühikäigu asendisse ja lülitada mootor välja.
- h) Enne masina puhastamist, parandamist või kontrollimist peab kasutaja mootori välja lülitama ja veenduma, et liikuvad osad on peatunud.

- i) Mootori heitgaasid on kahjulikud. Ärge kasutage masinat kinnistes ruumides!
- j) Ärge käivitage kunagi mullafreesi ilma sobivate kaitseseadmeteta, ilma karterita või teiste olemasolevate kaitseseadmeteta!
- k) Hoida töötav masin eemal lastest või koduloomadest.
- l) Ärge koormake masinat üle liigse maaharimissügavusega või liiga suure kiirusega.
- m) Ärge kasutage masinat suure kiirusega libedal teel. Olge ettevaatlik tagurpidi sõitmisel!
- n) Ärge laske kellelgi läheneda töötavale masinale.
- o) Kasutada tohib ainult tootja poolt autoriseeritud seadmeid ja lisavarustust (näiteks vastukaal).
- p) Mullafreesi ei tohi kasutada kunagi, kui nähtavus on piiratud või ebapiisava valguse korral .
- q) Olge ettevaatlik kõva pinna harimisel, sest terad võivad maapinda kinni jääda, paisates masina ettepoole. Kui see peaks juhtuma, laske juhtrauast lahti ja ärge püüdke masinat kontrollida.
- r) Ärge kasutage kunagi mullafreesi väga järskudel nõlvadel.
- s) Olge ettevaatlik, et masin ei läheks ümber kaldus maapinnal, tõusul või laskumisel.

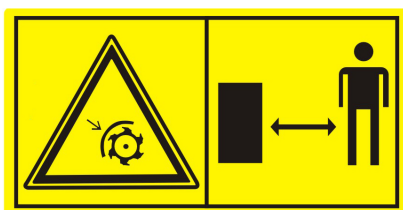
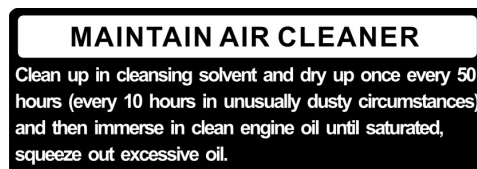
#### **4. Parandamine, hooldus ja hoiulepanek**

- a) Hoida masin, seadmed, lisaseadmed, sealhulgas aku, ohutus töökorras. Kui võimalik, võta aku enne masina hoiustamist lahti vältimaks selle külmumist ja kui vaja, laadida seda osaliselt.
- b) Kindlate ajavahemike tagant kontrollida, et lõikeseadme, mootori ja teiste osade kruvid oleks kindlalt kinnitatud, et tagada masina ohutu töötamine.
- c) Hoida masinat siseruumis ja alati eemal leekidest. Lasta mootoril enne masina ärapanemist jahtuda.
- d) Kui mullafrees jääb pikaks ajaks seisma, on oluline kasutusjuhend alles hoida.
- e) Ärge parandage masinat, kui teil ei ole sobivaid tööriistu ja kasutusjuhendit masina lahtivõtmiseks, kokku panemiseks ja parandamiseks.

## Peatükk II Ohutussümbolid

Järgnevate sümbolite tähelepanuta jätmine võib põhjustada tõsiseid vigastusi. Lugege tähelepanelikult kasutusjuhendis sisalduvaid sümboleid ja ohutusnõudeid.

Kui sümbolid tulevad lahti või on loetamatud, võtta ühendust edasimüüjaga, et need asendada.



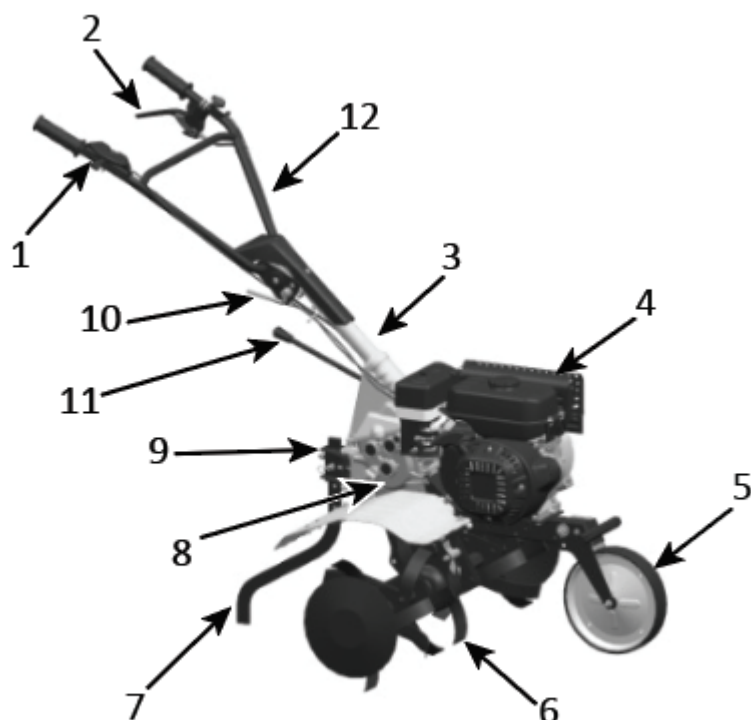
Vastavusdeklaratsiooni näidis asub kasutusjuhendi eelviimasel leheküljel.

## Peatükk III Mullafreesi lühituvustus

### (1) Peamised tehnilised parameetrid

Nominaalvõimsus	3.5 kw
Nominaalkiirus	3300 pööret/min
Käivitamine	Trossiga käivitamine
Kaal	62.5 kg
Harimislaius	85 cm
Harimissügavus	≥10 cm
Töökiirus	0.1 m/s~0.3 m/s
Ülekanne	Käigukast õlivannis
Pöörlemiskiirus	120 pööret/min
vibratsioon:	
vasak käepide	3,67 m/s <sup>2</sup>
õige käepide	4,53 m/s <sup>2</sup>

## (2) Mullafreesi põhikomponentide nimed



**Joonis 1**

- |                              |                      |  |
|------------------------------|----------------------|--|
| 1. Gaasi hoob                | 5. Abiratas          | 9. Regulaatori kõrguse määramise kruvi |
| 2. Vabastushoob / Sidurihoob | 6. Freesitera        | 10. Juhtraudade reguleerija            |
| 3. Juhtraudade ühendustoru   | 7. Sügavusregulaator | 11. Käiguhoob                          |
| 4. Bensiinimootor            | 8. Käigukast         | 12. Juhtraud                           |

## **Peatükk IV Mullafreesi töötamine**

Enne, kui mullafrees tehases väljub, läbib see eelneva sissetöötamisperioodi. Kasutaja peab sellegipoolest kontrollima kõiki masina mehhanisme ja reguleerima neid enne kasutamist.

### **(1) Korralised kontrollid**

1. Kontrollida mootori õli

Tähelepanu! Mootorisse tuleb valada 0,6 l mootoriõli. Kui õli tase on madalam, kahjustab mootori kasutamine kasutaja poolt seda tõsiselt.

**Tähelepanu!** Kasutada puhas ja kõrgekvaliteedilist mootoriõli neljataktilistele mootoritele. Ebapuhta õli või mistahes muud tüüpi mootoriõli kasutamine lühendab mootori eluiga.

- Asetage mootor horisontaalasendisse
- Keerata lahti õlitaseme mõõtmise varras ja puhastada see pühkides (vaadata joon.3)
- Sisestada õlitaseme mõõtmise varras õli täiteavas (ärge sisestage keermestatud osasid)

- Tõmmata välja õlitaseme mõõtmise varras taseme kontrollimiseks. Kui see jääb vardal märgitud vahemikku, on kõik korras.
- SAE15W – 40 mootori õli on üldine määrideõli ja see sobib kõige levinumatele välistemperatuuridele (vaadata tab.1)

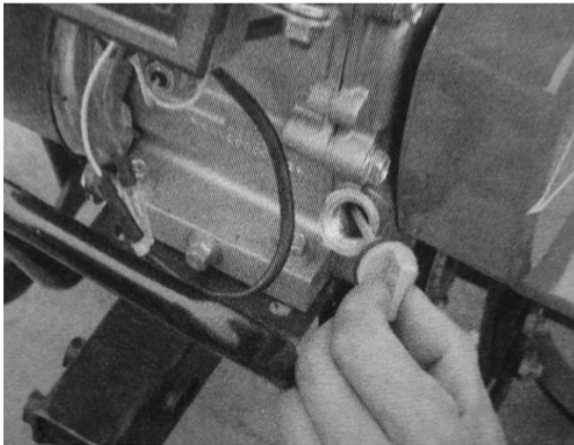
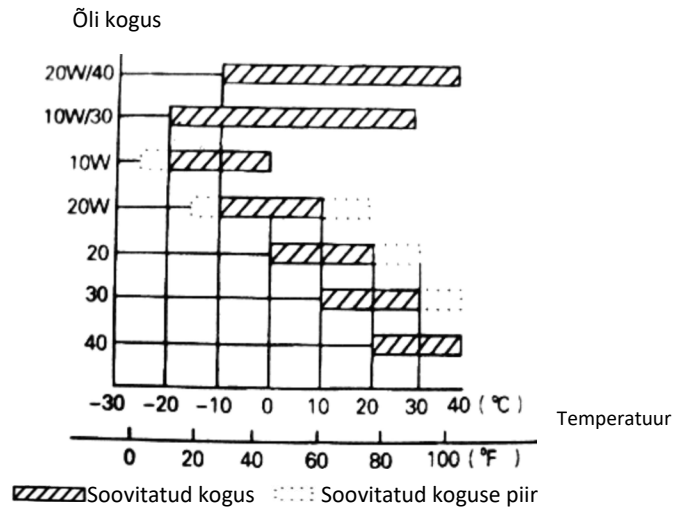


Figure 3



Tabel 1

## 2. Kontrollida õli käigukastis

- Asetada mullafrees horisontaalsele pinnale ja keerata lahti õlitaseme mõõtmise varras (vaadata joon.4)
- Tavaliselt peab õli olema 0,95 l. Kui õli tase on madalam, lisada õli ettenähtud tasemeni jõudmiseni.
- Soovitatud õli SAE 15W – 40.

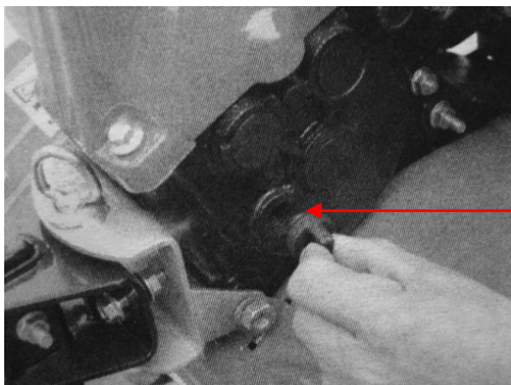
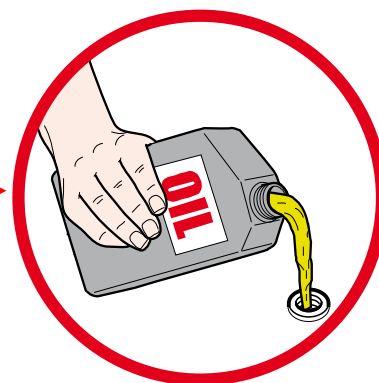


Figure 4



**Tähelepanu!** Masin tarnitakse ilma õlita käigukastis. Lisada õli!



### 3. Õlivannis õhufiltri kontroll

**Tähelepanu!** Ärge proovige käivitada mootorit ilma õhufiltrita või mootor kulub kiiremini.

- Keerata lahti mutter ja tiivad ja eemaldada filtri kaas (Vaata joon. 4A).
- Täita õliga kuni näidatud tasemeni (Õli tüüp: SAE 15W-40).

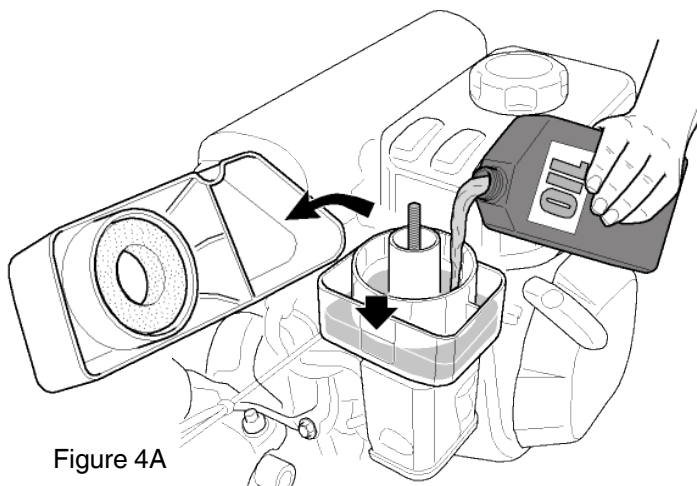


Figure 4A

### (2) Mullafreesi reguleerimised

#### 1. Juhtraudade reguleerimine:

Pane tähele: Enne juhtraudade kõrguse reguleerimist asetada masin horisontaalselt tasasele maapinnale vältimaks juhuslikku kukkumist.

- Lõdvendada juhtraudade reguleerijat ja valida avaus sobivas asendis. Reguleerida juhtraudade põiklattu kasutaja vöökoha kõrgusele, seejärel keerata reguleerijat, et seda pingutada (vaadata joon. 5)

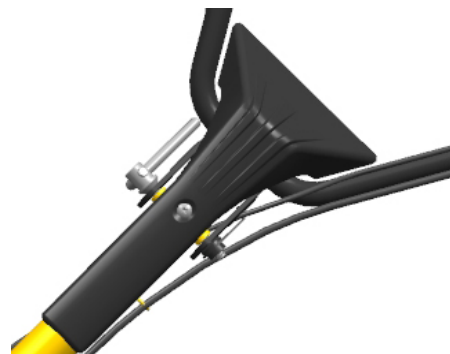


Figure 5

#### 2. Harimissügavuse reguleerimine

- Reguleerida sügavusregulaatori kõrgust, et muuta harimissügavust. Sügavuse suurendamiseks langetada regulaatorit; vähendamiseks tõsta hooba (vaadata joon.6).

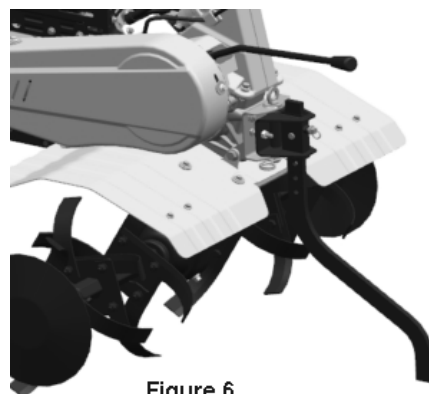


Figure 6

#### 3. Siduri reguleerimine ja kasutamine

Pane tähele: enne siduri kasutamist vähendada mootori kiirust.

- Sidurit sisse- või välja lülitades saab kasutaja kontrollida mootori võimsust.
- Kui kasutaja hoiab sidurihooba kinni, on sidur sisestatud, kannab võimsuse üle mullafreesi mootorile ja freesiterad hakkavad pöörlema (vaata joon.7).



Figure 7



Figure 8

- Kui kasutaja vabastab sidurihoova, on sidur väljalülitatud ja mootori võimsus ei kandu mullafreesile ja freesiterad lõpetavad pöörlemise (vaadata joon.8).

Pane tähele: sidurikaabli ebaõige reguleerimine kahjustab toote normaalset kasutust.

- Esmalt kontrollida sidurihoova pinget. Tavaliselt peab hooval olema liikumisruumi 4-8 mm; kui nii ei ole, lõdvendada kinnitusmutrit ja reguleerida hooba. Reguleerimise lõppedes kinnitada kinnitusmutter.

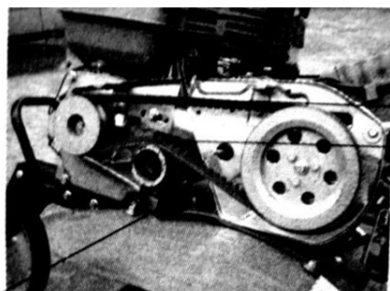
- Kui vajalik, võib kasutaja mootori käivitada, et kontrollida, kas sidur lülitub sisse ja välja õigesti.

#### 4. Rihma pinguse reguleerimine

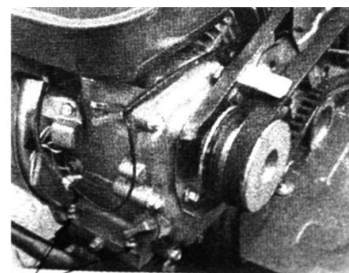
**Tähelepanu!** Turvavööd tuleb reguleerida juures määratud teeninduskeskus

- Hoida sidurihooba kinni ja tõsta pinge plokki, et rihma pingutada. Õige pingusega rihma pikkus pinge all on 60 kuni 65 mm (vaadata joon.10)

- Kui rihma pingus ei mahu normaalse pingutuse piiridesse, on vajalik reguleerimine. Kõigepealt lõdvendada kõiki nelja mootori mutrit; kui rihm on liiga lõtv, lükata mootorit ettepoole, ja kui rihm on liiga pinges, lükata mootorit tahapoole, kuni rihma pingus mahub normi piiridesse. Lõpuks kinnitada mootori ja ühendusplaadi mutrid.



Engine mounting bolt  
Figure 10



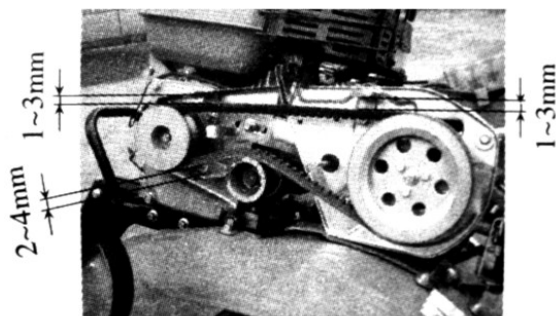
Engine mounting bolts  
Figure 11

- Lõdvendada rihma karteri mutreid ja surudes sidurihooba, reguleerida vahemaad karteri ja rihma vahel, nagu joonistel näidatud.

#### 5. Gaasi hoova reguleerimine

- Normaalne kiirus:  $1800 \pm 100$  pööret/min; suur kiirus:  $3300 \pm 50$  pööret/min. Kiirust saab reguleerida tahhomeetrit kasutades.

- Kontrollimine ja kiiruse reguleerimine



**Figure 12**



**Figure 13 Accelerator valve regulator**

1. Keerata gaasi hoob juhtraual ilma koormuseta maksimumi peale ja kontrollida, kas tahhomeeter näitab kiirust  $3300 \pm 50$  pööret/min. Seejärel keerata hoob tühikäigule ja kontrollida, kas tahhomeeter näitab kiirust  $1800 \pm 100$  pööret/min.

2. Kui kiirus tahhomeetril ei mahu näidatud piiridesse, on vajalik mootori reguleerimine.

Mootori reguleerimiseks:

1) Kontrollida, kas gaasi kaabli ühendused on lõdvenenud või katki. Kui on nii, tuleb neid uuesti pingutada.

2) Keerata gaasi hoob juhtraual ilma koormuseta maksimumi peale, seejärel vähendada kiirust, reguleerides mootori kiirendusmehhanismi mutreid soovitud positsioonini.

3) Pärast paljusid töötunde võib kasutaja reguleerida gaasihoova mutreid, et reguleerida mootorit.

7. Valida käiguhoova asend

- võimalik on valida 3 asendit (mõnedel mudelitel 4 asendit) mullafreesi käiguhooval

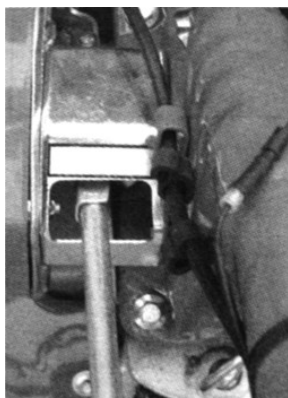
- kuidas vahetada käiku:

1) pöörata gaasihooba päripäeva kuni äärmise asendini vasakul (miinimum)

2) lasta sidurihoob lahti siduri välja lülitamiseks

3) viia käiguhoob soovitud asendisse

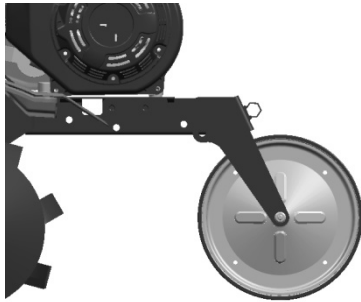
4) lasta sidurihoob lahti siduri välja lülitamiseks



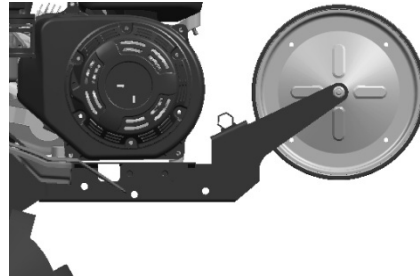
**Figure 14**

## 8. Abiratta reguleerimine

- 1) Reguleerida mullafreesi abiratas joonisel 15 näidatud asendisse teel liikumiseks
- 2) Reguleerida mullafreesi abiratas joonisel 16 näidatud asendisse põllul liikumiseks.



Joonis 15



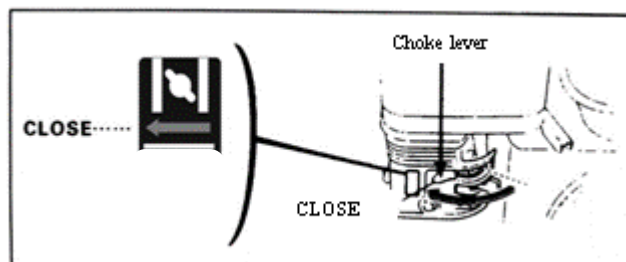
Joonis 16

## Peatükk V Käivitamine

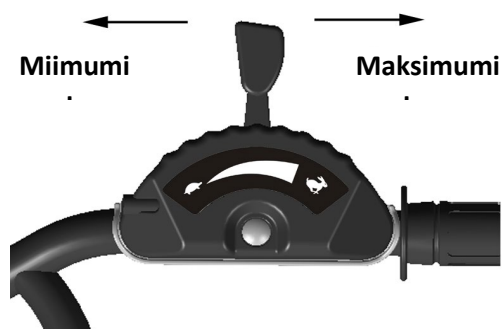
### (1) Kuidas mootorit käivitada

**Tähelepanu!** Enne mootori käivitamist peab käiguhoob olema tühikäigul. Sidurihoob peab olema vabastatud.

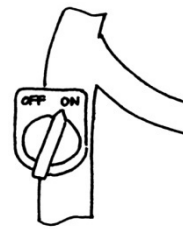
### 2. Viia õhuhoob CLOSE (kinni) peale



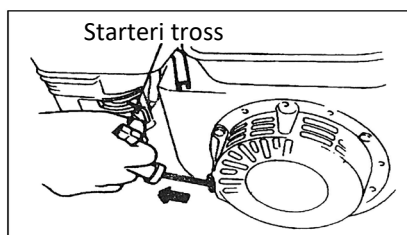
### 3. Keerata kergelt gaasi hooba maksimumpöörete poole



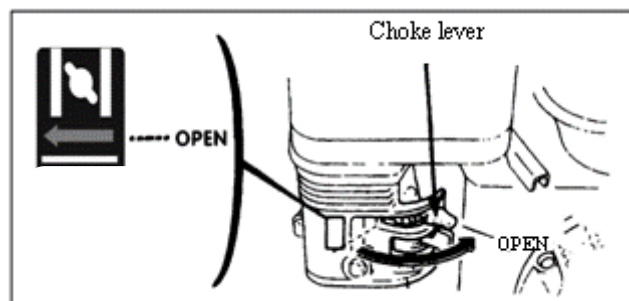
4. Asetada mootori lüliti ON (sees) peale



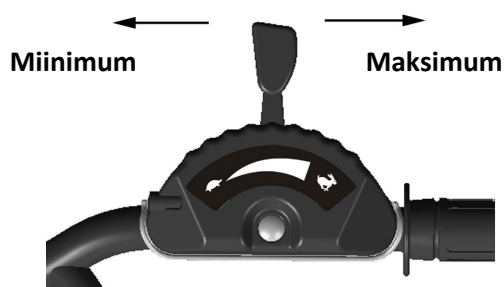
Tõmmata kergelt starteri trossi kuni tekib vastupanu, seejärel tõmmata väljapoole kiiresti ja tugevalt. **Pane tähele!** Ärge laske hooba järsult lahti, see võib tagasi põrkuda ja mootorit tabades seda kahjustada. Lahti laskmiseks lasta sel aeglaselt libiseda piki käivituskaablit.



5. Kui mootor on soojenenud, suruda õhuhoob aeglaselt OPEN poole.

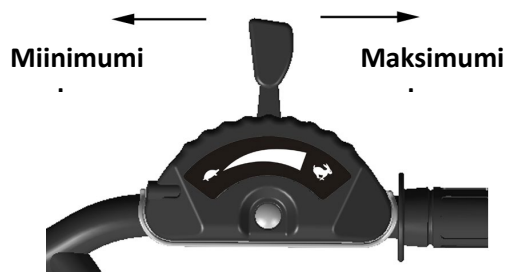


6. Kasutada gaasi hooba (või liblik ventiili hoob) mootori kiiruse reguleerimiseks kuni soovitud tasemeni.



## (2) Kuidas mootorit peatada

- Hädalukorras saab mootori peatada keerates mootori lüliti otse OFF peale.
  - Tavaolukorras on mootori väljalülitamise sammud järgmised:
1. Suruda gaasi hoob miinimumi suunas



2. Keerata mootori lüliti OFF peale



## Peatükk VI Bensiinimootori hooldus

### **Tähelepanu!**

- Peatada mootor enne hooldust
- Vältimaks mootori tahtmatut käivitamist, asetada mootori lüliti OFF (väljas) peale ja eemaldada süüteküünla ühendus.
- Mootori kontrolli ja hooldust võib teostada ainult volitatud edasimüüja, kui just kasutaja ise ei oma kontrolliks ja hoolduseks sobivaid tööriistu ja vahendeid ja ei ole võimeline mootorit parandama ja hooldust teostama.

Pane tähele:

- Kui soovite hoida mootorit heas töökorras, tuleb seda regulaarselt kontrollida ja reguleerida. Regulaarne hooldus tagab toote pika eluea. Järgnevas tabelis on kirjas nõutud hoolduse sagedus ja komponendid, mida tuleb hooldada.

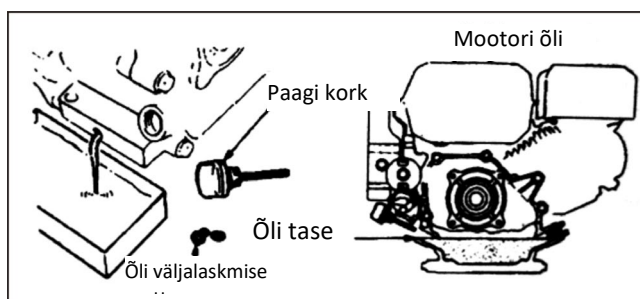
Hooldustsükkel Igakuine Töötundide järgi, kui on vähem kui kuu Komponent		Igapäevane kasutus	Pärast esimest kuud/ pärast 20 tundi	Igal hooajal/ iga 50 tunni järel	Iga 6 kuu järel/iga 100 tunni järel	Igal aastal või iga 300 tunni järel
Mootori õli	Õlitaseme kontroll	●				
	Õli vahetus		●		●	
Käigukasti reductori õli (mõnedel mudelitel)	Õlitaseme kontroll	●				
	Õli vahetus		●			●
Õlivannis õhufilter	Kontroll	●				
	Puhastus	● (1)				
Süüteküünal	Kontroll ja puhastus				●	
Sädemekaitse (valikuline)	Puhastus				●	
Kütuse paak ja filter	Puhastus			● (2)		
Õhuklapp	Kontroll ja reguleerimine					● (2)
Kütusevoolik	Kontroll	Iga 2 aasta järel (kui vajalik, vahetada välja)				

## Pane tähele!

1. Kui masinat kasutatakse tolmustes tingimustes, teha hooldust sagedamini.
  2. Kasutaja ei tohi mootorit lahti võtta, kui tema käsutuses ei ole sobivaid tööriistu ja puuduvad parandamiseks vajalikud mehaanikaalased teadmised.
- Mõningaid komponente tuleb hooldada volitatud esindaja juures.

### 1. Mootori õli vahetus

Valada välja mootori õli pärast mootori soojendamist, et tagada õli kiire ja täielik väljavalamine.



1. Keerata lahti mootori õlitaseme mõõtmise varras ja õli väljalaske mutter, et mootori õli välja lasta.
2. Keerata õli väljalaskmise mutter kinni ja pingutada.
3. Täita mootor nõutud õliga ja kontrollida õli taset.
4. Sisestada uuesti õlitaseme mõõtmise varras.

Mootori õli peab olema 0,6 l.

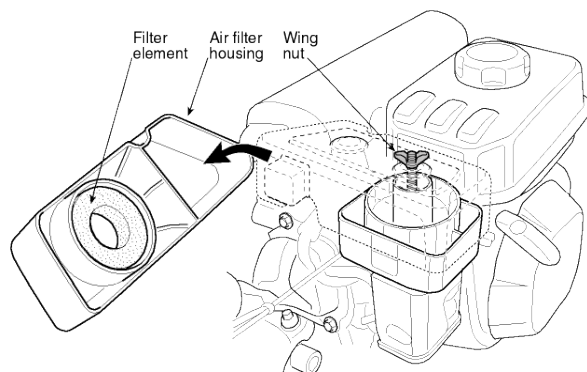
## 2. Õlivannis õhufiltri hooldus

Must õhufilter ummistab õhu läbipääsu karburaatorisse. Karburaatori rikete vältimiseks tuleb õhufiltrit regulaarselt hooldada. Kui mootor peab töötama tolmustes tingimustes, teha hooldust sagedamini.

Tähelepanu! Ärge kasutage kunagi bensiini või madala põlemispunktiga puhastusvahendit õhufiltri puhastamiseks, kuna võib põhjustada tuleohtu.

Pane tähele! Ärge proovige kunagi käivitada mootorit ilma õhufiltrita. See võib põhjustada mootori kiire kulumise. Õlitase peab olema alati püsiv!

1. Võtta lahti tiibmutter ja filtri korpus ja eemaldada filtreerimiselement.
2. Kasutada filtreerimiselemendi puhastamiseks mittesüttivat või kõrge põlemispunktiga pesuvahendit ja kuivatada.
3. Täita õliga kuni näidatud tasemeni (Õli tüüp: SAE 15W-40).
4. Paigutada tagasi filtreerimiselement ja õhufiltri korpus.

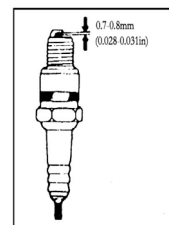
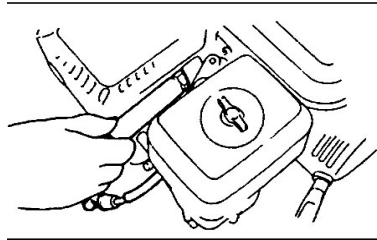
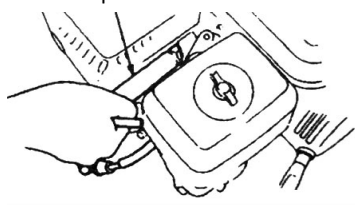


## 3. Süüteküünla hooldus

**Pane tähele!** Ärge kasutage kunagi ebaõige kuumusvahemikuga süüteküünalt. Mootori normaalse käivitamise garanteerimiseks peab süüteküünla elektroodide vaheline distants olema õige ja ilma prügita.

1. Süüteküünla eemaldamiseks kasutada spetsiaalset padrunvõtit

Spetsiaalne padrunvõti küünlale



**Tähelepanu!** Kui mootor on alles peatatud, on summuti väga kuum. Hoida eemale kõrgest temperatuurist põletuste vältimiseks.

2. Kontrollida süüteküünalt. Kui see on kulunud või isolatsioonil on pragusid või kahjustusi, vahetada välja; kui sel on liiga palju sõejääke, kasutada selle puhastamiseks terasharja.
3. Küünla elektroodide vahelise distantsi mõõtmiseks kasutada lehtkaliibrit: õige vahemaa peab olema 0,70 ja 0,80 mm vahel.
4. Kontrollida, kas süüteküünla seib on heas seisukorras. Keerme rikkumise vältimiseks keerata süüteküünal lahti käsitsi.
5. Pärast süüteküünla lõpuni keeramist kasutada spetsiaalset võtit küünla ja alumise seibi pingutamiseks.

**Pane tähele!** Kui süüteküünal on uus, pingutada küünalt veel pool tiiru, kui olete seibi kinnitanud.

Kui süüteküünal on kasutatud, pingutada küünalt veel kaheksandik/neljandik tiiru, kui olete seibi kinnitanud.

Süüteküünal peab olema õigesti pingutatud, muidu see kuumeneb ja kahjustab mootorit.



## Tähelepanu!

Kui mootor on alles peatatud, on summuti väga kuum. Ärge töötage mootoril enne, kui see pole jahtunud.

**Pane tähele!** Sädemekaitset tuleb hooldada iga 100 tunni tagant, et tagada tõhus töö.

- 1) Lõdvendada kaks 4 mm kruvi summutitorul ja võtta see lahti
- 2) Lõdvendada neli 5 mm kruvi summutikaitsele, et eemaldada summutikaitse.
- 3) Lõdvendada 4 mm kruvi sädemekaitsele, et see summutilt eemaldada.
- 4) Kasutada harja söejääkide eemaldamiseks sädemekaitse väikese silmaga kaitserestilt.

**Tähelepanu!** Metsaaladel ärge kasutage kunagi mootorit ilma korras sädemekaitseta. See võib põhjustada tuleohtu!

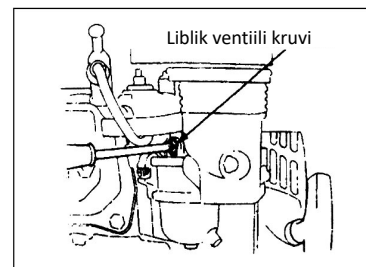
**Pane tähele!** Sädemekaitsele ei tohi olla pragusid või kahjustusi.

Kuineid on, tuleb sädemekaitse välja vahetada.

5. Karburaatori reguleerimine tühikäigul

- 1) Käivitada mootor selle soojendamiseks normaaltemperatuurile.
- 2) Kui mootor pöörleb tühikäigul, reguleerida liblik ventiili välimine kruvi, et seadistada tühikäigu õige kiirus.

Tühikäigu normaalkiirus: 1800±150 pööret/min.



## Peatükk VII Mullafreesi hooldus

Käivitamisest tingitud kulumise, siduri ja vedude kasutamise tõttu võivad mullafreesi mutrid lõdveneda. Komponentid võivad kuluda bensiinimootori madala võimsuse, kõrge kütusekulu ja teiste rikete tõttu, mis võivad mõjutada mullafreesi kasutamist. Selliste võimaluste vältimiseks on vajalik mullafreesi range ja regulaarne hooldus, nii et selle tehnilised tingimused oleks head ja eluiga pikem.

### I Sissetöötamine

1. Lugeda bensiinimootori sissetöötamist puudutavat infot kasutusjuhendist.
2. Uus või kasutataud mullafrees peab töötama tund aega ilma koormuseta, seejärel töötab 5 tundi ja kui mootor on veel soe, lasta kogu mootori õli bensiinimootori alusesse tassi. Seejärel täita mootor mootori õliga nagu kirjeldatud peatükk II sammudes 1 ja 2, seejärel käivitada 4 tunniks sissetöötamiseks. Nüüd võib masinat kasutada põllumajanduses.

### II Mullafreesi tehniline hooldus

1. Iga korra hooldus (enne ja pärast iga töökorda)
  - 1) Kuulata ja jälgida, kas esineb ebanormaalseid ilminguid nagu müra, ülekuumenemine, lõdvenenud kruvid, jne.
  - 2) Kontrollida, kas on õlilekkeid bensiinimootorist ja käigukastist
  - 3) Kontrollida, et õli tase bensiinimootoris ja käigukastis oleks ülemise ja alumise tasemenäitaja vahel.
  - 4) Eemaldada koheselt masinalt ja lisaseadmetelt mustus, pori, rohi ja õlilaigud.
  - 5) Pidada arvestust töötundide üle.

## 2. Esimese astme hooldus (iga 150 töötundi)

- 1) Teostada kõik hooldusartiklid pärast iga korda.
- 2) Puhastada käigukast ja vahetada mootori õli.
- 3) Kontrollida, testida ja reguleerida, sidurit, käikude süsteemi ja käiguvahetust.

## 3. Teise astme hooldus (iga 800 töötundi)

- 1) Teostada kõik hooldusartiklid pärast 150 töötundi.
- 2) Kontrollida käike ja laagreid. Kui mõni neist on väga kulunud, tuleb see välja vahetada.
- 3) Kui mõni mullafreesi osadest või komponentidest, nagu näiteks freesiterad või mutrid, on kahjustunud, tuleb need välja vahetada.

## 4. Parandused ja tehnilised kontrollid (iga 1500-2000 töötunni järel)

- 1) Lasta kogu masin lahti võtta kohalikul puhastuseks ja kontrollimiseks volitatud edasimüüjal. Kui üks osadest või komponentidest on väga kulunud, tuleb see välja vahetada või parandada.
- 2) Lasta kontrollida siduri kettaid ja sidurit spetsialistidel.

## 5. Bensiinimootori parandust ja kontrolli tuleb teostada nagu kasutusjuhendis kirjas.

### III Mini mullafreesi tehnilise hoolduse tabel ( tähistus √ tähendab, et vajab hooldust)

Hooldust tuleb teostada autoriseeritud teeninduskeskuses.

Tööintervall Hoolduse tüüp	Iga päev	Pärast 8 töötundi keskmise koormusega	Pärast esimest kuud või pärast 20 tundi	Pärast kolmandat kuud või pärast 150 tundi	Igal aastal või iga 1 000 tunni järel	Iga 2 aasta tagant või iga 2 000 tunni järel
Kruvide ja mutrite kinnituse kontroll	√					
Mootori õli kontroll ja uue lisamine	√					
Mootori õli puhastus ja vahetus		(Esimene kord)	(Teine kord)	(kolmas ja järgnevad korrad)		
Kontrollida õli lekkeid	√					
Puhastada mustus, rohi ja õlilaigud	√					
Probleemide lahendus	√					
Reguleerida töötavad osad	√					
Rihma pingus	√					
Käigud ja laagrid					√	

#### IV Mini mullafreesi pikaajaline hoiulepanek

Kui mullafrees pannakse pikaks ajaks kõrvale, tuleb rooste ja söövituse vältimiseks võtta tarvitusele järgnevad meetmed.

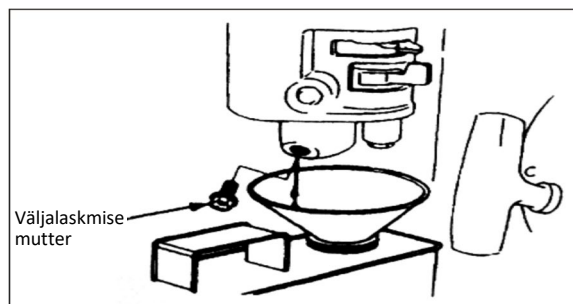
1. Valmistada mootor ette ja panna hoiule, nagu on kirjas bensiinimootori kasutusjuhendis.
2. Puhastada välispinnalt mustus ja muda
3. Lasta määrdeaine käigukastist välja ja täita see uue määrdeainega.
4. Kanda korrosiooni vastast õli värvimata mitte-alumiiniumist pindadele.
5. Hoida toodet kindlas, suletud, hästi ventileeritud ja kuivas kohas.
6. Hoida tööriistad, kvaliteedi sertifikaat ja kasutusjuhend masina juures.

#### Peatükk VIII Rikete kõrvaldamine

Kui mootorit ei saa käivitada, kontrollida:

1. et mootori lüliti oleks ON peal;
2. et masinas oleks piisavalt määrdeainet;
3. et kütuseklapp oleks ON peal;
4. et paagis oleks kütust;
5. et kütus jõuaks karburaatorisse; selle kontrollimiseks võib kasutaja lõdvendada karburaatori äravoolu mutrit ja asetada kütuseklapi ON peale.

**Tähelepanu!** Kui kütust voolab välja, eemaldada see hoolikalt ja lasta kuivada enne süüteküünla kontrollimist või mootori käivitamist, kuna väljavoolanud kütus ja selle aurud võivad põhjustada tuleohtu.



6. et süüteküünal tekitaks sädeme.
  - a. Eemaldada süüteküünla kork, eemaldada tolm ja eemaldada küünal.
  - b. Paigaldada süüteküünla kork küünlale.
  - c. Ühendada süüteküünla metallkorpus mootori silindripeaga. Tõmmata kergelt staterit, et kontrollida, kas tekivad sädemed. Kui see toimub, paigaldada süüteküünal tagasi ja käivitada mootor.
7. Kui mootor sellegipoolest ei käivitu, lasta seda parandada autoriseeritud edasimüüjal.



## Uvod

Zahvaljujemo što ste kupili našu mini motornu kopačicu.

Smanjene dimenzije, mala težina, višestruke funkcije, visoka učinkovitost rotirajućeg obrađivanja, sposobnost rada na planini, u vodi, sposobnost prelaženja rubova na poljima i kanalima, lakoća prijevoza i kretanja čine ovaj model motorne kopačice naročito prikladnim za radove u planinskim i brdovitim područjima, poljima pogođenim sušom ili onima koji se navodnjavaju, voćnjacima, vrtovima, kućica s krovom s lukom itd.

**Pozor!** Posvetite naročitu pozornost informacijama koje slijede.

Pažljivo pročitajte ovaj priručnik za rad i održavanje prije početka rada i pridržavajte ga se za vrijeme rada. Ako radite pridržavajući se priručnika, naša motorna kopačica će raditi sigurno i pouzdano, bez oštećivanja alata i prouzročivanja osobnih ozljeda. U slučaju rada koji nije u skladu s priručnikom, može doći do ozbiljnih oštećenja opreme ili nanošenja ozljeda vama samima.

**Napomena!** Ako imate problema sa strojem ili dvojbi o njegovom radu, kontaktirajte lokalnog prodavača tvrtke.

## Kazalo

I poglavlje – Sigurnosne upute.....	1
II poglavlje – Sigurnosni simboli.....	3
III poglavlje – Kratki uvod u motornu kopačicu.....	3
(1) Glavni tehnički parametri.....	3
(2) Glavni dijelovi i komponente motorne kopačice .....	4
IV poglavlje – Rad motornom kopačicom .....	4
(1) Redovne provjere.....	4
(2) Podešavanja motorne kopačice.....	6
V poglavlje – Pokretanje .....	9
(1) Kako pokrenuti stroj.....	9
(2) Kako zaustaviti motor .....	11
VI poglavlje – Održavanje benzinskog motora .....	11
VII poglavlje – Održavanje motorne kopačice .....	14
VIII poglavlje – Otkrivanje kvarova .....	16

## I poglavlje – Sigurnosne upute

### 1. Osposobljavanje

- a) Pažljivo pročitajte priručnik za uporabu. Upoznajte se s pravilnim načinom rada strojem i naučite kako ga zaustaviti i kako brzo isključiti radne mehanizme.
- b) Djeci se strogo zabranjuje uporaba stroja! Odrasli se mogu služiti strojem tek nakon što su pažljivo pročitali priručnik!
- c) Uvjerite se da se u radnom području ne nalazi nijedna druga osoba ili stvar – naročito djeca ili životinje – po čiju bi sigurnost mogao postojati rizik.

### 2. Priprema

- a) Detaljno provjerite radno područje i uklonite sva strana tijela.
- b) Prije pokretanja motora namjestite ručicu u prazni hod.
- c) Nemojte raditi strojem ako nemate prikladnu odjeću. Ako je teren klizav, nosite neklizajuće cipele kako biste poboljšali vlastitu stabilnost.
- d) Pažljivo rukujte gorivom koje je vrlo zapaljivo! Posvetite pozornost pravilima koja slijede.
  - 1) Čuvajte gorivo u prikladnom kanistru.
  - 2) Nemojte nikad puniti spremnik dok motor radi ili je topao.
  - 3) Uvijek pazite prilikom punjenja spremnika na otvorenom. Nikad ne pokušavajte puniti spremnik u zatvorenim prostorima.
  - 4) Prije pokretanja stroja zategnite čep spremnika i očistite ostatke goriva.
  - 5) Nikad ne pokušavajte vršiti podešavanja dok je motor upaljen!
  - 6) Kod vršenja bilo kakve radnje ili rada na stroju kao na primjer: pripremanje i održavanje, obavezno trebate nositi zaštitne naočale.

### 3. Rad

- a) Prilikom pokretanja motora ručica mjenjača se mora nalaziti u praznom hodu. Ruke i stopala nemojte približavati/stavljati ispod okretnih dijelova.
- b) Prilikom rada/prelaženja strojem po šljunčanoj cesti, nogostupu ili autocesti, pazite na stanje u prometu kako biste utvrdili potencijalne rizike! Strogo se zabranjuje prevoženje osoba!
- c) Ako stroj udari u strana tijela, odmah ugasite motor i temeljito provjerite je li se motorna kopačica oštetila. Ako je stroj oštećen, popravite ga prije nastavljanja s radom.
- d) Uvijek pazite na okolne uvjete kako biste izbjegli klizanja ili padove.
- e) Ako stroj nepravilno vibrira, odmah ugasite motor! Utvrdite uzrok: nepravilne vibracije obično ukazuju na kvar.
- f) Prije napuštanja radnog mjesta radi popravljanja, podešavanja, provjeravanja ili uklanjanja predmeta koji su se zaglavili između noževa, uvijek ugasite motor!
- g) Ako rukovatelj ostavlja stroj bez nadzora, mora poduzeti sve potrebne preventivne mjere poput isključivanja pogonske osovine, spuštanja dodatne opreme, namještanja ručice za pokretanje u prazni hod te gašenja motora.
- h) Prije čišćenja, popravljanja ili provjeravanja stroja, rukovatelj mora ugasiti motor i uvjeriti se da su se pokretni dijelovi zaustavili.
- i) Emisije iz motora su otrovne. Nemojte koristiti stroj u zatvorenim prostorima!

- j) Nemojte nikad raditi motornom kopačicom ako odgovarajuća zaštitna oprema, branik ili druge zaštitne naprave nisu na mjestu!
- k) Dok stroj radi, držite ga daleko od djece ili domaćih životinja.
- l) Nemojte preopterećivati stroj pretjeranom dubinom obrađivanja ili prevelikom brzinom.
- m) Nemojte koristiti stroj velikom brzinom na skliskoj cesti. Pazite prilikom vožnje unatrag.
- n) Nikad ne dopuštajte da se itko približi stroju dok radi.
- o) Smiju se koristiti samo naprave i dodatna oprema (npr. protuuteg) koje je odobrio proizvođač.
- p) Nemojte nikad koristiti motornu kopačicu ako je vidljivost smanjena ili u uvjetima slabe rasvjete.
- q) Pazite prilikom obrađivanja tvrdog tla, jer bi se noževi mogli zaglaviti u tlu i izazvati nagli odbočaj stroja prema naprijed. Ako se to dogodi, pustite upravljač i ne pokušavajte kontrolirati stroj.
- r) Nemojte nikad koristiti motornu kopačicu na tlu s velikim nagibom.
- s) Pazite da se stroj ne prevrne kad prolazite po terenu s nagibom, bilo uzbrdo, bilo nizbrdo.

#### **4. Popravljanje, održavanje i skladištenje**

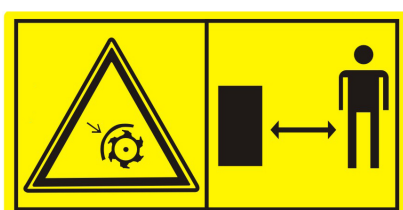
- a) Držite stroj, naprave i dodatnu opremu – uključujući bateriju – u sigurnim radnim uvjetima. Ako je to moguće, odvojite bateriju prije spremanja stroja kako biste izbjegli njeno smrzavanje i djelomično je napunite ako treba.
- b) U prethodno utvrđenim vremenskim razmacima provjerite jesu li vijci reznog alata, motora i ostalih dijelova primjerenom pričvršćeni, kako bi jamčili siguran rad stroja.
- c) Čuvajte stroj u zatvorenim mjestima i uvijek daleko od plamena. Prije spremanja stroja pustite motor da se ohladi.
- d) Ako će motorna kopačica dugo ostati spremljena, važno je sačuvati priručnik.
- e) Nemojte popravljati stroj ako ne posjedujete odgovarajuće instrumente i priručnik s uputama za demontiranje, sastavljanje i popravljanje stroja.



## II poglavlje – Sigurnosni simboli

Ko ne obraćate pozornost na simbole koji slijede, možete pretrpjeti ozbiljne ozljede. Pažljivo pročitajte simbole koje sadrži priručnik i sigurnosne upute.

Ako se simboli odvoje ili su nečitljivi, kontaktirajte distributera radi zamjene.



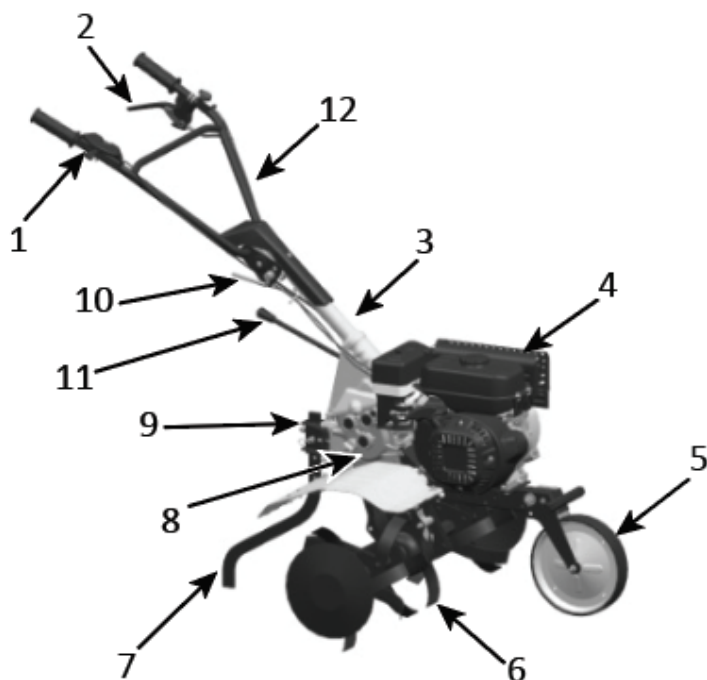
Primjer izjave o sukladnosti se nalazi na predzadnjoj stranici priručnika.

## III poglavlje – Kratki uvod u motornu kopačicu

### (1) Glavni tehnički parametri

Nazivna snaga	3,5 kW
Nazivna brzina	3.300 o/min
Pokretanje	Pokretanje potezanjem
Težina	62,5 kg
Širina obrađivanja	85 cm
Dubina obrađivanja	≥10 cm
Radna brzina	0,1 m/s ~ 0,3 m/s
Prijenos	Zupčanici u uljnoj kupki
Brzina vrtnje	120 o/min
vibracije:	
lijeva ručica	3,67 m/s <sup>2</sup>
desna ručka	4,53 m/s <sup>2</sup>

## (2) Naziv glavnih dijelova i komponenti motorne kopačice



Slika 1

- |  |                      |  |
|--|----------------------|--|
| 1. Ručica gasa   | 4. Benzinski motor   | 9. Montažno sjedište graničnika                |
| 2. Ručica za isključivanje / Upravljačka ručica spojke | 5. Prednji kotač     | 10. Ručica za podešavanje ručki za upravljanje |
| 3. Spojna cijev za ručke za upravljanje                | 6. Nož               | 11. Ručica mjenjača                            |
|  | 7. Graničnik dubine  | 12. Ručka za upravljanje                       |
|  | 8. Kućište reduktora |  |

## IV poglavlje – Rad motornom kopačicom

Svaka motorna kopačica se prije napuštanja tvornice podvrgava početnom uhodavanju. Rukovatelj ipak treba provjeriti sve mehanizme stroja i podesiti ih prije uporabe.

### (1) Redovne provjere

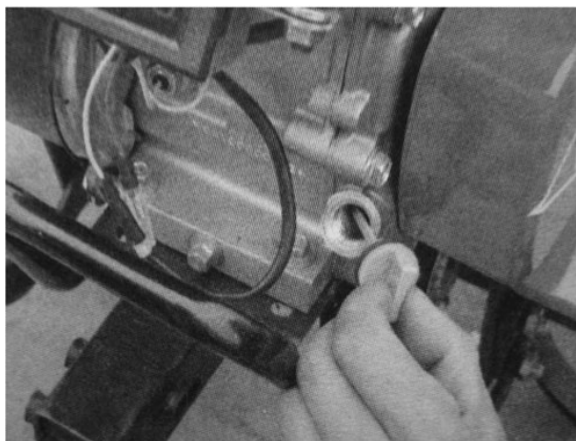
1. Provjerite motorno ulje

**Pozor!** Motor morate napuniti s 0,6 l motornog ulja. Ako je razina ulja manja, motor će se kad ga rukovatelj koristi ozbiljno oštetiti.

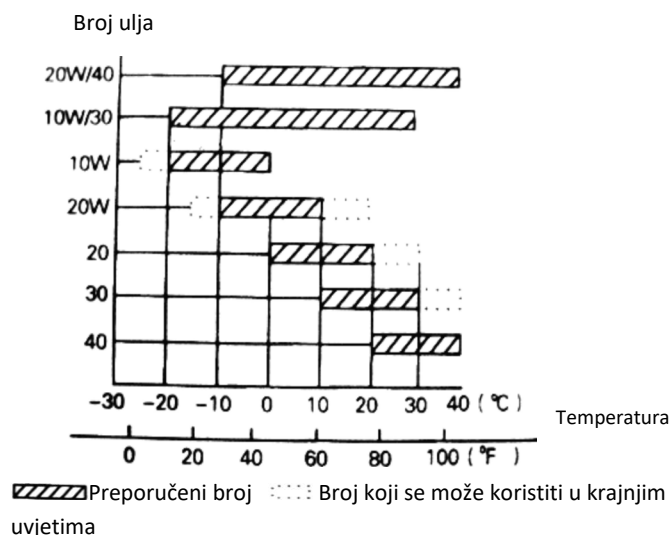
**Pozor!** Koristite čisto motorno ulje, visoke kvalitete, za četverotaktne motore. Uporaba onečišćenog ulja ili bilo koje druge vrste motornog ulja smanjuje vijek motora.

- Namjestite motor u vodoravni položaj.
- Odvijte mjernu šipku i očistite je trljanjem (vidi sl. 3).
- Uvucite mjernu šipku u otvor za ulje (nemojte zahvatiti dijelove s navojem)

- Izvucite mjernu šipku kako biste mu provjerili razinu. Ako je u rasponu označenom na šipki, u redu je.
- Motorno ulje SAE15W – 40 je opće mazivo prikladno za najuobičajenije okolne temperature (vidi tab. 1).

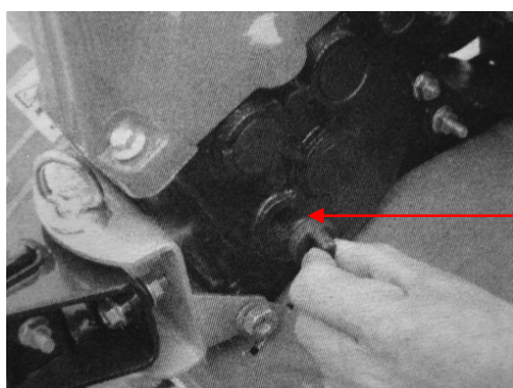


**Figure 3**

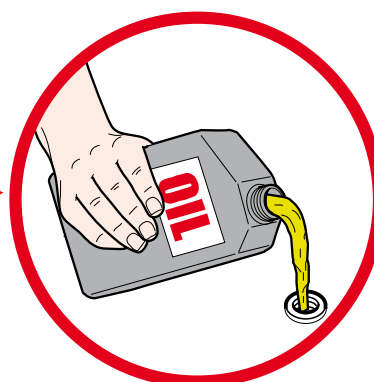


## 2. Provjerite ulje u kućištu reduktora

- Namjestite motornu kopačicu na vodoravnu površinu i odvijte mjernu šipku (vidi sl. 4).
- Normalno mora biti 0,95 l ulja. Ako je razina ulja niža, dodajte ulja sve dok se ne dostigne predviđena količina.
- Preporučeno ulje SAE 15W – 40.



**Figure 4**



**Pozor!** Stroj se dostavlja bez ulja u mjenjačkoj kutiji. Sipajte ulje!

### 3. Kontrola filtera zraka u uljnoj kupci

**Pozor!** Ne pokušavajte pokrenuti motor bez filtera zraka jer će se motor brže istrošiti.

- Odvijte krilnu maticu i skinite poklopac filtera (vidi sliku 4A).
- Nadolijte ulje sve do naznačene razine (vrsta ulja: SAE 15W-40).

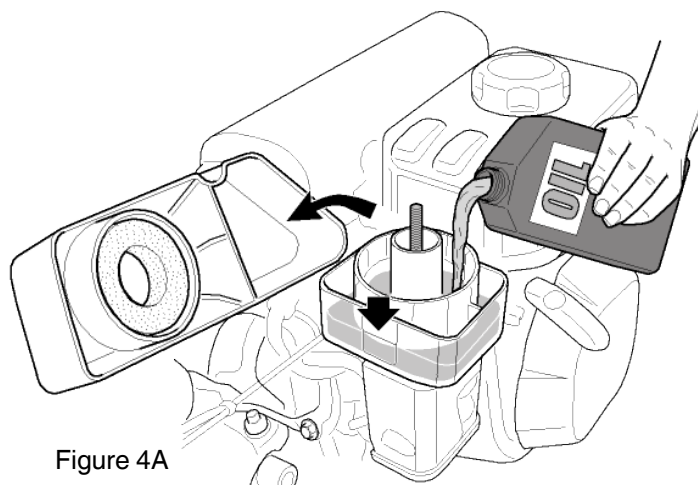


Figure 4A

#### (2) Podešavanje motorne kopačice

##### 1. Podešavanje ručki za upravljanje

**Napomena:** prije provjeravanja visine ručki za upravljanje, namjestite stroj vodoravno na ravnom tlu kako biste izbjegli nehodično padanje.

- Popustite ručicu za podešavanje ručki za upravljanje i odaberite otvor u odgovarajućem položaju. Podesite poprečnu šipku ručki za upravljanje do struka rukovatelja, zatim okrenite ručicu za podešavanje kako biste je zategnuli (vidi sl. 5).



Figure 5

##### 2. Podešavanje dubine obrađivanja

- Podesite visinu graničnika dubine kako biste smanjili dubinu obrađivanja. Za povećanje dubine spustite ručicu; za njezino smanjenje podignite ručicu (vidi sl. 6).

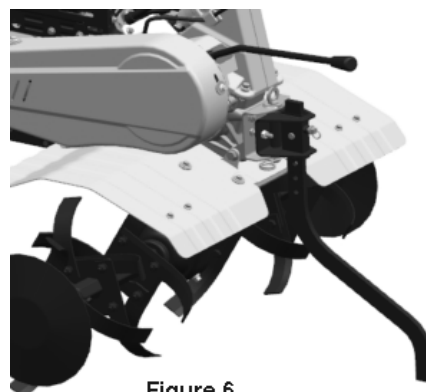


Figure 6

##### 3. Podešavanje i uporaba spojke

**Napomena:** prije uporabe spojke smanjite brzinu motora.

- Aktiviranjem i deaktiviranjem spojke rukovatelj može provjeriti snagu motora.
- Kad rukovatelj drži pritisnutu ručicu spojke, spojka je aktivirana, prenosi struju motoru motorne kopačice i noževi se počinju okretati (vidi sl. 7).



Figure 7



Figure 8

– Kad rukovatelj otpusti ručicu spojke, spojka je deaktivirana i struja se s motora ne prenosi motornoj kopačici, a noževi se prestaju okretati (vidi sl. 8).

Napomena: nepravilno podešavanje kabela spojke ugrožava normalnu uporabu proizvoda.

– Prvo provjerite zategnutost ručice spojke. Ručica normalno mora imati slobodni hod od 4-8 mm; ako nije tako, popustite maticu za blokiranje i podesite ručicu. Po završetku podešavanja zategnite maticu za blokiranje (vidi sl. 9).

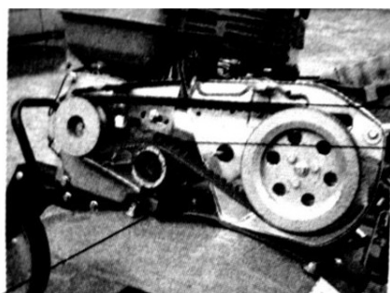
– Ako treba, rukovatelj može pokrenuti motor kako bi provjerio pravilno aktiviranje i deaktiviranje spojke.

#### 4. Podešavanje zategnutosti lanca

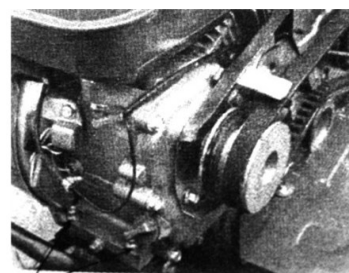
**Pozor!** Pojas se mora prilagoditi po imenovaom servisu

– Držite pritisnutu ručicu spojke i podignite zateznu remenicu kako biste zategnuli remen. Stupanj zategnutosti pravilno zategnutog remena je između 60 i 65 mm (vidi sl. 10).

– Ako zategnutost remena nije u granicama normalne zategnutosti, treba ga podesiti. Prije svega, popustite četiri montažna vijka motora; zatim: ako je remen prelabav, gurnite motor prema naprijed, a ako je remen prezategnut, gurajte motor prema natrag sve dok zategnutost remena ne bude u pravilnim granicama. Na kraju zategnite montažne vijke motora i vezne ploče.



Engine mounting bolt  
Figure 10



Engine mounting bolts  
Figure 11

– Popustite vijke na štitniku remena i držeći pritisnutu ručicu spojke podesite prostor između štitnika i remena kao što se vidi na slikama.

#### 5. Podešavanje ručice gasa

– Normalna brzina:  $1800 \pm 100$  o/min; povećana brzina:  $3300 \pm 50$  o/min. Brzinu možete podesiti pomoću brojača okretaja.

– Način kontrole i podešavanje brzine

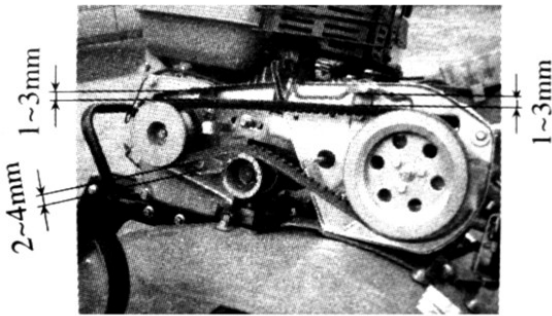


Figure 12



Figure 13 Accelerator valve regulator

1. Okrenite ručicu gasa na ručki za upravljanje na maksimum bez opterećenja i provjerite pokazuje li brojač okretaja brzinu između  $3300 \pm 50$  o/min. Zatim okrenite ručicu na minimum i provjerite pokazuje li brojač okretaja brzinu od  $1800 \pm 100$  o/min.

2. Ako brzina koju pokazuje brojač okretaja nije u naznačenim granicama, treba podesiti motor.

Podešavanje motora

1) Provjerite da spojevi kabela gasa nisu popustili ili puknuli. Ako jesu, ponovno ih zategnite.

2) Okrenite ručicu gasa na ručki za upravljanje na maksimum bez opterećenja, zatim smanjite brzinu namještajući vijak za podešavanje mehanizma za ubrzavanje motora u odgovarajući položaj.

3) Nakon mnogo sati rada, rukovatelj može podesiti motor pomoću vijka za podešavanje na ručici gasa.

7. Odabir položaja ručice mjenjača

– Možete odabrati 3 položaja (četiri položaja kod nekih modela) ručice mjenjača motorne kopačice.

– Za promjenu stupnja prijenosa:

1) okrenite ručicu gasa u smjeru kazaljke na satu sve do krajnje lijevog položaja (minimum)

2) otpustite ručicu spojke kako biste deaktivirali spojku

3) pomaknite ručicu mjenjača u željeni položaj

4) pritisnite ručicu spojke kako biste pokrenuli motornu kopačicu

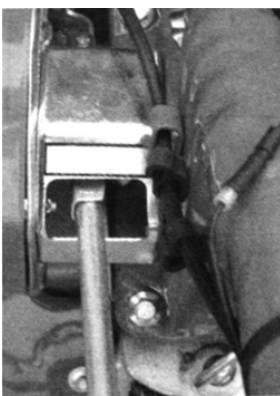
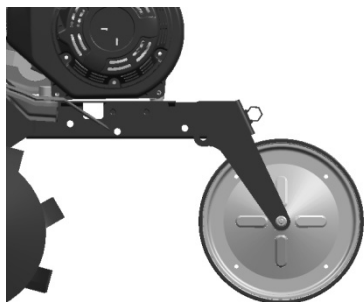


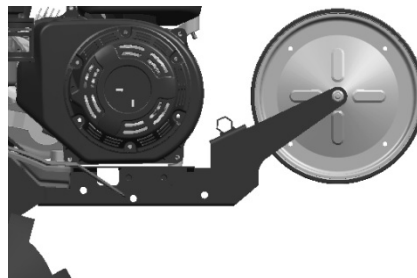
Figure 14

## 8. Podešavanje prednjeg kotača

- 1) Podesite prednji kotač motorne kopačice u položaj koji se pokazuje na slici 15 prilikom putovanja po cesti.
- 2) Podesite prednji kotač motorne kopačice u položaj koji se pokazuje na slici 16 prilikom putovanja po polju.



Slika 15



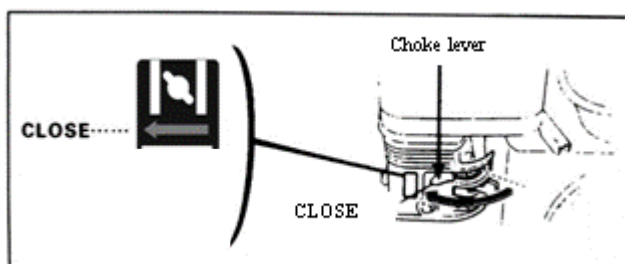
Slika 16

## V poglavlje – Pokretanje

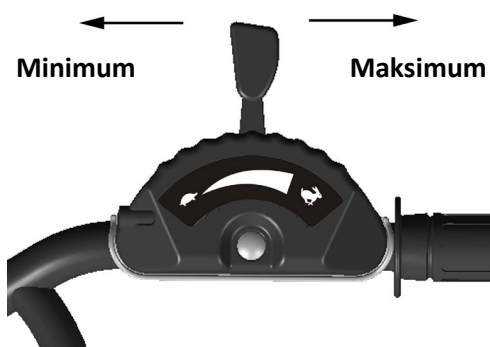
### (1) Kako pokrenuti motor

**Pozor!** Prije pokretanja motora ručicu mjenjača morate staviti u prazni hod. Ručicu spojke morate otpustiti.

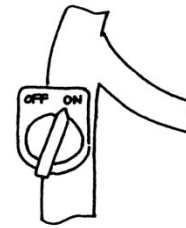
2. Namjestite ručicu za zrak na CLOSE (zatvoreno).



3. Malo okrenite ručicu gasa prema maksimalnoj brzini.

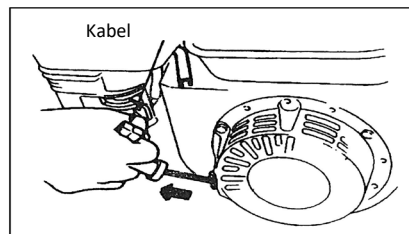


4. Namjestite prekidač motora na ON (otvoreno).

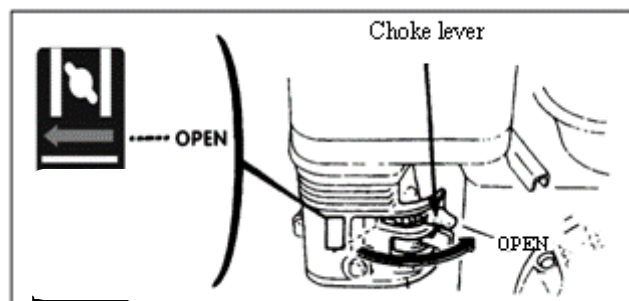


Malo povucite kabel elektropokretača sve dok ne osjetite otpor, zatim ga brzo i snažno povucite prema vani.

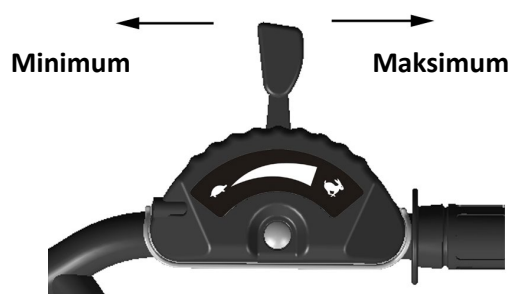
**Napomena!** Nemojte naglo otpustiti ručicu, jer bi mogla odskočiti prema natrag te udariti i oštetiti motor. Kako biste je otpustili, pustite da polako klizi duž kabela za pokretanje.



5. Nakon što ste motor zagrije, malo gurnite ručicu za zrak prema OPEN (otvoreno).



6. Pomoću ručice gasa (ili ručice leptirastog ventila) podesite brzinu motora na potrebnu razinu.

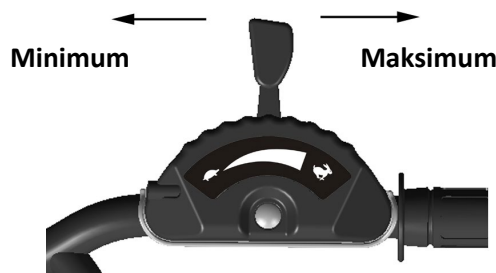




## (2) Kako zaustaviti motor

- U hitnom slučaju motor možete zaustaviti izravno okretanjem prekidača motora na OFF (isključeno).
- U normalnim uvjetima, za gašenje motora treba slijediti korake u nastavku.

1. Gurnite ručicu gasa prema minimumu.



2. Okrenite prekidač motora na OFF (isključeno).



## VI poglavlje – Održavanje benzinskog motora

### **Pozor!**

- Zaustavite motor prije održavanja.
- Kako biste izbjegli nehotično pokretanje motora, namjestite prekidač motora na OFF (zaustavljen) i odvojite žicu za spajanje svjećice.
- Kontrolu i održavanje motora smije vršiti samo ovlaštenu distributer, osim u slučaju da sam rukovatelj posjeduje instrumente i materijal prikladan za kontrolu i održavanje te da je u stanju popraviti i izvršiti održavanje motora.

Napomena:

- ako želite održati dobre performanse motora, trebate ga redovito podvrgavati kontrolama i podešavanjima. Redovito održavanje jamči dugi vijek proizvoda. U tablici koja slijedi opisuju se potrebni vremenski razmaci održavanja i komponente koje treba podvrgnuti održavanju.

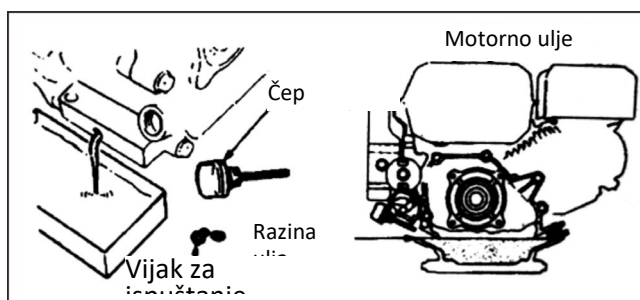
Ciklus održavanja Mjesečno Za stvarni broj sati rada ako su manje od mjesec dana Komponenta		Svakodnevna uporaba	Nakon prvog mjeseca ili nakon 20 sati	Svake sezone ili svakih 50 sati	Svakih 6 mjeseci ili svakih 100 sati	Svake godine ili svakih 300 sati
Motorno ulje	Provjerite razinu ulja	●				
	Zamijenite ulje		●		●	
Ulje u reduktoru (primjenjivo kod nekih modela)	Provjerite razinu ulja	●				
	Zamijenite ulje		●			●
Filter zraka u uljnoj kupci	Provjerite	●				
	Očistite	● (1)				
Svjećica	Provjerite i očistite				●	
Odvodnik iskri (opcijski)	Očistite				●	
Spremnik i filter goriva	Očistite			● (2)		
Ventil za zrak	Provjerite i podesite					● (2)
Vod goriva	Provjerite	Svake 2 godine (ako treba, zamijenite) ● (2)				

### Napomena!

1. Ako se stroj rabi u prašnjavim uvjetima, povećajte učestalost održavanja.
  2. Rukovatelj ne smije demontirati motor ako ne posjeduje prikladne instrumente i mehaničku stručnost za popravlanje.
- Pojedine komponente možete podvrgnuti održavanju kod ovlaštenog distributera.

### 1. Zamjena motornog ulja

Ispustite motorno ulje nakon što ste zagrijali motor kako biste osigurali brzo i potpuno ispuštanje ulja.



1. Odvijte mjernu šipku i vijak za ispuštanje ulja kako biste ispuštali motorno ulje.
2. Ponovno navijte vijak za ispuštanje ulja i zategnite ga.
3. Napunite motor naznačenim uljem i provjerite razinu ulja.
4. Ponovno uvucite mjernu šipku.

Volumen ulja motora mora biti 0,6 l.

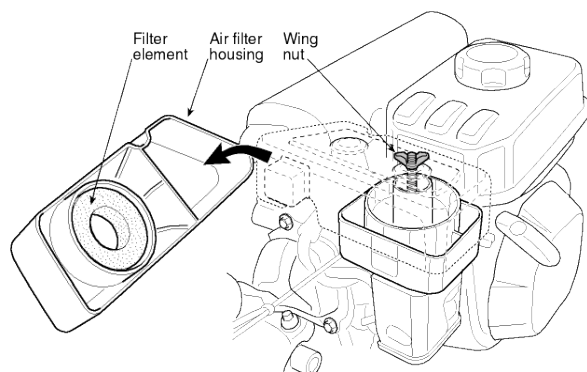
## 2. Održavanje filtera zraka u uljnoj kupci

Priljavi filter zraka će začeptiti prolaz zraka u rasplinjaču. Kako biste izbjegli kvarove na rasplinjaču, filter zraka morate redovito podvrgavati održavanju. Ako motor mora raditi u prašnjoj okolini, povećajte učestalost održavanja.

**Pozor!** Nemojte nikad koristiti benzin ili sredstvo za čišćenje s niskom točkom gorenja za čišćenje filtera zraka, jer bi oni mogli izazvati požar.

**Napomena!** Nikad ne pokušavajte pokrenuti motor bez filtera zraka. To bi moglo prouzročiti brzo trošenje motora. Održavajte uvijek stalnu razinu ulja!

1. Demontirajte krilnu maticu i kućište filtera zraka te izvadite uložak filtera.
2. Sredstvom za čišćenje koje je nezapaljivo ili ima visoku točku gorenja očistite uložak filtera i osušite.
3. Nadolijte ulje sve do naznačene razine (vrsta ulja: SAE 15W-40).
4. Vratite na mjesto uložak filtera i kućište filtera zraka.

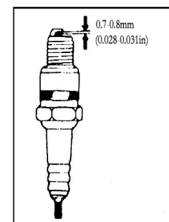
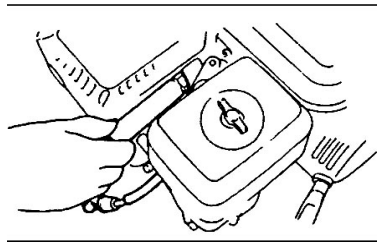
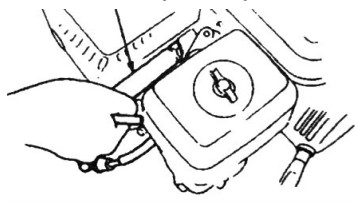


## 3. Održavanje svjećice

**Napomena!** Nemojte nikad koristiti svjećicu s pogrešnim rasponom topline. Kako bi se jamčilo normalno pokretanje motora, razmak između elektroda svjećice mora biti prikladan i bez taloga.

1. Posebnim nasadnim ključem odvojite svjećicu.

Posebni nasadni ključ za svjećicu



**Pozor!** Ako ste upravo zaustavili motor, prigušivač će biti vrlo vruć. Držite se daleko od visokih temperatura kako biste izbjegli opekline.

2. Provjerite svjećicu. Ako je istrošena ili ima napuklina, odnosno oštećenja na izolaciji, zamijenite je; ako ima previše naslaga ugljena, očistite je metalnom četkom.
3. Mjeračem razmaka izmjerite razmak između elektroda svjećice: ispravna vrijednost treba biti između 0,70 i 0,80 mm.
4. Provjerite je li podloška svjećice u dobrom stanju. Kako ne biste oštetili navoje, svjećicu navijte rukom.
5. Nakon što ste navili svjećicu do kraja, specijalnim nasadnim ključem zategnite svjećicu i donju podlošku.

**Napomena!** Ako je svjećica nova, zategnite je za još pola okretaja nakon što ste čvrsto pritisnuli podlošku.

Ako je svjećica korištena, zategnite je za još osminu/četvrtinu okretaja nakon što ste čvrsto pritisnuli podlošku.

Svjećica mora biti primjereno zategnuta ili će se zagrijati i oštetiti motor.

### **Pozor!**

Ako ste upravo zaustavili motor, prigušivač će biti vrlo vruć. Nemojte vršiti zahvate na motoru prije nego što se ohladi.

**Napomena!** Odvodnik iskri treba podvrgnuti održavanju svakih 100 sati kako bi se osigurao učinkovit rad.

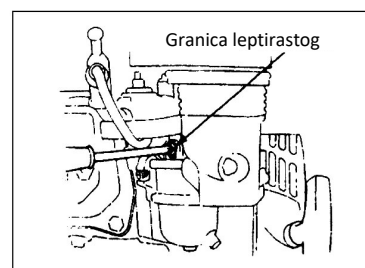
- 1) Popustite dva vijka od 4 mm s ispušne cijevi i demontirajte je.
- 2) Popustite četiri vijka od 5 mm sa štitnika prigušivača i odvojite ga.
- 3) Popustite vijke od 4 mm s odvodnika iskri i skinite ga s prigušivača.
- 4) Četkom uklonite naslage ugljena s mrežastog ovoja odvodnika iskri.

**Pozor!** U šumskim područjima nemojte nikad koristiti motor bez ispravnog odvodnika iskri. Mogao bi izazvati požar!

**Napomena!** Na odvodniku iskri ne smije biti pukotina niti oštećenja. Ako ih ima, zamijenite odvodnik iskri.

5. Podešavanje rasplinjača na minimalni broj okretaja

- 1) Pokrenite motor da se zagrije na normalnu temperaturu.
- 2) Dok je motor u praznom hodu, podesite granični vijak leptirastog ventila kako biste postavili normalnu brzinu praznog hoda. Normalna brzina praznog hoda:  $1800 \pm 150$  o/min.



## **VII poglavlje – Održavanje motorne kopačice**

Zbog trošenja uslijed pokretanja, uporabe spojke i promjena opterećenja, vijci motorne kopačice bi mogli popustiti. Komponente se mogu istrošiti zbog male snage benzinskog motora, velike potrošnje goriva i drugih kvarova koji mogu ugroziti uporabu motorne kopačice. Kako bi se te mogućnosti ograničile, potrebno je ozbiljno održavanje i podešavanje motorne kopačice pa će ona održati dobro tehničko stanje i imati dulji vijek.

### **I Uhodavanje**

1. Pogledajte u priručniku informacije o uhadavanju benzinskog motora.
2. Novom ili korištenom motornom kopačicom morate raditi jedan sat bez opterećenja, zatim još 5 sati te – dok je motor još topao – ispustiti svo motorno ulje iz kućišta koljenaste osovine benzinskog motora. Zatim napunite motor motornim uljem kao što se opisuje u koracima 1 i 2 u II poglavlju pa pokrenite 4 sata radi uhadavanja. Sad možete koristiti stroj za uporabu u poljoprivredi.

### **II Tehničko održavanje motorne kopačice**

1. Održavanje u smjeni (prije i poslije svake radne smjene)
  - 1) Slušajte i promotrite ima li neuobičajenih pojava poput buke, pregrijavanja, popuštenih vijaka itd.
  - 2) Provjerite ima li propuštanja ulja iz benzinskog motora i iz kućišta prijenosa.
  - 3) Provjerite jesu li razine ulja benzinskog motora i kućišta prijenosa između gornjeg i donjeg znaka na pokazivačima razine.
  - 4) Pravovremeno uklonite prljavštinu, blato, travu i mrlje od ulja sa stroja i njegovih nastavaka.
  - 5) Čuvajte zapisnike o poljoprivrednim aktivnostima.

2. Prva razina održavanja (svakih 150 sati rada)

- 1) Izvršite svaku stavku održavanja za svaku smjenu.
- 2) Očistite kućište prijenosa i zamijenite motorno ulje.
- 3) Provjerite, ispitajte i podesite spojku, sustav stupnjeva prijenosa i sustav kretanja unatrag.

3. Druga razina održavanja (svakih 800 sati rada)

- 1) Izvršite svaku stavku održavanja za 150 sati rada.
- 2) Provjerite zupčanike i ležajeve. Ako je neki od njih vrlo istrošen, zamijenite ga.
- 3) Ako je neki dio ili komponenta motorne kopačice, kao na primjer neki nož ili vijak, oštećen – zamijenite ga!

4. Popravci i tehničke kontrole (svakih 1.500-2.000 sati rada)

- 1) Dajte demontirati cijeli stroj kod ovlaštenog lokalnog prodavača radi čišćenja i kontrole. Ako su neki dio ili komponenta vrlo istrošeni, zamijenite ih ili popravite.
- 2) Neka vam profesionalci provjere diskove spojke i spojku.

5. Popravljanje i održavanje benzinskog motora treba izvršiti kao u priručniku.

**III Tablica tehničkog održavanja mini motorne kopačice (stavku označenu s √ treba podvrgnuti održavanju)**

Održavanje treba vršiti u ovlaštenom servisnom centru.

Vremenski razmaci rada Sadržaj održavanja	Svaki dan	Nakon 8 sati rada pod srednjim opterećenjem	Nakon prvog mjeseca ili nakon 20 sati	Nakon trećeg mjeseca ili nakon 150 sati	Svake godine ili svakih 1.000 sati	Svake 2 godine ili svakih 2.000 sati
Provjerite i zategnite vijke i matice	√					
Provjerite i dodajte novo motorno ulje	√					
Očistite i zamijenite motorno ulje		(Prvi put)	(Drugi put)	√ (Treći put i naknadno)		
Provjerite propuštanja ulja	√					
Očistite prljavštinu, travu i mrlje od ulja	√					
Riješite probleme	√					
Podesite radne dijelove	√					
Zategnite remen	√					
Zupčanici i ležajevi					√	

#### IV Dugotrajno skladištenje mini motorne kopačice

Ako motornu kopačicu morate spremati na dugo vrijeme, trebete poduzeti mjere koje slijede kako biste izbjegli hrđanje ili nagrizanje.

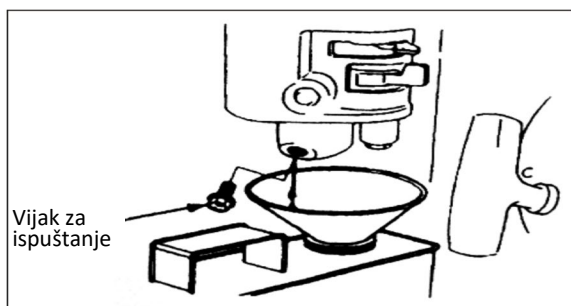
1. Zapečatite i spremite benzinski motor kao što se navodi u zahtjevima u priručniku za benzinski motor.
2. Očistite prljavštinu i blato s površine.
3. Ispustite mazivo iz kućišta prijenosa i napunite ga novim mazivom.
4. Nanesite ulje za zaštitu od hrđanja na nebojane dijelove površine koji nisu od aluminijske legure.
5. Držite proizvod na sigurnom i zatvorenom, dobro ventiliranom i suhom mjestu.
6. Čuvajte instrumente, potvrdu o kvaliteti i priručnik za rad zajedno sa strojem.

#### VIII poglavlje – Otkrivanje kvarova

Ako ne možete pokrenuti motor, provjerite:

1. je li prekidač motora na ON (uključeno);
2. ima li dovoljno maziva u stroju;
3. je li ventil za gorivo na ON (uključeno);
4. ima li goriva u spremniku;
5. stiže li gorivo u rasplinjač; kako bi to provjerio, rukovatelj može popustiti vijak za ispuštanje na rasplinjaču i namjestiti ventil za gorivo na ON (uključeno);

**Pozor!** Ako se gorivo izlije, detaljno ga uklonite i pustite da se osuši prije provjeravanja svjeće ili pokretanja motora, jer bi izliveno gorivo i njegove pare mogli prouzročiti požar.



6. pravi li svjećica iskru.

- a) Skinite čep svjećice, uklonite prašinu i odvojite svjećicu.
- b) Montirajte čep svjećice na svjećicu.
- c) Spojite metalno tijelo svjećice na glavu motora. Malo povucite elektropokretač i provjerite stvaraju li se iskre. Ako do toga dolazi, ponovno montirajte svjećicu i pokrenite motor.

7. Ako se motor ipak ne pokreće, dajte ga ovlaštenom prodavaču na popravak.



## **Ivadas**

Dėkojame, kad įsigijote mūsų mini kultivatorių.

Maži gabaritai, nedidelis svoris, daugiafunkciškumas, aukštas rotacinio žemės įdirbimo efektyvumas, galimybė dirbti kalnuotose vietovėse, vandenyje, galimybė pervaziuoti laukų gūbrius ir kanalus, nesudėtingas transportavimas ir pristatymas rodo, kad šis motokultivatoriaus modelis yra puikiai pritaikytas lauko darbams kalnuose ir kalvotose vietovėse, taip pat sausuose arba drėkinamuose laukuose, vaismedžių soduose, daržuose, arkinio stogo angaruose ir t.t.

**Dėmesio!** Atkreipti ypatingą dėmesį į šią informaciją:

Prieš pradėdami darbus atidžiai perskaityti šį naudojimo ir techninės priežiūros vadovą ir darbo metu laikytis jo nurodymų. Laikantis šio vadovo nurodymų darbo metu, mūsų motokultivatorius dirbs saugiai ir patikimai, bus išvengta įrangos suniokojimo bei asmenų sužeidimų. Jei bus dirbama nesilaikant šio vadovo nurodymų, galimi dideli nuostoliai įrangai bei sunkūs asmeniniai jūsų sužalojimai.

**Pastaba!** Jei atsirastų problemų dėl įrenginio, ar kiltų abejonių dėl jo eksploatavimo, kreiptis į gamintojus atstovaujančią vietinę įmonę.



## Turinys

I skyrius Saugos normos .....	1
II skyrius Saugos simboliai .....	3
III skyrius Trumpas įvadas apie motokultivatorių .....	3
(1) Pagrindiniai techniniai parametrai .....	3
(2) Pagrindinės motokultivatoriaus detalės ir sudėtinės dalys .....	4
IV skyrius Motokultivatoriaus eksploatavimas .....	4
(1) Einamieji patikrinimai .....	4
(2) Motokultivatoriaus reguliavimas .....	6
V skyrius Paleidimas .....	9
(1) Kaip paleisti įrenginį .....	9
(2) Kaip sustabdyti variklį .....	11
VI skyrius Benzininio variklio priežiūra .....	11
VII skyrius Motokultivatoriaus techninė priežiūra .....	14
VIII skyrius Gedimų aptikimas .....	16

## I skyrius Saugos normos

### 1. Apmokymas

- a) Atidžiai perskaityti naudotojo vadovą. Susipažinti su taisyklingu įrenginio eksploatavimo būdu ir išmokti, kaip sustabdyti įrenginį ir kaip skubiai atjungti veikiančią įrangą.
- b) Vaikams griežtai draudžiama naudoti įrenginį! Suaugusieji gali naudoti įrenginį tik kruopščiai susipažinę su šiuo vadovu!
- c) Užtikrinti, kad jokie pašaliniai asmenys ar daiktai, o ypač vaikai ir gyvūnai dėl galimos rizikos, išliktų atokiau nuo darbo vietos.

### 2. Pasiruošimas

- a) Kruopščiai patikrinti darbo lauką ir pašalinti visus pašalinius daiktus.
- b) Prieš užvedant variklį, nustatyti svirtį į laisvąją padėtį.
- c) Niekada nepaleidinėti įrenginio be tinkamos aprangos. Jei žemės paviršius yra slidus, avėti neslystančią avalynę, tokiu būdu bus pagerintas dirbančio asmens stabilumas.
- d) Degalai yra labai degūs, su jais dirbti atsargiai! Atkreipti dėmesį į šiuos nurodymus:
  - 1) Degalų laikymui naudoti tinkamą talpą.
  - 2) Niekada nepildyti bako, jei variklis dirba ar yra įkaitęs,
  - 3) Visada būti atidiems, kai bakas yra pildomas lauke. Niekada nebandyti pildyti bako uždaroje patalpose.
  - 4) Prieš paleidžiant įrenginį, prisukti bako dangtelį ir nuvalyti degalų likučius.
  - 5) Niekada nebandyti atlikti reguliavimų prie veikiančio variklio!
  - 6) Atliekant bet kurį veiksmą ar darbą su įrenginiu, pavyzdžiui jį paruošiant ir vykdant jo techninę priežiūrą, būtina dėvėti apsauginius akinius.

### 3. Veikimas

- a) Paleidžiant variklį, pavarų svirtis turi būti laisvojoje padėtyje. Niekada nekišti/nelaikyti rankų ir pėdų po judančiomis detalėmis.
- b) Dirbant/pervažiuojant su įrenginiu grindinį, šaligatvį, greitkelį, atkreipti dėmesį į eismo sąlygas bei numatyti galimą riziką! Griežtai draudžiama transportuoti asmenis!
- c) Jei įrenginys užkliudo pašalinius daiktus, nedelsiant išjungti variklį ir kruopščiai patikrinti, ar motokultivatorius nėra pažeistas. Jei įrenginys yra pažeistas, prieš pradėdant darbą, jį pataisyti.
- d) Visada atkreipti dėmesį į aplinkos sąlygas, tokiu būdu bus galima išvengti paslydimo arba parkritimo.
- e) Jei įrenginys neįprastai vibruoja, nedelsiant išjungti variklį! Išsiaiškinti priežastį: neįprasta vibracija dažniausiai parodo gedimą.
- f) Prieš paliekant darbo vietą tam, kad pataisyti, pareguliuoti, patikrinti arba pašalinti tarp asmenų įstrigusius daiktus, visada išjungti variklį!
- g) Jei operatorius palieka nesaugomą įrenginį, pasirūpinti visomis būtinomis prevencinėmis apsaugos priemonėmis, tokiomis kaip išvesti transmisijos veleną, nuleisti papildomus įtaisus, nustatyti paleidimo svirtį į laisvąją padėtį ir išjungti variklį.
- h) Prieš valant, taisant ar tikrinant įrenginį, operatorius turi išjungti variklį ir įsitikinti, kad judančios detalės yra sustojusios.
- i) Variklio išmetamos medžiagos yra kenksmingos. Nenaudoti įrenginio uždaroje patalpose!

- j) Niekada nepaleidinėti motokultivatoriaus be tinkamų apsaugos priemonių, be gaubto arba kitų sumontuotų apsaugos įtaisų!
- k) Dirbantis įrenginys turi būti atokiau nuo vaikų arba naminių gyvūnų.
- l) Neperkrauti įrenginio dirbant per giliai arba per dideliu greičiu.
- m) Nenaudoti įrenginio dideliu greičiu slidžiam kelyje. Būti atidiems vairuojant atbuline eiga!
- n) Dirbant įrenginiui, neleisti, kad prisiartintų pašaliniai.
- o) Gali būti naudojami tik gamintojo leidžiami papildomi įtaisai ir įrankiai (pvz., atsvaras).
- p) Niekada nenaudoti motokultivatoriaus, jei regėjimo laukas yra susiaurėjęs arba jei apšvietimo sąlygos yra nepakankamos.
- q) Būti atidiems įdirbant kietą dirvožemį, nes ašmenys gali įstrigti dirvoje blokšdami įrenginį į priekį. Jei taip atsitiktų, reikia paleisti vairą ir nebandyti suvaldyti įrenginio.
- r) Niekada nenaudoti motokultivatoriaus plotuose su stačiais šlaitais.
- s) Atkreipti dėmesį, kad įrenginys neapvirstų, kai važiuojama šlaituotose vietovėse, įkalnėse ar nuokalnėse.

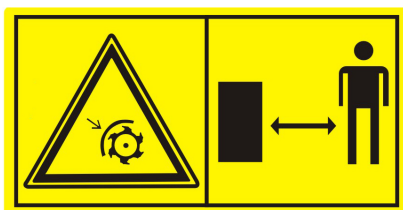
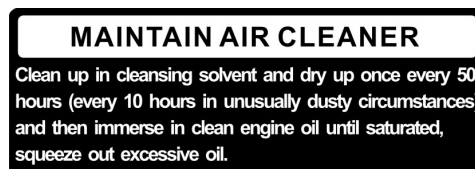
#### **4. Taisymas, techninė priežiūra ir sandėliavimas**

- a) Išlaikyti įrenginį, papildomus įtaisus ir įrankius, įskaitant ir akumuliatorių, saugiose darbo sąlygose. Jei įmanoma, prieš sandėliuojant įrenginį atjungti akumuliatorių, tokiu būdu bus išvengiama jo užšalimo, o esant reikalui, jį dalinai įkrauti.
- b) Nustatytu periodiškumu tikrinti, ar visi pjovimo įrankių, variklio ir kitų detalių varžtai yra pakankamai priveržti, tokiu būdu bus užtikrintas saugus įrenginio veikimas.
- c) Įrenginį laikyti uždaroje patalpoje ir visada toli nuo ugnies. Prieš pastatant įrenginį į vietą, leisti atvėsti varikliui.
- d) Jei motokultivatorius nėra naudojamas ilgesnį laiką, svarbu išsaugoti naudojimo instrukciją.
- e) Netaisyti įrenginio, jei neturima jo išardymui, surinkimui ir taisymui tinkamų įrankių ir instrukcijų vadovo.

## II skyrius Saugos simboliai

Neatkreipiant dėmesio į šiuos simbolius, galimas sunkių sužeidimų pavojus. Atidžiai perskaityti šiame vadove pateiktus simbolių ir saugos taisyklių aprašymus.

Jei simbolių lipdukai atsiklijuoja arba tampa neįskaitomi, susisiekti su platintoju dėl jų pakeitimo.



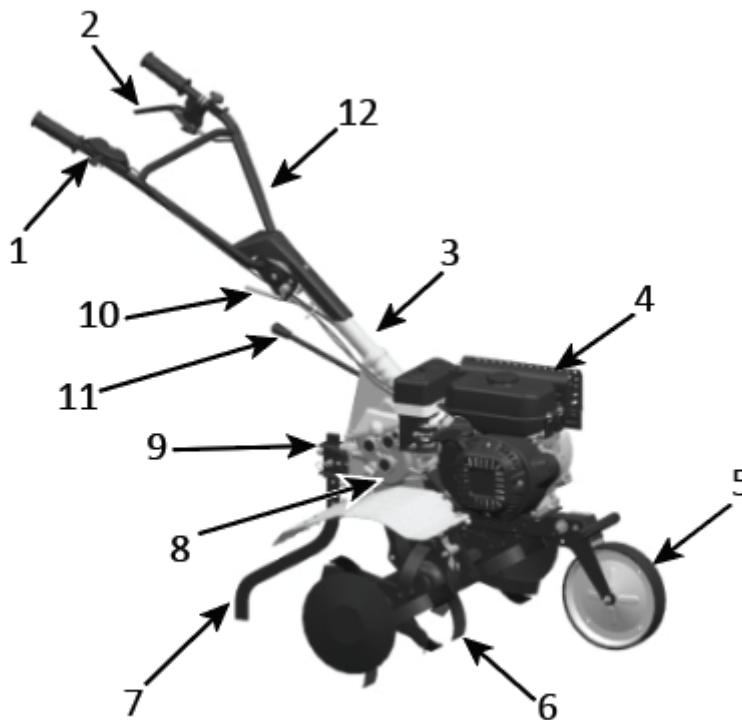
Atitikties deklaracijos pavyzdys yra šio vadovo priešpaskutiniajame puslapyje.

## III skyrius Trumpas motokultivatoriaus aprašymas

### (1) Pagrindiniai techniniai parametrai

Vardinė galia	3.5 kw
Vardinis greitis	3300 sūk./min
Užvedimas	Rankinis užvedimas
Svoris	62.5 kg
Darbinis plotis	85 cm
Darbinis gylis	≥10 cm
Darbinis greitis	0.1 m/s ~ 0.3 m/s
Transmisija	Pavarų alyvos vonelė
Rotacijos greitis	120 sūk./min
Vibracija:	
kairė rankena	3,67 m/s <sup>2</sup>
dešinė rankena	4,53 m/s <sup>2</sup>

## (2) Pagrindinių motokultivatoriaus detalių pavadinimai



1 paveikslėlis

- |  |   |                               |
|--|---|-------------------------------|
| 1. Akseleratoriaus svirtis             | 5. Pagalbinis ratas                     | 10. Rankenų reguliatorius     |
| 2. Išvedimo svirtis / Sankabos svirtis | 6. Freza                                | 11. Pavarų perjungimo svirtis |
| 3. Rankenų prijungimo vamzdis          | 7. Gylio ribotuvas                      | 12. Rankena                   |
| 4. Benzininis variklis                 | 8. Pavarų dėžė                          |                               |
|  | 9. Ribotuvo aukščio reguliavimo varžtas |                               |

## IV skyrius Motokultivatoriaus eksploatavimas

Prieš išsiunčiant iš gamyklos kiekvieną motokultivatorių, jo veikimas yra preliminariai patikrinamas. Nežiūrint to, prieš naudojimą operatorius turi vis tiek patikrinti visus įrenginio mechanizmus ir juos sureguliuoti.

### (1) Einamieji patikrinimai

1. Patikrinti variklio alyvą

**Dėmesio!** Į variklį reikia įpilti 0,6 l variklinės alyvos. Jei alyvos lygis bus žemesnis, operatoriui naudojant variklį jis bus smarkiai pažeistas.

**Dėmesio!** Naudoti švarią aukštos kokybės variklinę alyvą, skirtą keturių taktų varikliams. Nešvarios alyvos arba kitokios rūšies variklinės alyvos naudojimas sutrumpins variklio eksploataavimo laiką.

- Padėti variklį į horizontalią padėtį
- Atsukti alyvos lygio matuoklį ir jį nuvalyti gerai nušluostant (žiūrėti 3 pav.)
- Įvesti alyvos lygio matuoklį į alyvos įpylimo angą (neįsprausti srieginių dalių)
- Ištraukti alyvos lygio matuoklį patikrinant alyvos lygį. Jei alyvos lygis apima matuoklio pažymėtą ribą, viskas gerai.
- SAE15W – 40 variklinė alyva yra bazinis tepalas ir yra pritaikyta įprastai aplinkos temperatūrai (žiūrėti 1 lent.)

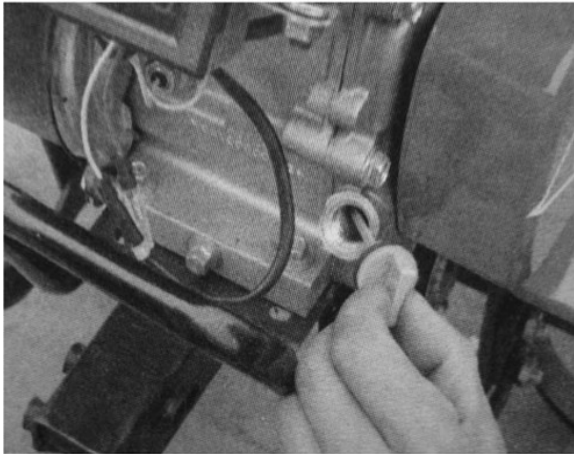
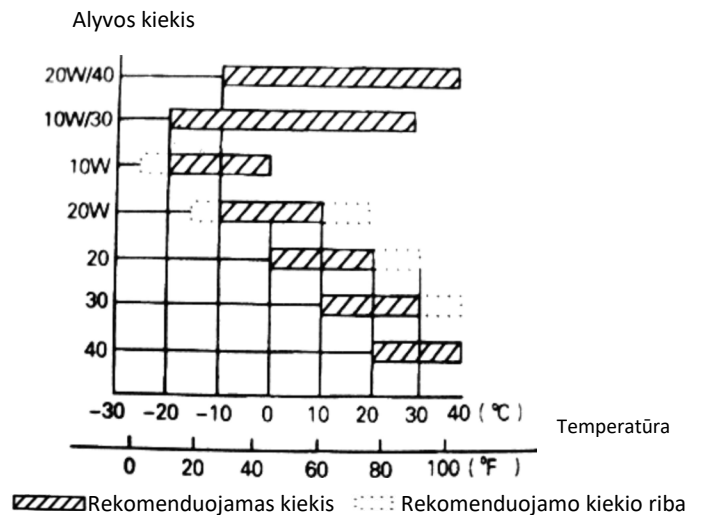


Figure 3



1 lentelė

## 2. Patikrinti alyvą pavarų dėžėje

- Pastatyti motokultivatorių ant horizontalaus paviršiaus ir atsukti alyvos lygio matuoklį (žiūrėti 4 pav.)
- Įprastomis sąlygomis alyvos turėtų būti 0,95 l. Jei alyvos lygis yra žemesnis, papildyti alyvos tiek, kad būtų pasiektas numatytas lygis.
- Rekomenduojama alyva SAE 15W – 40.

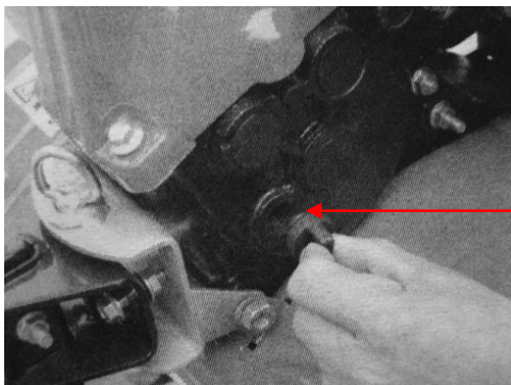
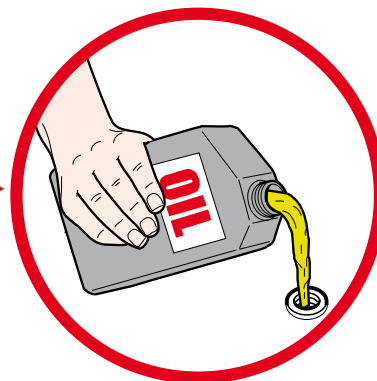


Figure 4



**Dėmesio!** Įrenginys yra tiekiamas be alyvos pavarų dėžėje. Pripildyti!

### 3. Alyvos vonelės oro filtro patikrinimas

**Dėmesio!** Nebandyti paleisti variklio be oro filtro, priešingu atveju variklis greičiau susidėvės.

- Atsukti sparnuotą veržlę ir nuimti filtro dangtelį (žiūrėti 4A paveikslėlį).
- Atlikti alyvos papildymą iki nurodyto lygio (Alyvos rūšis: SAE 15W-40).

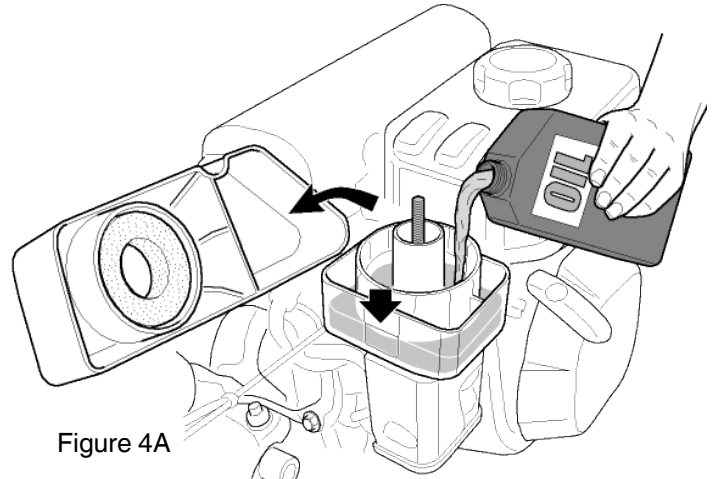


Figure 4A

### (2) Motokultivatoriaus reguliavimas

#### 1. Rankenų reguliavimas:

**Pastaba:** Prieš sureguliuojant rankenų aukštį, pastatyti įrenginį ant horizontalaus lygaus paviršiaus, tokiu būdu bus galima išvengti atsitiktinių nukritimų.

- Atlaisvinti rankenų reguliatorių ir pasirinkti angą tinkamoje padėtyje. Sureguliuoti rankenų skersinį iki operatoriaus juosmens aukščio, tada sukti reguliatorių jo priveržimui (žiūrėti 5 pav.)

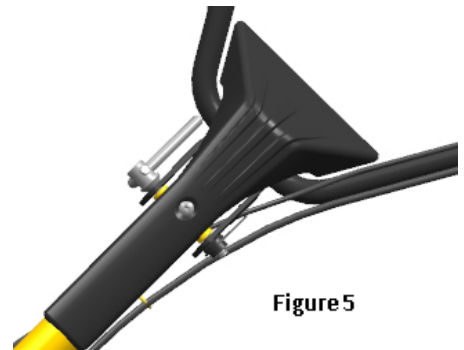


Figure 5

#### 2. Darbinio gylio reguliavimas

- Nureguliuoti gylio ribotuvo aukštį dirvos įdirbimo gylio apribojimui. Norint padidinti gylį, nuleisti svirtį; o norint jį sumažinti, pakelti svirtį (žiūrėti 6 pav.).

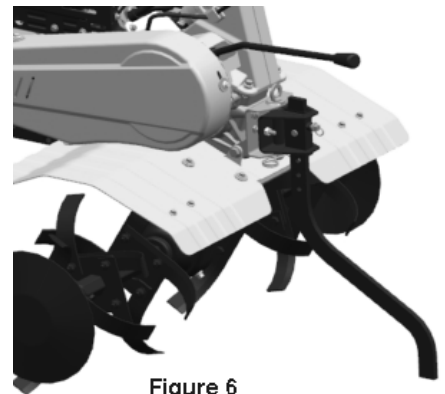


Figure 6

#### 3. Sankabos reguliavimas ir naudojimas

**Pastaba:** prieš naudojant sankabą, sumažinti variklio greitį.

- Įvedant ir išvedant sankabą operatorius gali kontroliuoti variklio galingumą.
- Kai operatorius laiko paspaudęs sankabos svirtį, svirtis yra įvesta, ji perduoda srovę į motokultivatoriaus variklį ir frezas pradeda sukintis (žiūrėti 7 pav.).



Figure 7



Figure 8

- Kai operatorius atleidžia sankabos svirtį, svirtis yra išvesta, srovė nebėra tiekama į motokultivatorių ir frezos baigia sukstis (žiūrėti 8 pav.).

Pastaba: netinkamas sankabos laido reguliavimas trukdo normaliam įrenginio naudojimui.

- Pirmiausia patikrinti sankabos svirties įtampą. Paprastai svirtis turi laisvai judėti 4-8 mm; jei taip nėra, atsukti sutvirtinimo veržlę ir nureguliuoti svirtį. Pabaigus reguliavimą, priveržti sutvirtinimo veržlę.

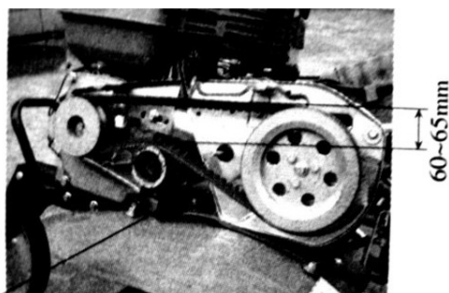
- Jei reikia, operatorius gali paleisti variklį, kad patikrintų, ar sankaba yra įvedama ir išvedama taisyklingai.

#### 4. Diržo įtempimo reguliavimas

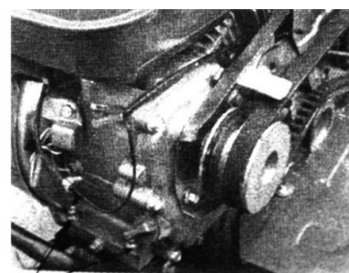
**Dėmesio!** Diržas turi būti koreguojama paskirtas paslaugų centras.

- Laikyti paspaudus sankabos svirtį ir pakelti įtempimo skriemulį diržo įtempimui. Tinkamai įtempto diržo ilgis įtampoje yra nuo 60 iki 65 mm (žiūrėti 10 pav.)

- Jei diržo įtempimas neįeina į normalaus įtempimo ribas, reikalingas reguliavimas. Visų pirma atsukti keturias variklio veržles; tuomet jei diržas yra per laisvas, pastumti į priekį variklį, o jei diržas yra pernelyg įtemptas, variklį pastumti atgal, iki tol, kol diržo įtempimas įeis į įprastas ribas. Galiausiai priveržti variklio ir sujungimo plokštės veržles.



Engine mounting bolt  
Figure 10



Engine mounting bolts  
Figure 11

- Atsukti diržo gaubto veržles ir laikant paspaudus sankabos svirtį, sureguliuoti erdvę tarp gaubto ir diržo kaip parodyta paveikslėliuose.

#### 5. Akseleratoriaus svirties reguliavimas

- Normalus greitis:  $1800 \pm 100$  sūk./min; didelis greitis:  $3300 \pm 50$  sūk./min. Greitis gali būti reguliuojamas naudojant tachometrą.

- Greičio kontroliavimo ir reguliavimo metodas



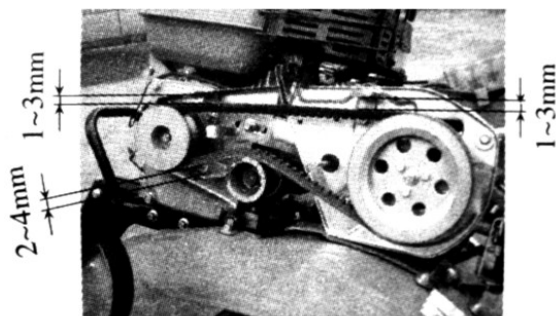


Figure 12



Figure 13 Accelerator valve regulator

1. Pasukti akseleratoriaus svirtį ant rankenos į maksimalią padėtį, bet be apkrovos ir patikrinti, ar tachometras rodo  $3300 \pm 50$  sūk./min greitį. Tada pasukti akseleratoriaus svirtį ant rankenos į minimalią padėtį ir patikrinti, ar tachometras rodo  $1800 \pm 100$  sūk./min greitį,

2. Jei tachometro rodomas greitis neįeina į nurodytas ribas, būtina sureguliuoti variklį.

Variklio sureguliuojimui:

1) Patikrinti, ar akseleratoriaus kabelio jungtys nėra atsilaisvinusios arba nupjautos. Jei taip, vėl jas priveržti.

2) Pasukti akseleratoriaus svirtį ant rankenos į maksimalią padėtį, bet be apkrovos, tada sumažinti greitį sureguliuojant variklio akseleratoriaus mechanizmo veržles iki tinkamos padėties.

3) Po daugelio darbo valandų operatorius gali reguliuoti akseleratoriaus svirties veržles variklio reguliuojimui.

7. Pasirinkti pavarų perjungimo svirties padėtį

- galima pasirinkti 3 motokultivatoriaus pavarų perjungimo svirties padėtis (keturias padėtis kai kuriuose modeliuose)

- kaip pakeisti pavarą:

1) sukti akseleratoriaus svirtį laikrodžio rodyklės kryptimi iki tol, kol bus pasiekta galinė kairioji padėtis (minimumas)

2) atleisti sankabos svirtį sankabos išvedimui

3) nustatyti pavarų perjungimo svirtį į norimą padėtį

4) paspausti sankabos svirtį motokultivatoriaus užvedimui

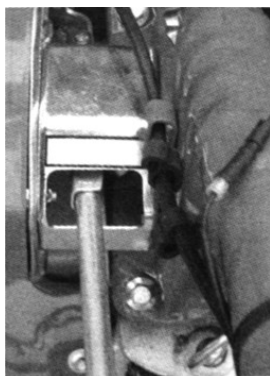
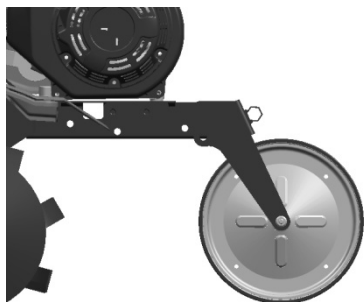


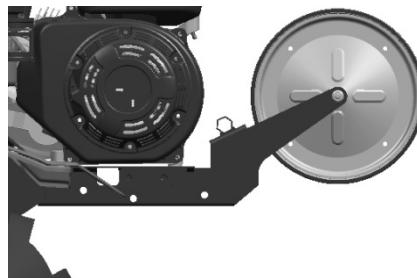
Figure 14

## 8. Pagalbinio rato reguliavimas

- 1) Kai judama keliu, nureguliuoti motokultivatoriaus pagalbinį ratą 15 paveikslėlyje nurodytoje padėtyje
- 2) Kai judama lauku, nureguliuoti motokultivatoriaus pagalbinį ratą 16 paveikslėlyje nurodytoje padėtyje.



15 paveikslėlis



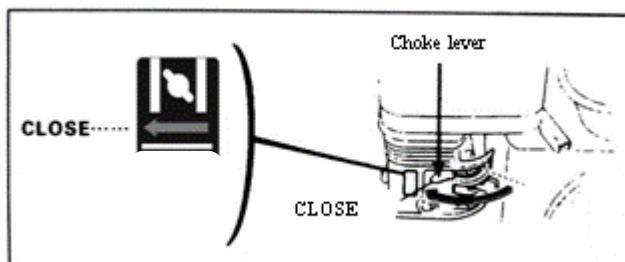
16 paveikslėlis

## V skyrius Paleidimas

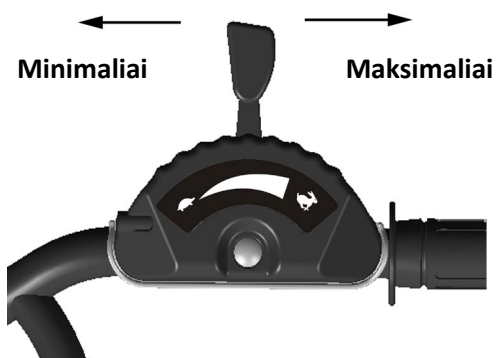
### (1) Kaip užvesti variklį

**Dėmesio!** Prieš paleidžiant variklį, pavarų svirtis turi būti laisvojoje padėtyje. Sankabos svirtis turi būti atleista.

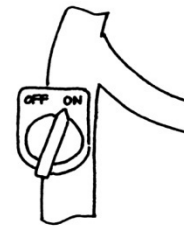
2. Nustatyti droselio svirtį CLOSE padėtyje (uždaryta)



3. Lėtai pasukti akseleratoriaus svirtį maksimalaus greičio padėties kryptimi

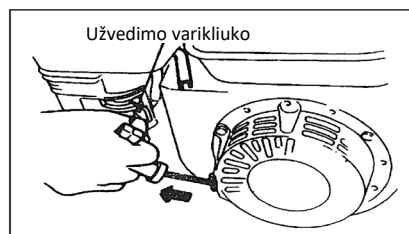


4. Nustatyti variklio jungiklį padėtyje ON (atidarytas)

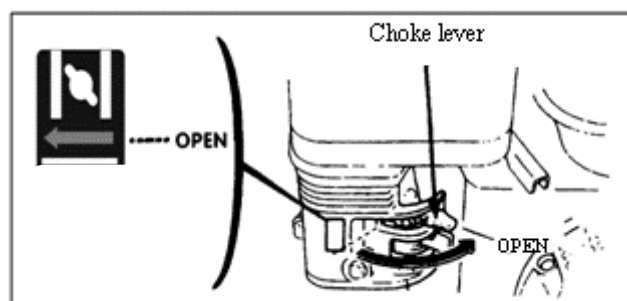


Lengvai traukti užvedimo varikliuko trosą tol, kol nebus pasipriešinimo, tada greitai ir ryžtingai patraukti jį išorės pusėn.

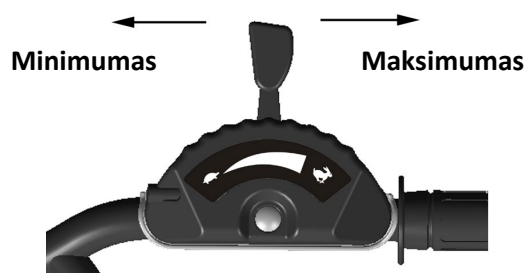
**Pastaba!** Svirties neatleisti staigiai, nes ji gali atsokti atgal smūgiuodama ir pažeisdama variklį. Ją atleidžiant, leisti judėti iš lėto išilgai užvedimo trosu.



5. Po to, kai variklis įkails, lengvai pastumti droselio svirtį OPEN kryptimi.



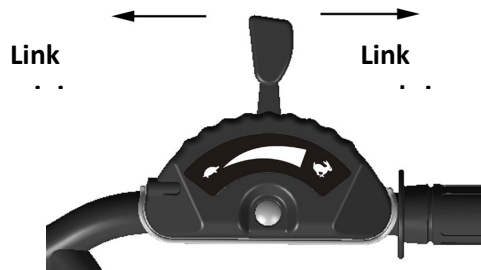
6. Naudoti akseleratoriaus svirtį (arba sparnuotosios sklendės svirtį) variklio greičio reguliavimui iki pageidaujamo lygio.



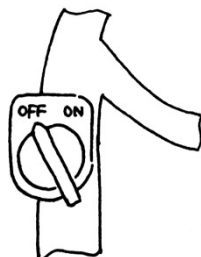
## (2) Kaip sustabdyti variklį

- Skubos atveju, variklį galima sustabdyti tiesiogiai pasukant variklio jungiklį į padėtį OFF.
- Normaliomis sąlygomis, variklio sustabdymo procedūra yra tokia:

1. Pastumti akseleratoriaus svirtį minimumo kryptimi



2. Pasukti variklio jungiklį ant OFF



## VI skyrius Benzininio variklio priežiūra

### **Dėmesio!**

- Prieš atliekant techninę priežiūrą, sustabdyti variklį
- Siekiant išvengti atsitiktinio variklio užsivedimo, nustatyti variklio jungiklį ant OFF (stovi) ir atjungti prijungimo liniją nuo užvedimo žvakės.
- Variklio patikrinimą ir techninę priežiūrą gali atlikti tik įgaliotasis platintojas, nebent pats operatorius būtų apsirūpinęs patikrinimui ir techninei priežiūrai pritaikytais įrankiais ir medžiagomis ir sugebėtų remontuoti variklį ir atlikti variklio techninę priežiūrą.

Pastaba :

- Jei norima išlaikyti nepriekaištingas variklio eksploatacines savybes, jį reikia periodiškai tikrinti ir reguliuoti. Periodiška techninė priežiūra užtikrina ilgą įrenginio eksploatavimą. Apačioje pateiktoje lentelėje yra nurodyti būtini techninės priežiūros intervalai ir sudėtinės dalys, kurias reikia techniškai prižiūrėti.

Techninės priežiūros ciklas Kiekvieną mėnesį Pagal faktines naudojimo valandas, jei mažiau nei mėnuo Sudedamoji dalis		Kasdieninis naudojimas	Po pirmojo mėnesio/po 20 valandų	Kiekvieną sezoną/kas 50 valandų	Kas 6 mėnesius/kas 100 valandų	Kiekvienus metus arba kas 300 valandų
Variklio alyva	Alyvos lygio patikrinimas	●				
	Alyvos pakeitimas		●		●	
Pavarų dėžės alyva (taikoma kai kuriems modeliams)	Alyvos lygio patikrinimas	●				
	Alyvos pakeitimas		●			●
Alyvos vonelės oro filtras	Patikrinimas	●				
	Valymas	● (1)				
Užvedimo žvakė	Patikrinimas ir valymas				●	
Kibirkščių gesintuvas (pasirenkamas)	Valymas				●	
Degalų bakas ir filtras	Valymas			● (2)		
Oro sklendė	Patikrinimas ir reguliavimas					● (2)
Degalų tiekimo linija	Patikrinimas	Kas 2 metai (jei reikia, pakeisti) ●(2)				

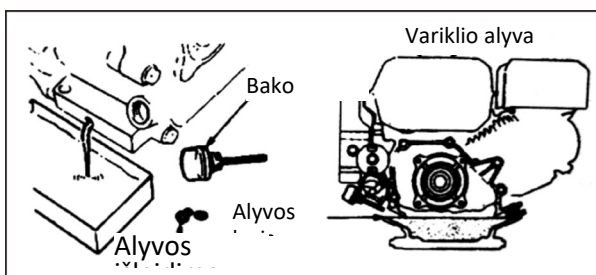
### Pastaba!

1. Jei įrenginys yra naudojamas dulkejoje aplinkoje, techninė priežiūra turi būti dažnesnė.
2. Operatorius negali išmontuoti variklio, jei nėra apsirūpinęs tinkamais įrankiais ir neturi remontui būtinų mechaninių įgūdžių.

Kai kurių sudėtinių dalių techninę priežiūrą gali vykdyti įgaliotasis platintojas.

### 1. Variklio alyvos pakeitimas

Įkaitinus variklį, išpilti alyvą, tokiu būdu bus užtikrintas greitas ir visiškas alyvos išleidimas.



1. Norint ištekinti variklio alyvą, atsukti variklio alyvos lygio matuoklį ir alyvos išleidimo veržlę.
2. Vėl prisukti alyvos išleidimo veržlę ir ją priveržti.
3. Pripildyti variklį rekomenduojama alyva ir patikrinti alyvos lygį.
4. Vėl įvesti alyvos lygio matuoklį.

Variklio alyvos tūris turi būti 0,6 l.

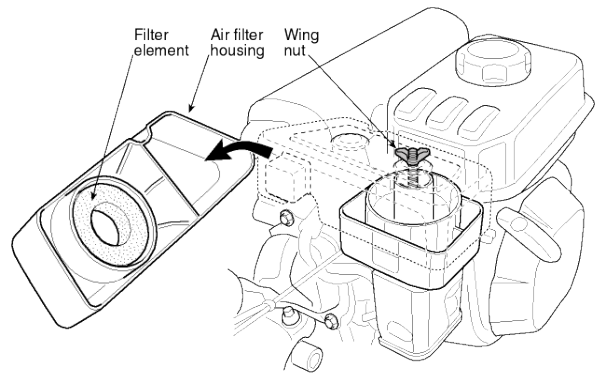
## 2. Alyvos vonelės oro filtro techninė priežiūra

Nešvarus oro filtras blokuos oro praėjimą į karbiuratorių. Siekiant išvengti karbiuratoriaus gedimų, oro filtras turi būti periodiškai prižiūrimas. Jei variklis yra naudojamas dulkių aplinkoje, techninė priežiūra turi būti dažnesnė.

**Dėmesio!** Niekada nenaudoti benzino arba žemo degimo laipsnio ploviklio oro filtro valymui, nes tai gali sukelti gaisrą.

**Pastaba!** Niekada nebandyti paleisti variklio be oro filtro. Tai gali sąlygoti greitą variklio susidėvimą. Visada išlaikyti pastovų alyvos lygį!

1. Išmontuoti sparnuotąją veržlę ir oro filtro korpusą bei ištraukti filtruojantį elementą.
2. Filtruojančio elemento valymui naudoti nedegų arba aukšto degimo laipsnio valiklį, po to filtruojantį elementą išdžiovinti.
3. Atlikti alyvos papildymą iki nurodyto lygio (Alyvos rūšis: SAE 15W-40).
4. Filtruojantį elementą vėl patalpinti oro filtro korpusė.

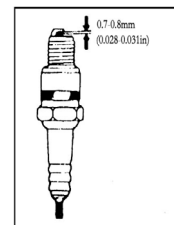
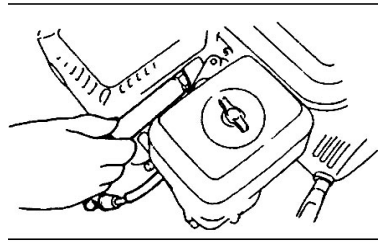
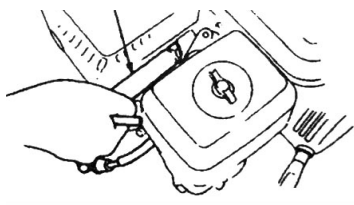


## 3. Uždegimo žvakės techninė priežiūra

**Pastaba!** Niekada nenaudoti užvedimo žvakės su netinkamu šiluminiu intervalu. Norint užtikrinti normalų variklio užvedimą, nuotolis tarp užvedimo žvakės elektrodų turi būti tinkamas ir be kliūčių.

1. Naudoti specialų lizdinį veržliaraktį uždegimo žvakės nuėmimui

Specialus lizdinis veržliaraktis žvakei



**Dėmesio!** Jei variklis ką tik sustojo, duslintuvas bus labai karštas. Laikytis atokiau nuo įkaitusių paviršių, tokiu būdu bus išvengta nudegimų.

2. Patikrinti uždegimo žvakę. Jei ji susidėvėjusi arba izoliacija yra pažeista arba įplyšusi, jei yra per daug anglies sankaupų, valymui naudoti metalinį šepetį.
3. Žvakės elektrodų atstumo nustatymui naudoti kalibratorių: teisinga vertė turėtų būti nuo 0,70 iki 0,80 mm.
4. Patikrinti uždegimo žvakės veržlės stovį. Siekiant nesugadinti sriegiuotos dalies, uždegimo žvakę užsukti rankiniu būdu.
5. Prisukus uždegimo žvakę iki galo, naudoti specialų lizdinį veržliaraktį žvakės ir apatinės veržlės priveržimui.

**Pastaba!** Jei užvedimo žvakė yra nauja, ją reikia priveržti papildomai pusę apsisukimo, prieš tai ją tvirtai paspaudus.

Jei užvedimo žvakė yra naudota, ją reikia priveržti papildomai aštuntadalį/ ketvirtį apsisukimo, prieš tai ją tvirtai paspaudus.

Uždegimo žvakė turi būti tinkamai priveržta, priešingu atveju ji įkais pažeisdama variklį.

### **Dėmesio!**

Jei variklis ką tik sustojo, duslintuvas bus labai karštas. Pakol variklis neatvės, su juo nevykdyti jokių darbų.

**Pastaba!** Siekiant užtikrinti efektyvų darbą, kas 100 valandų turi būti atliekama techninė kibirkščių gesintuvo priežiūra.

- 1) Nuo vamzdžio nusukti du 4 mm varžtus ir jį išmontuoti
- 2) Duslintuvo nuėmimui atsukti keturis duslintuvo apsaugos 5 mm varžtus.
- 3) Atsukti 4 mm varžtus nuo kibirkščių gesintuvo ir jį ištraukti iš duslintuvo.
- 4) Naudoti šepetį anglies nuosėdų pašalinimui nuo tankaus kibirkščių gesintuvo apsauginio tinklelio.

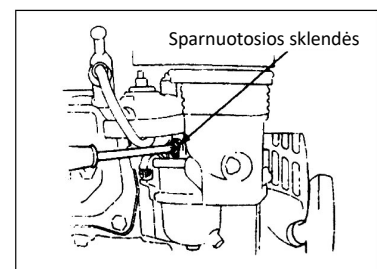
**Dėmesio!** Miškinguose plotuose niekada nenaudoti variklio be taisyklingai sumontuoto kibirkščių gesintuvo. Tai galėtų sukelti gaisrą!

**Pastaba!** Kibirkščių gesintuvas negali būti įskilęs ar pažeistas. Jei yra įskilimų, kibirkščių gesintuvą pakeisti nauju.

#### 5. Karbiuratoriaus reguliavimas minimaliam režimui

- 1) Užvesti variklį ir jį sušildyti iki normalios temperatūros.
- 2) Kai variklis dirba minimaliu režimu, reguliuoti išorinį sparnuotosios sklendės varžtą normalaus greičio nustatymui minimaliame režime.

Normalus minimalus greitis:  $1800 \pm 150$  sūk./min.



## **VII skyrius Motokultivatoriaus techninė priežiūra**

Dėl susidėvėjimo, kurį sąlygoja užvedimas, sankabos naudojimas ir apkrovos pasikeitimai, motokultivatoriaus veržlės gali atsilaisvinti. Sudėtinės dalys gali susidėvėti dėl žemo benzininio variklio galingumo, didelio degalų sunaudojimo ir kitų gedimų, tai gali trukdyti motokultivatoriaus naudojimui. Siekiant apriboti šią galimybę, būtina griežta motokultivatoriaus techninė priežiūra ir reguliavimas, tokiu būdu bus galima išlaikyti nepriekaištingą techninę būklę ir užtikrinti ilgesnį eksploatavimo laiką.

### **I Bandomasis veikimas**

1. Instrukcijų vadove perskaityti informaciją apie benzininio variklio bandomąjį veikimą.
2. Naujas arba naudotas motokultivatorius turi veikti vieną valandą be apkrovų, tada kitas 5 valandas, ir, kai variklis yra dar įkaitęs, išpilti visą variklio alyvą į benzininio variklio alyvos surinkimo apatinę talpą. Tada pripildyti variklį variklinės alyvos, kaip aprašyta II skyriaus 1 ir 2 punktuose bei atlikti 4 valandų bandomąjį variklio darbą. Dabar įrenginys yra paruoštas naudojimui žemės ūkio reikmėms.

### **II Techninė motokultivatoriaus priežiūra**

1. Pamaininė techninė priežiūra (prieš ir po kiekvienos darbo pamainos)
  - 1) Klausyti ir stebėti, ar pasireiškia neįprasti reiškiniai, tokie kaip triukšmas, perkaitimas, atsisukusios veržlės ir t.t.
  - 2) Patikrinti, ar yra alyvos nutekėjimas iš benzininio variklio ir iš transmisijos dėžės
  - 3) Patikrinti, ar benzininio variklio ir transmisijos dėžės alyvos lygiai yra tarp lygio indikatorius viršutiniojo ir apatiniojo žymens.
  - 4) Nedelsiant pašalinti nešvarumus, purvą, žolę ir alyvos dėmes nuo įrenginio ir nuo jo priedų.
  - 5) Išsaugoti žemės ūkio veiklos registracijos žurnalus.

## 2. Pirmo lygio techninė priežiūra (kas 150 darbo valandų)

- 1) Kiekvienai pamainai atlikti visus techninės priežiūros veiksmus.
- 2) Nuvalyti transmisijos dėžę ir pakeisti variklio alyvą.
- 3) Patikrinti, išbandyti ir sureguliuoti sankabą, pavarų sistemą ir pavarų keitiklį.

## 3. Antrojo lygio techninė priežiūra (kas 800 darbo valandų)

- 1) Kas 150 darbo valandų atlikti visus techninės priežiūros veiksmus.
- 2) Patikrinti krumpliaračius ir guolius. Jei kuris nors iš jų nusidėvėjęs, jį pakeisti.
- 3) Jei viena iš motokultivatoriaus dalių arba sudedamųjų detalių, kaip pavyzdžiui frezos arba veržlės yra pažeista, ją pakeisti!

## 4. Taisyimas ir techniniai patikrinimai (kas 1500 -2000 darbo valandų).

- 1) Visas įrenginys turi būti išmontuotas pas vietinį įgaliotąjį platintoją, turintį teisę atlikti įrenginio valymo ir patikrinimo darbus. Jei viena iš dalių arba sudedamųjų detalių yra labai susidėvėjusi, pakeisti ją nauja arba pataisyti.
- 2) Leisti profesionalams patikrinti sankabos diskus ir sankabą.

5. Benzininio variklio taisyimas ir techninė priežiūra turi būti atliekama laikantis instrukcijų vadovo nurodymų.

## III Mini motokultivatoriaus techninės priežiūros lentelė (puntuose, pažymėtuose ✓ turi būti atliekama techninė priežiūra)

Techninės priežiūra turi būti atliekama autorizuotame paslaugų centre.

Darbo intervalai Techninės priežiūros būdas	Kasdien	Po 8 darbo valandų dirbant vidutine apkrova	Po pirmojo mėnesio arba po 20 valandų	Po trečiojo mėnesio arba po 150 valandų	Kiekvienus metus arba kas 1.000 valandų	Kas 2 metus arba kas 2.000 valandų
Patikrinimas ir varžtų bei veržlių suveržimas	✓					
Patikrinimas ir naujos variklio alyvos papildymas	✓					
Valymas ir variklio alyvos pakeitimas		(Pirmą kartą)	(Antrą kartą)	✓( trečią kartą ir sekančius kartus)		
Patikrinti alyvos nutekėjimą	✓					
Išvalyti nešvarumus, žolę ir alyvos dėmes	✓					
Problemų sprendimas	✓					
Operatyvinių dalių reguliavimas	✓					
Diržo įtempimas	✓					
Krumpliaračiai ir guoliai					✓	



#### IV Mini motokultivatoriaus ilgalaikis sandėliavimas

Jei motokultivatorius turi būti sandėliuojamas ilgą laikotarpį, siekiant išvengti rūdžių ir erozijos, turi būti laikomasi šių nurodymų.

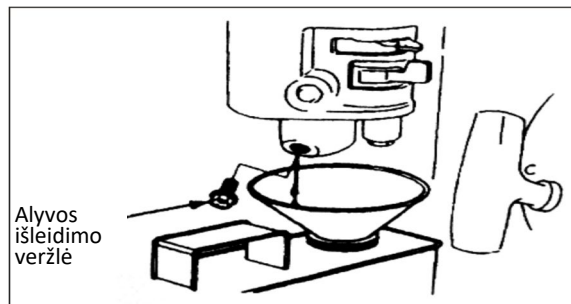
1. Užsandarinti ir padėti benzininį variklį taip, kaip nurodyta benzininio variklio instrukcijų knygelėje.
2. Nuvalyti nešvarumus ir dumblą nuo paviršiaus
3. Išpilti tepalus ir transmisijos dėžės ir į ją pripilti naujo tepalo
4. Ant nedažytų nealiumininio lydinio paviršių užtepti antikorozinio tepalo.
5. Įrenginį laikyti uždaroje saugioje, gerai vėdinamoje ir sausoje patalpoje.
6. Laikyti įrankius, kokybės sertifikatą ir naudotojo vadovą kartu su įrenginiu.

#### VIII skyrius Gedimų aptikimas

Jei variklio neįmanoma užvesti, patikrinti:

1. ar variklio jungiklis yra ant ON;
2. ar įrenginyje yra pakankamai tepalo;
3. ar karbiuratoriaus sklendė yra ant ON;
4. ar bako yra degalų;
5. ar degalai pasiekia karbiuratorių; šiam patikrinimui operatorius gali atsukti karbiuratoriaus išleidimo veržlę ir nustatyti degalų sklendę ant ON.

**Dėmesio!** Jei degalai nuteka, juos kruopščiai nuvalyti ir palikti išdžiūti, tik tada tikrinti užvedimo žvakę ar paleidinėti variklį, nes išsipylę degalai ir jų garai gali sukelti gaisrą.



6. ar užvedimo žvakė skelia kibirkštį.
  - a. Niuoti užvedimo žvakės dangtelį, pašalinti dulkes ir atjungti žvakę.
  - b. Sumontuoti užvedimo žvakės dangtelį ant žvakės.
  - c. Sujungti metalinį užvedimo žvakės korpusą su variklio galvute. Lengvai patraukti užvedimo varikliuką ir patikrinti, ar yra įskeliamos kibirkštys. Jei tai vyksta, vėl sumontuoti užvedimo žvakę ir paleisti variklį.
7. Jei variklis vis tiek neužsiveda, jį taisyti pas įgaliotąjį platintoją.



## levads

Pateicamies par to, ka iegādājāties mūsu mini-motokultivatoru.

Samazināts izmērs, neliels svars, daudzfunkcionalitāte, augstas efektivitātes rotējoša uzaršana, iespēja izmantot kalnos, ūdenī, šķērsot lauku skaustus un kanālus, ērta transportēšana un piegāde padara šo motokultivatora modeli īpaši piemērotu darbiem kalnu un paugurainos apgabalos, irdenos vai aplaistītos laukos, augļu dārzos, dārzos, celtnēs ar lokveida jumtu utt.

**Uzmanību!** Pievērsiet īpašu uzmanību turpmāk izklāstītajai informācijai:

Uzmanīgi izlasiet šo ekspluatācijas un tehniskās apkopes rokasgrāmatu pirms uzsākt darbu, un darba laikā ievērojiet rokasgrāmatas norādījumus. Ja jūs darba laikā ievērosiet rokasgrāmatas norādījumus, jūsu motokultivatora izmantošana būs droša un uzticama, kā arī tiks novērsti ierīces bojājuma un traumu gūšanas riski. Rokasgrāmatā izklāstīto norādījumu neievērošana darba laikā var novest pie nopietniem ierīces bojājumiem un traumām.

**Ievērojiet!** Ja mašīnā ir atklātas problēmas vai rodas šaubas par tās darbību, sazinieties ar uzņēmuma vietējo dīleri.

## Saturs

Nodaļa I Drošības noteikumi .....	1
Nodaļa II Drošības simboli .....	3
Nodaļa III Motokultivatora vispārīgs apraksts .....	3
(1) Galvenie tehniskie parametri .....	3
(2) Motokultivatora galvenās sastāvdaļas .....	4
Nodaļa IV Motokultivatora darbība .....	4
(1) Kārtējās pārbaudes .....	4
(2) Motokultivatora regulēšana .....	6
Nodaļa V Iedarbināšana .....	9
(1) Mašīnas iedarbināšana .....	9
(2) Dzinēja apturēšana .....	11
Nodaļa VI Benzīna dzinēja tehniskā apkope .....	11
Nodaļa VII Motokultivatora tehniskā apkope .....	14
Nodaļa VIII Traucējumu novēršana.....	16

## Nodaļa I Drošības noteikumi

### 1. Mācīšanās

- a) Uzmanīgi izlasiet ekspluatācijas rokasgrāmatu. Iepazīstieties ar mašīnas pareizu ekspluatācijas veidu un iemācieties apturēt mašīnu un ātri izslēgt darba ierīces.
- b) Bērniem ir kategoriski aizliegts izmantot mašīnu! Pieaugušie drīkst izmantot šo mašīnu tikai pēc rokasgrāmatas uzmanīgas izlasīšanas!
- c) Pārliecinieties, ka darba zonā nav citu personu vai priekšmetu, it īpaši bērnu vai dzīvnieku, jo tas apdraud drošību.

### 2. Sagatavoieties

- a) Rūpīgi pārbaudiet darba zonu un novāciet visus nepiederošus priekšmetus.
- b) Pirms dzinēja iedarbināšanas uzstādi sviru neitrālajā pozīcijā.
- c) Nedarbiniet mašīnu, ja neesat apgūrbts piemērotā veidā. Ja zeme ir slidena, valkājiet apavus ar neslīdošu zoli, lai uzlabotu stabilitāti.
- d) Uzmanīgi apejieties ar degvielu, jo tā ir ļoti viegli uzliesmojoša! Pievērsiet uzmanību šādiem noteikumiem:
  - 1) Degvielas uzglabāšanai izmantojiet piemērotu trauku.
  - 2) Nekādā gadījumā neuzpildiet degvielas tvertni, kamēr dzinējs darbojas vai ir karsts.
  - 3) Uzpildot tvertni ārā, esiet uzmanīgs. Nekādā gadījumā nemēģiniet: uzpildīt tvertni slēgtās telpās.
  - 4) Pirms mašīnas iedarbināšanas, pievelciet tvertnes vāciņa un notīriet degvielas paliekas.
  - 5) Nekādā gadījumā nemēģiniet veikt regulēšanu, kamēr dzinējs ir ieslēgts!
  - 6) Veicot jebkādas operācijas vai darbus mašīnā, tādus kā sagatavošanu vai tehnisko apkopi, ir obligāti jāvelk aizsargbrilles.

### 3. Darbība

- a) Dzinēja iedarbināšanas laikā pārnesumu pārslēgšanas kloķim jāatrodas neitrālajā pozīcijā. Rokas un kājas nedrīkst pietuvināt vai novietot zem rotējošām daļām.
- b) Strādājot/braucot ar mašīnu pa bruģētu ceļu, ietvi vai šoseju, sekojiet satiksmei, lai identificētu iespējamus riskus! Ir kategoriski aizliegts pārvadāt cilvēkus!
- c) Ja mašīna saduras ar priekšmetiem, nekavējoties izslēdziet dzinēju un rūpīgi pārbaudiet, vai motokultivators nav bojāts. Ja mašīna ir bojāta, pirms darba atsākšanas salabojiet to.
- d) Vienmēr uzmaniet vides stāvokli, lai izvairītos no paslīdēšanas vai nokrišanas.
- e) Ja mašīna spēcīgi vibrē, nekavējoties izslēdziet dzinēju! Nosakiet cēloni: spēcīgas vibrācijas norāda uz defektu.
- f) Pirms atstāt darba vietu, lai veiktu remontu, iestatīšanu, pārbaudi vai asmeņos iestrēgušos priekšmetus, vienmēr slēdziet ārā dzinēju!
- g) Ja operators atstāj mašīnu bez uzraudzības, veiciet visus nepieciešamos piesardzības pasākumus, tādus kā transmisijas vārpstas atslēgšana, palīgierīču nolaišana, iedarbināšanas sviras uzstādīšana neitrālajā pozīcijā un dzinēja izslēgšana.
- h) Pirms mašīnas tīrīšanas, remontēšanas vai pārbaudes operatoram jāizslēdz dzinējs un jāpārliecinās, ka kustīgās daļas apstājās.
- i) Dzinēja izplūdes gāzes ir kaitīgas. Neizmantojiet mašīnu slēgtās telpās!

- j) Nekādā gadījumā nedarbiniet motokultivatoru bez piemērotiem aizsargiem, bez kartera vai citu uzstādīto aizsargierīču!
- k) Turiet mašīnu tālu no bērniem vai mājdzīvniekiem, kamēr tā darbojas.
- l) Nepārslogojiet mašīnu ar pārmērīgu uzaršanas dziļumu var pārmērīgu ātrumu.
- m) Neizmantojiet mašīnu lielā ātrumā uz slidena ceļa. Braucot atpakaļgaitā, esiet uzmanīgs!
- n) Neļaujiet nevienam tuvināties mašīnai, kamēr tā darbojas.
- o) Drīkst izmantot tikai ražotāja apstiprinātās ierīces un piederumus (piemēram, pret svaru).
- p) Nekādā gadījumā neizmantojiet motokultivatoru, ja redzamība ir ierobežota vai apgaismojums nav pietiekošs.
- q) Esiet uzmanīgs cietas zemes aršanas laikā, jo asmeņi var iesprūst zemē, uzmetot mašīnu uz priekšu. Šajā gadījumā atlaidiet stūri un nemēģiniet vadīt mašīnu.
- r) Nekādā gadījumā neizmantojiet motokultivatoru uz virsmām ar lielu slīpumu.
- s) Sekojiet tam, lai, šķērsojot slīpus apgabalus augšup vai lejup, mašīna neapgāztos.

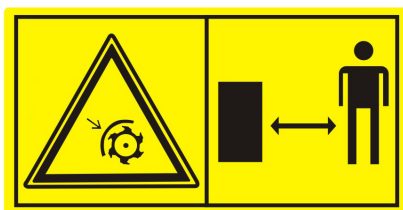
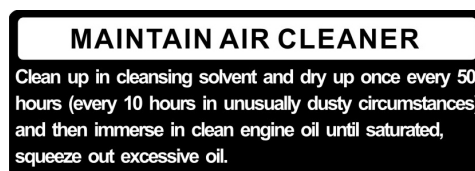
#### **4. Remonts, tehniskā apkope un uzglabāšana**

- a) Uzturiet mašīnu, ierīces un piederumus, ieskaitot akumulatoru, drošā darba kārtībā. Ja vien iespējams, izņemiet akumulatoru pirms mašīnas novietošanas uzglabāšanā, lai izvairītos no sasalšanas, nepieciešamības gadījumā daļēji uzlādējiet to.
- b) Ievērojot norādītos intervālus, pārbaudiet, vai griezējierīču, dzinēja un citu daļu skrūves ir labi pievilktas, garantējot mašīnu drošu darbu.
- c) Uzglabājiet mašīnu slēgtās telpās un jebkurā gadījumā tālu no uguns. Pirms mašīnas novietošanas uzglabāšanā ļaujiet dzinējam atdzist.
- d) Ja motokultivators ilgstoši netiek izmantots, ir svarīgi saglabāt rokasgrāmatu.
- e) Nelabojiet mašīnu, ja jūsu rīcībā nav piemērotu instrumentu, kā arī mašīnas izjaukšanas, salikšanas un remonta rokasgrāmatas.

## Nodaļa II Drošības simboli

Turpmāk norādīto zīmju neievērošanas gadījumā var gūt nopietnas traumas. Uzmanīgi izlasiet rokasgrāmatā ietverto simbolu aprakstu un drošības noteikumus.

Ja zīmes atļīmējas vai kļūst nesalasāmas, sazinieties ar izplatītāju, lai veiktu nomaiņu.



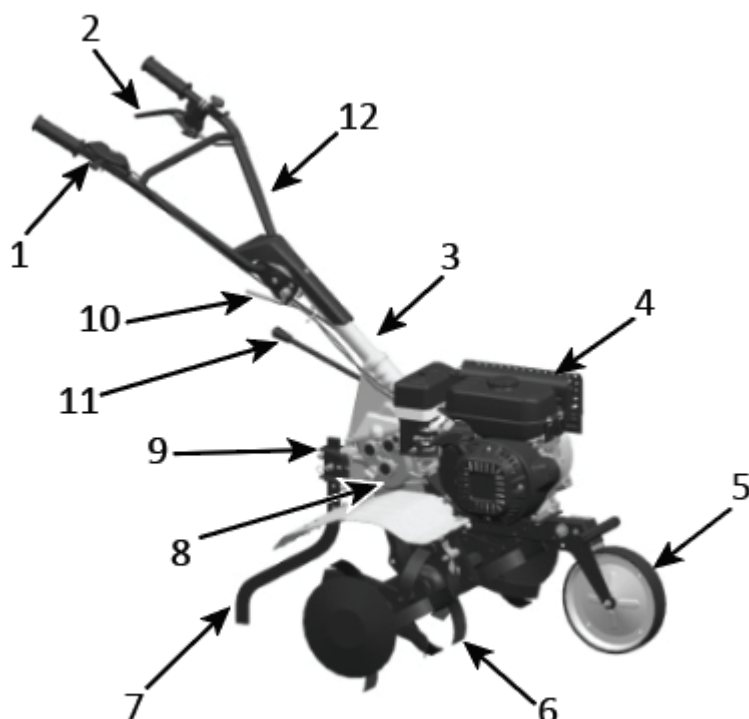
Atbilstības deklarācijas piemērs ir atrodams rokasgrāmatas priekšpēdējā lappusē.

## Nodaļa III Motokultivatora vispārīgs apraksts

### (1) Galvenie tehniskie parametri

Nominālā jauda	3,5 kW
Nominālais ātrums	3300 apgr./min.
Iedarbināšana	Iedarbināšana ar auklu
Svars	62,5 kg
Aršanas platums	85 cm
Aršanas dziļums	≥10 cm
Darba ātrums	0,1 m/s ~ 0,3 m/s
Transmisija	Eļļā iegremdēti zobrati
Griešanās ātrums	120 apgr./min.
vibrācija:	
kreisais rokturis	3,67 m/s <sup>2</sup>
labi rokturis	4,53 m/s <sup>2</sup>

## (2) Motokultivatora galveno sastāvdaļu nosaukumi



**Attēls 1**

- |   |                         |   |
|---|-------------------------|---|
| 1. Akseleratora svira                       | 4. Benzīna dzinējs      | 9. Ierobežotāja augstuma regulēšanas skrūve |
| 2. Atslēgšanas svira / Sajūga vadības svira | 5. Palīgriņenis         | 10. Stūres regulēšana                       |
| 3. Stūres savienošanas caurule              | 6. Frēze                | 11. Pārnesumkārbas kloķis                   |
|   | 7. Dziļuma ierobežotājs | 12. Pārnesumkārbas kloķis                   |
|   | 8. Reduktors            |   |

## Nodaļa IV Motokultivatora darbība

Pirms visi motokultivatori pamet rūpnīcu, tie tiek pakļauti sākotnējai piestrādei. Jebkurā gadījumā pirms izmantošanas operatoriem ir jāpārbauda un jānoregulē visi mašīnas mehānismi.

### (1) Kārtējās pārbaudes

1. Pārbaudiet motoreļļas līmeni

**Uzmanību!** Dzinējā jābūt 0,6 l motoreļļas. Ja motoreļļas līmenis ir zemāks, dzinēja darbināšana to nopietni sabojās.

**Uzmanību!** Izmantojiet tīru un augstas kvalitātes motoreļļu, kas paredzēta četraktu dzinējiem. Netīras vai cita veida eļļas izmantošana samazinās dzinēja kalpošanas laiku.

- Novietojiet dzinēju horizontālā pozīcijā
- Izskrūvējiet eļļas līmeņa pārbaudes stieni un iztīriet to ar lupatiņu (sk. 3. att.)
- Ievietojiet eļļas līmeņa pārbaudes stieni eļļas ielietnē (nepieskrūvējiet vītņotu daļu)



- Izņemiet eļļas līmeņa pārbaudes stieni un pārbaudiet līmeni. Ja tas atrodas uz stieņa atzīmētajā diapazonā, tad tas ir pareizs.
- Motoreļļa SAE15W – 40 ir universāla smērviela un tā ir piemērota visplašāk sastopamām vides temperatūrām (sk. 1. tab.)

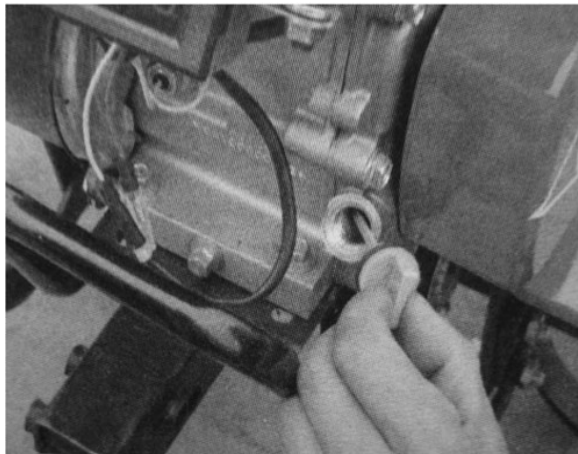
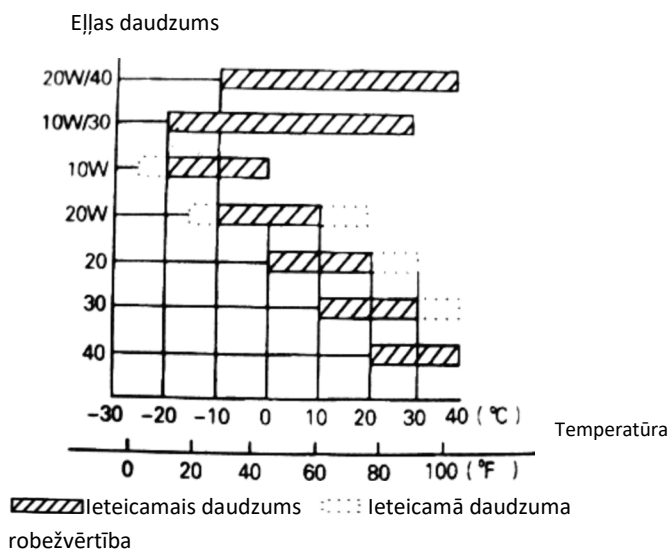


Figure 3



## 2. Pārbaudiet eļļu reduktorā

- Novietojiet motokultivatoru uz horizontālas virsmas un izskrūvējiet eļļas līmeņa pārbaudes stieni (sk. 4. att.)
- Normālos apstākļos eļļas daudzumam jābūt 0,95 l. Ja eļļas līmenis ir zemāks, pievienojiet eļļu līdz ir sasniegts ieteicamais daudzums.
- Ieteicamā eļļa SAE 15W – 40.

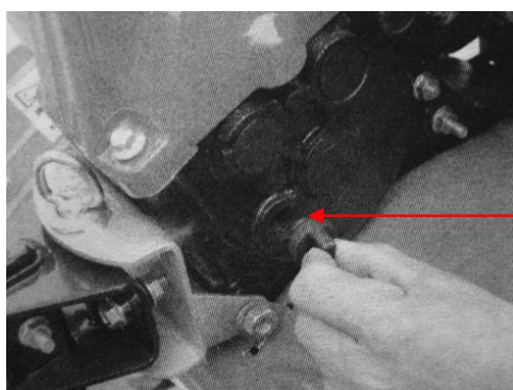
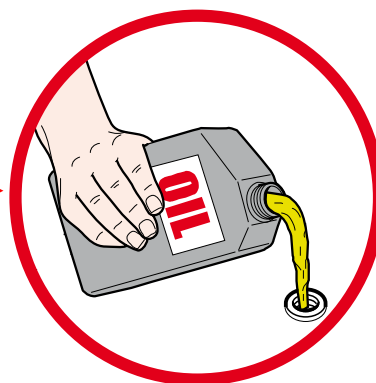


Figure 4



**Uzmanību!** Mašīna tiek piegādāta bez eļļas reduktorā. Uzpildiet to!

### 3. Gaisa filtra eļļas vannā pārbaude

**Uzmanību!** Nemēģiniet iedarbināt dzinēju bez gaisa filtra, pretējā gadījumā dzinējs ātri nodils.

- Atskrūvējiet spārnuzgriezni un noņemiet filtra vāku (sk. att. 4A).
- Iepildiet motoreļļu līdz norādītajam līmenim (eļļas tips: SAE 15W-40).

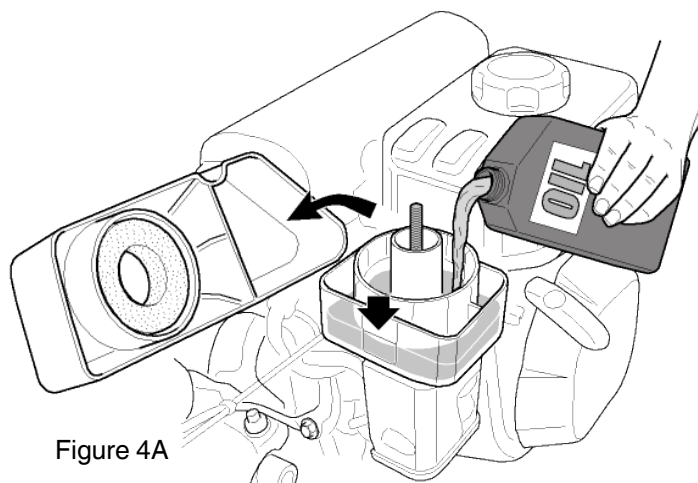


Figure 4A

### (2) Motokultivatora regulēšana

#### 1. Stūres regulēšana:

**Piezīme:** Pirms stūres augstuma regulēšanas uzstādiet mašīnu horizontālā stāvoklī uz līdzenas virsmas, lai izvairītos no tās nejaušas apgāšanās.

- Palaidiet vaļīgāk stūres regulatorus un izvēlieties atveri kas atbilst nepieciešamajam augstumam. Noregulējiet stūres šķērsstieni līdz operatora vidukļa līmenim, pēc tam pagrieziet regulatoru, nofiksējot to (sk. 5. att.)

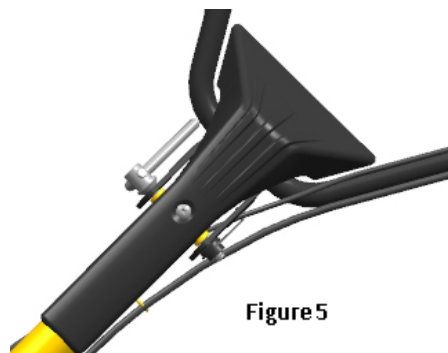


Figure 5

#### 2. Aršanas dziļuma regulēšana

- Noregulējiet dziļuma ierobežotāja augstumu, lai ierobežotu aršanas dziļumu. Lai palielinātu dziļumu, nolaidiet sviru; lai to samazinātu, paceliet sviru (sk. 6. att.).

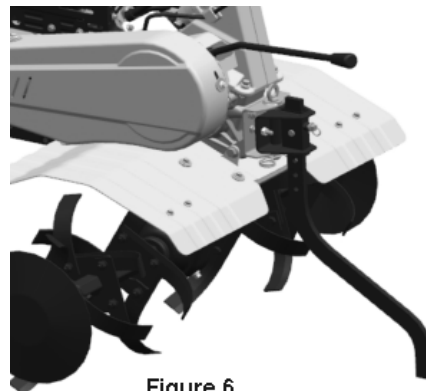


Figure 6

#### 3. Sajūga regulēšana un izmantošana

**Piezīme:** pirms sajūga izmantošanas samaziniet dzinēja ātrumu.

- Ieslēdzot un izslēdzot sajūgu operators var kontrolēt dzinēja jaudu.
- Kad operators tur sajūga sviru nospiebtā stāvoklī, sajūgs ir ieslēgts, motokultivatora dzinējam tiek padota strāva un frēzes sāk griezties (sk. 7. att.).



Figure 7



Figure 8

- Kad operators atlaiž sajūga sviru, sajūgs izslēdzas, dzinēja strāva netiek padota motokultivatoram un frēzes pārtrauc kustību (sk. 8. att.).

Piezīme: sajūga troses nepareiza regulēšana var traucēt izstrādājuma normālai izmantošanai.

- Vispirms pārbaudiet sviras un sajūga spriegojumu. Svirai jābūt 4-8 mm spraugai; pretējā gadījumā palaidiet vaļīgāk stiprinājuma uzgriezni un noregulējiet sviru. Pēc regulēšanas pievelciet nostiprinātājuzgriezni.

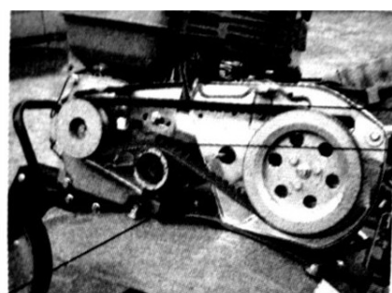
- Nepieciešamības gadījumā operators var iedarbināt dzinēju, lai pārbaudītu, vai sajūgs pareizi ieslēdzas un izslēdzas.

#### 4. Siksna spriegojuma regulēšana

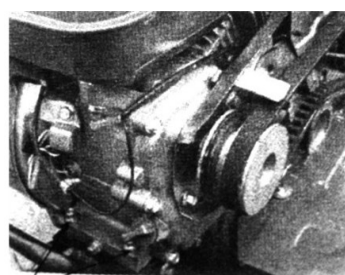
**Uzmanību!** Josta jāneregulē pie iecelts servisa centrā

- Turiet nospiestu sajūga sviru un paceliet spriegošanas skriemeli, lai nospriegotu siksnu. Pareizi nospriegotas siksna garums ir no 60 līdz 65 mm (sk. 10. att.)

- Ja siksna spriegojums neietilpst normālā sprieguma intervālā, tā ir jāneregulē. Vispirms palaidiet vaļīgāk četrus dzinēja uzgriežņus; pēc tam, ja siksna ir pārāk vāja, pārvietojiet dzinēju uz priekšu, bet, ja siksna ir pārāk nospriegota, pārvietojiet dzinēju atpakaļ, uzstādot noteikumiem atbilstošo siksna spriegumu. Pēc tam pievelciet dzinēja un savienošanas plāksnes uzgriežņus.



Engine mounting bolt  
Figure 10



Engine mounting bolts  
Figure 11

- Palaidiet vaļīgāk siksna kartera uzgriežņus un, turot nospiestu sajūga sviru, noregulējiet atstarpi starp karteri un siksnu, kā parādīts attēlos.

#### 5. Akseleratora sviras regulēšana

- Normāls ātrums:  $1800 \pm 100$  apgriezieni/min.; paaugstināts ātrums:  $3300 \pm 50$  apgriezieni/min. Ātrumu var noregulēt, izmantojot apgriezienu skaitītāju.

- Ātruma kontroles un regulēšanas kārtība

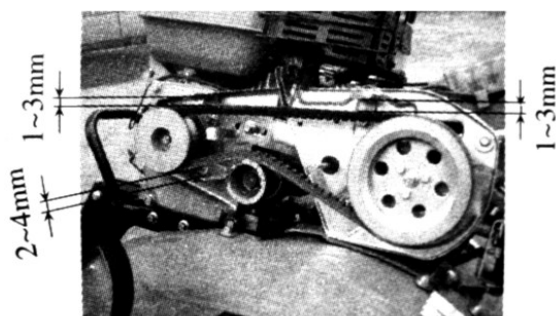


Figure 12



Figure 13 Accelerator valve regulator

1. Pagrieziet akseleratora sviru uz stūres uz maksimumu bez slodzes un pārbaudiet, vai apgriezienu rādītājs uzrāda  $3300 \pm 50$  apgriezieni/min. ātrumu. Pēc tam sāciet griezt minimālā režīma sviru un pārbaudiet, vai apgriezienu rādītājs uzrāda  $1800 \pm 100$  apgriezieni/min. ātrumu.

2. Ja apgriezienu rādītājā uzrādītais ātrums nav norādītajos intervālos, dzinējs ir jānoregulē.

Dzinēja regulēšana:

1) Pārbaudiet, vai akseleratora troses savienojumi nav izļodzījušies vai bojāti. Nepieciešamības gadījumā pievelciet tos.

2) Pagrieziet akseleratora sviru uz stūres uz maksimumu bez slodzes, pēc tam samaziniet ātrumu, noregulējot dzinēja akseleratora mehānisma uzgriežņus līdz piemērotajam līmenim.

3) Pēc daudzām darba stundām operators var noregulēt akseleratora sviras uzgriežņus, lai iestatītu dzinēju.

7. Izvēlieties pārslēgšanas kloķa pozīciju

- var izvēlēties 3 motokultivatora pārslēgšanas kloķa pozīcijas (dažos modeļos – četras pozīcijas)

- pārnese pārslēgšana:

1) pagrieziet akseleratora sviru pulksteņrādītāja virzienā līdz galam pa kreisi (minimālais režīms)

2) atlaidiet sajūga sviru, lai izslēgtu sajūgu

3) pārvietojiet pārslēgšanas sviru vēlamajā pozīcijā

4) nospiediet sajūga sviru, lai iedarbinātu motokultivatoru

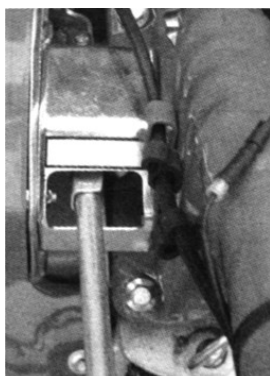
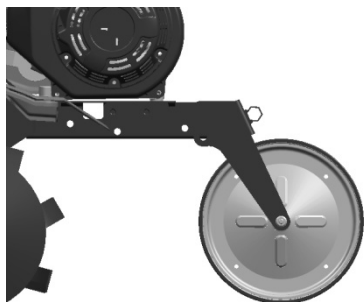


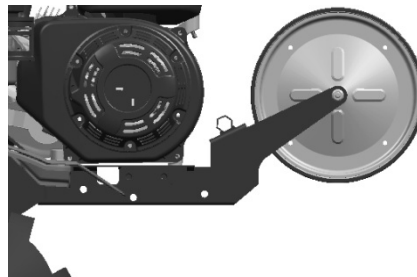
Figure 14

## 8. Palīgriteņa regulēšana

- 1) Braucot pa ceļu, uzstādiet motokultivatora palīgriteni 15. attēlā parādītajā pozīcijā
- 2) Braucot pa lauku, uzstādiet motokultivatora palīgriteni 16. attēlā parādītajā pozīcijā



Attēls 15



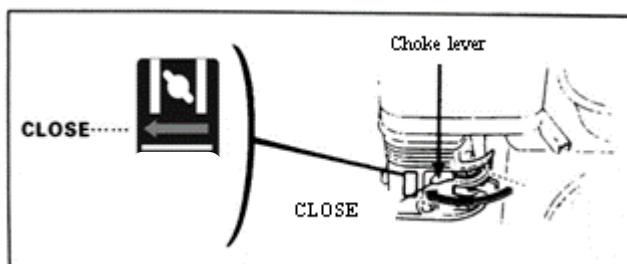
Attēls 16

## Nodaļa V Iedarbināšana

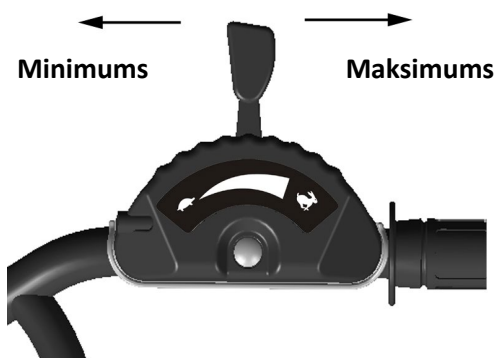
### (1) Dzinēja iedarbināšana

**Uzmanību!** Pirms dzinēja iedarbināšanas pārslēgšanas kloķis jāuzstāda neitrālajā pozīcijā. Sajūga svirai jābūt atlaistai.

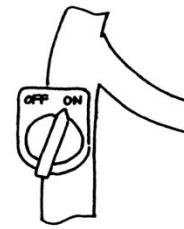
2. Uzstādiet gaisa sviru pozīcijā CLOSE (aizvērts)



3. Mazliet pagrieziet akceleratora sviru maksimālā ātruma virzienā

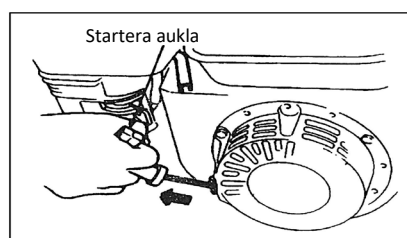


4. Uzstādiet dzinēja slēdzi pozīcijā ON (atvērts)

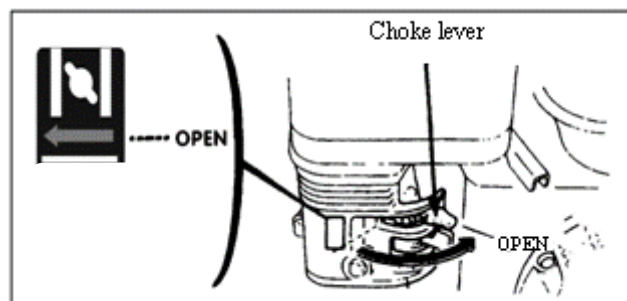


Viegli pavelciet startera auklu līdz pazūd pretestība, pēc tam strauji un enerģiski pavelciet to uz ārpusi.

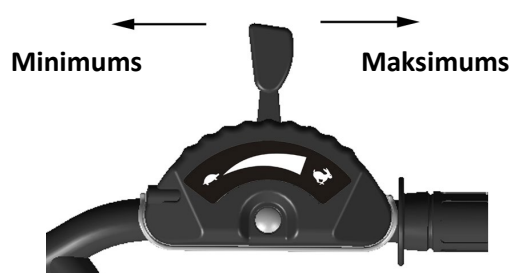
**levērojiet!** Neatļaidiet sviru pēkšņi, jo tā var atlēkt atpakaļ, saduroties un sabojājot dzinēju. Lai to atļaidu, lēni pārvietojiet to gareniski iedarbināšanas auklai.



5. Pēc dzinēja iesildīšanas lēni pārvietojiet gaisa sviru pozīcijā OPEN.



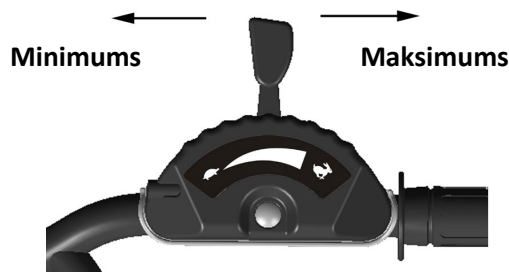
6. Ar akseleratora sviru (vai droseļvārsta sviru) noregulējiet dzinēja ātrumu līdz nepieciešamajam līmenim.



## (2) Dzinēja apturēšana

- Avārijas gadījumā dzinējs ir jāaptur, pagriežot dzinēja slēdzi pozīcijā OFF.
- Normālos apstākļos dzinēja izslēgšanai jāveic šādas darbības:

1. Pārvietojiet akseleratora sviru minimālā režīma virzienā



2. Pagrieziet dzinēja slēdzi pozīcijā OFF



## Nodaļa VI Benzīna dzinēja tehniskā apkope

### **Uzmanību!**

- Pirms tehniskās apkopes apturiet dzinēju
- Lai izvairītos no dzinēja nejaušas iedarbināšanas, uzstādi dzinēja slēdzi pozīcijā OFF (apturēts) un atvienojiet sveces savienošanas vadu.
- Dzinēja kontroli un tehnisko apkopi drīkst veikt tikai pilnvarotais dīleris, izņemot gadījumu, ja operatora rīcībā ir kontrolei un tehniskajai apkopei nepieciešamie instrumenti un materiāli un viņš ir spējīgs salabot dzinēju un veikt tā tehnisko apkopi.

Piezīme:

- Ja jūs vēlaties saglabāt labus dzinēja raksturlielumus, regulāri jāveic tā kontrole un regulēšana. Regulāra tehniskā apkope garantē izstrādājuma ilgstošu kalpošanas laiku. Nākamajā tabulā ir norādīti tehniskās apkopes intervāli un sastāvdaļas, kurām jāveic tehniskā apkope.

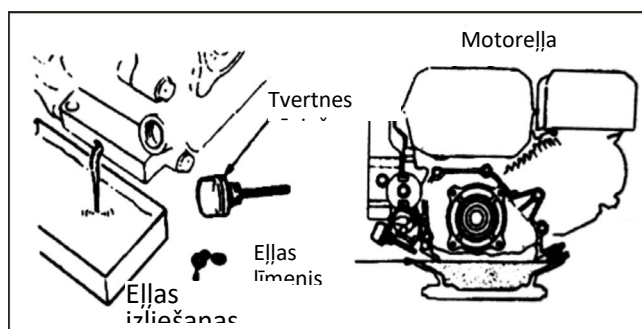
Tehniskās apkopes cikls Reizi mēnesī Faktiskās izmantošanas stundas, ja mazāk par mēnesi Sastāvdaļa		Lietošana ikdienas	Pēc pirmā mēneša/pēc 20 stundām	Pēc sezonas/ik pēc 50 stundām	Ik pēc 6 mēnešiem/100 stundām	Reizi gadā vai ik pēc 300 stundām
Motoreļļa	Eļļas līmeņa pārbaude	●				
	Eļļas maiņa		●		●	
Reduktora eļļa (attiecas uz dažiem modeļiem)	Eļļas līmeņa pārbaude	●				
	Eļļas maiņa		●			●
Gaisa filtrs eļļas vannā	Pārbaude	●				
	Tīrīšana	● (1)				
Aizdedzes svece	Pārbaude un tīrīšana				●	
Dzirksteļu tvērējs (papildaprīkojums)	Tīrīšana				●	
Degvielas tvertne un filtrs	Tīrīšana			● (2)		
Gaisa vārsts	Pārbaude un regulēšana					● (2)
Degvielas līnija	Pārbaude	Reizi 2 gados (nepieciešamības gadījumā nomainiet) ●(2)				

## Ievērojiet!

1. Ja mašīnu izmanto puteklainā vidē, palieliniet tehniskās apkopes biežumu.
  2. Operators nedrīkst demontēt dzinēju, ja viņam nav piemērotu instrumentu un zināšanu mehānikas un remontdarbu jomā.
- Dažu sastāvdaļu tehnisko apkopi var veikt pie pilnvarotā dīlera.

### 1. Motoreļļas maiņa

Izlejiet motoreļļu, vispirms iesildot dzinēju, lai nodrošinātu ātru un pilnīgu eļļas izliešanu.



1. Atskrūvējiet motoreļļas mērstieni un eļļas izliešanas uzgriezni, lai izlietu motoreļļu.
2. Pieskrūvējiet eļļas izliešanas uzgriezni un pievelciet to.
3. Ielejiet dzinējā norādīto eļļu un pārbaudiet eļļas līmeni.
4. Ievietojiet atpakaļ eļļas mērstieni.

Motoreļļas apjomam jābūt 0,6 l.



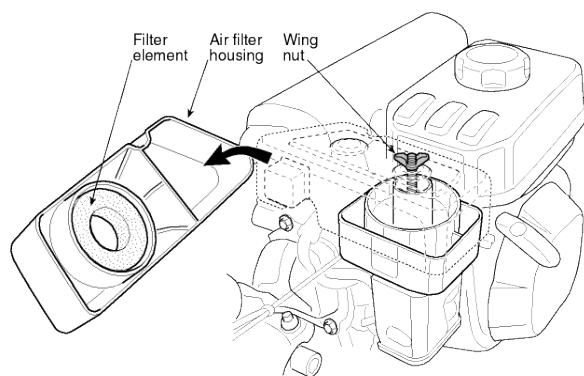
## 2. Gaisa filtra eļļas vannā tehniskā apkope

Netīrs gaisa filtrs traucē gaismas plūsmai karburatorā. Lai izvairītos no traucējumiem karburatorā, gaisa filtrs ir regulāri jāpakļauj tehniskajai apkopei. Ja dzinēju izmanto puteklainā vidē, palieliniet tehniskās apkopes biežumu.

**Uzmanību!** Gaisa filtra tīrīšanai nekādā gadījumā neizmantojiet benzīnu vai tīrīšanas līdzekli ar zemu uzliesmošanas temperatūru, jo tas var izraisīt ugunsgrēku.

**Ievērojiet!** Nekādā gadījumā nemēģiniet iedarbināt dzinēju bez gaisa filtra. Tas var izraisīt ātru dzinēja nodilumu. Visu laiku uzturiet nemainīgu eļļas līmeni!

1. Izņemiet spārnuzgriezni un gaisa filtra ligzdu, pēc tam izņemiet filtrējošo elementu.
2. Filtrējošā elementa tīrīšanai izmantojiet neuzliesmojošo tīrīšanas līdzekli vai līdzekli ar augstu uzliesmošanas temperatūru, pēc tam nožāvējiet to.
3. Iepildiet motoreļļu līdz norādītajam līmenim (eļļas tips: SAE 15W-40).
4. Ievietojiet atpakaļ filtrējošo elementu un gaisa filtra ligzdu.

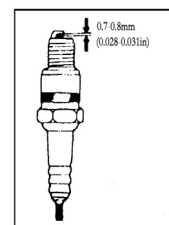
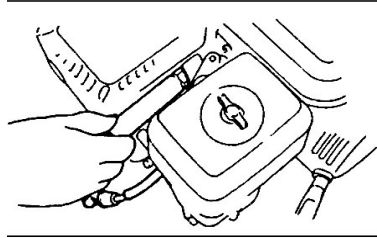
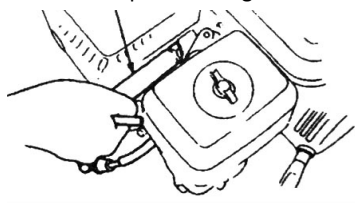


## 3. Aizdedzes sveces tehniskā apkope

**Ievērojiet!** Nekādā gadījumā neizmantojiet aizdedzes sveci ar nepareizu siltuma intervālu. Lai nodrošinātu dzinēja normālu iedarbināšanu, attālumam starp aizdedzes sveces elektrodiem jābūt piemērotam un tiem jābūt tīriem.

1. Aizdedzes sveču izņemšanai izmantojiet speciālu patronatslēgu

Speciāla sveču patronatslēga



**Uzmanību!** Ja dzinējs tika nesen izslēgts, katalizators būs ļoti karsts. Turieties drošā attālumā no augstas temperatūras, lai izvairītos no apdegumiem.

2. Pārbaudiet aizdedzes sveci. Ja tā ir nodilusi vai uz izolācijas ir plaisas vai bojājumi, nomainiet to; ja tā ir pārklāta ar izdedžiem, iztīriet to ar metāla birsti.
3. Ar biežummēra palīdzību izmēriet attālumu starp sveces elektrodiem: pareizais attālums ir no 0,70 līdz 0,80 mm.
4. Pārbaudiet, vai aizdedzes sveces blīve ir labā stāvoklī. Lai izvairītos no vītnes bojājuma, pieskrūvējiet aizdedzes sveces ar rokām.
5. Pēc aizdedzes sveces pieskrūvēšanas līdz galam, izmantojiet speciālu patronatslēgu, lai pievilktu sveci un apakšējo blīvi.

**Ievērojiet!** Ja aizdedzes svece ir jauna, pievelciet to vēl par pusapgriezieni, kad blīve būs cieši piespiesta.

Ja aizdedzes svece nav jauna, pievelciet to vēl par apgrieziena astotdaļu/ceturtdaļu, kad blīve būs cieši piespiesta.

Aizdedzes svece ir piemērotā veidā jāpievelk, pretējā gadījumā tā pārkarīs un sabojās dzinēju.

### **Uzmanību!**

Ja dzinējs tika nesen izslēgts, katalizators būs ļoti karsts. Neveiciet darbus dzinējā, kamēr tas nav atdzisis.

**Ievērojiet!** Ik pēc 100 stundām jāveic dzirksteļu tvērēja tehniskā apkope, lai nodrošinātu tā efektīvu darbību.

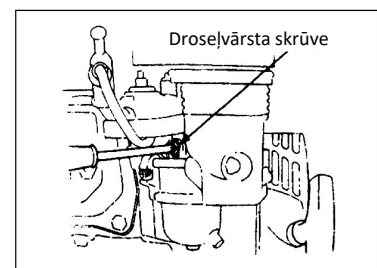
- 1) Palaidiet vaļīgāk divas izplūdes caurules 4 mm skrūves un noņemiet to.
- 2) Palaidiet vaļīgāk četras katalizatora turētāja 5 mm skrūves un noņemiet katalizatora turētāju.
- 3) Palaidiet vaļīgāk dzirksteļu tvērēja 4 mm skrūves un noņemiet to no katalizatora.
- 4) Ar birsti novāciet izdedžus no dzirksteļu tvērēja smalkām aizsargrestēm.

**Uzmanību!** Nekādā gadījumā neizmantojiet dzinēju bez pareiza dzirksteļu tvērēja mezos. Tas var izraisīt ugunsgrēku!

**Ievērojiet!** Uz dzirksteļu tvērēja nedrīkst būt plaisu vai bojājumu. Pretējā gadījumā nomainiet dzirksteļu tvērēju.

### 5. Karburatora minimālo apgriezumu režīma regulēšana

- 1) Iedarbiniet dzinēju un iesildiet to līdz normālai temperatūrai.
- 2) Kamēr dzinējs griežas minimālo apgriezumu režīmā, noregulējiet droseļvārsta ārējo skrūvi, lai iestatītu pareizu minimālā režīma ātrumu. Pareizs minimālo apgriezumu režīma ātrums:  $1800 \pm 150$  apgriezieni/min.



## **Nodaļa VII Motokultivatora tehniskā apkope**

Nodiluma dēļ, kas rodas iedarbināšanas, sajūga izmantošanas un slodzes izmaiņas dēļ, motokultivatora skrūves var izlodzīties. Sastāvdaļas var izlodzīties benzīna dzinēja zemas jaudas dēļ, degvielas liela patēriņa dēļ un citu defektu dēļ, kas var traucēt izmantot motokultivatoru. Lai ierobežotu šos riskus, regulāri jāveic motokultivatora rūpīga tehniskā apkope, lai to varētu uzturēt labā tehniskajā stāvoklī un nodrošināt ilgu kalpošanas laiku.

### **I Piestrāde**

1. Skatiet rokasgrāmatā informāciju par benzīna dzinēju piestrādi.
2. Jaunam vai lietotam motokultivatoram jādarbojas vienu stundu bez slodzes, pēc tam vēl 5 stundas un, kamēr dzinējs ir joprojām karsts, izlejiet visu motoreļļu benzīna dzinēja vācēlī. Pēc tam ielejiet dzinējā motoreļļu, kā aprakstīts II nodaļas punktos 1 un 2, pēc tam darbiniet 4 stundas piestrādes nolūkos. Tagad mašīna ir gatava lauksaimnieciskiem darbiem.

### **II Motokultivatora tehniskā apkope**

1. Maiņu tehniskā apkope (pirms un pēc katras darba maiņas)
  - 1) Klausieties un vērojiet, vai nav nepareizas darbības pazīmju, tādu kā troksnis, pārkaršana, izlodzījušies uzgriežņi u.c.
  - 2) Pārbaudiet, vai nav motoreļļas noplūžu benzīna dzinējā un pārnesumkārbā
  - 3) Pārbaudiet, vai benzīna dzinēja motoreļļas un transmisijēļas līmeņi atrodas starp līmeņa indikatoru augšējo un apakšējo atzīmi.
  - 4) Laicīgi novāciet netīrumus, dubļus, zāli un eļļas traipus no mašīnas un tās piederumiem.
  - 5) Uzglabājiet lauksaimniecisko darbu reģistrācijas žurnālus.

2. Pirmā līmeņa tehniskā apkope (ik pēc 150 darba stundām)

- 1) Veiciet visus maiņu tehniskās apkopes darbus.
- 2) Iztīriet pārnesumkārbu un nomainiet motoreļļu.
- 3) Pārbaudiet un noregulējiet sajūgu, pārnesumu sistēmu un reversīvo pārnesumu.

3. Otrā līmeņa tehniskā apkope (ik pēc 800 darba stundām)

- 1) Veiciet visus 150 darba stundu tehniskās apkopes darbus.
- 2) Pārbaudiet zobratus un gultņus. Ja kāda detaļa ir nodilusi, nomainiet to.
- 3) Ja viena no motokultivatora daļām, piemēram, frēzes vai uzgriežņi ir bojāti, nomainiet tos!

4. Remontdarbi un tehniskās pārbaudes (ik pēc 1500-2000 darba stundām)

- 1) Piegādājiet mašīnu vietējam pilnvarotajam dīlerim, lai to pilnībā izjauktu, iztīrītu un pārbaudītu. Ja viena no daļām ir ļoti nodilusi, nomainiet vai salabojiet to.
- 2) Lieciet speciālistiem pārbaudīt sajūga diskus un sajūgu.

5. Benzīna dzinēja remonts un tehniskā apkope ir jāveic saskaņā ar rokasgrāmatas norādījumiem.

**III Mini-motokultivatora tehniskās apkopes tabula (punkts, kas apzīmēts ar √, ir jāiekļauj tehniskajā apkopē)**

Tehniskā apkope jāveic pilnvarotajā servisa centrā.

Darba intervāls Tehniskās apkopes veids	Katru dienu	Pēc 8 darba stundām ar vidēju slodzi	Pēc pirmā mēneša vai pēc 20 stundām	Pēc trešā mēneša vai pēc 150 stundām	Reizi gadā vai ik pēc 1 000 stundām	Reizi 2 gados vai ik pēc 2 000 stundām
Skrūvju un uzgriežņu pārbaude un pievilkšana	√					
Motoreļļas pārbaude un jaunas eļļas pievienošana	√					
Motoreļļas tīrīšana un nomaiņa		(pirmo reizi)	(otro reizi)	√ (trešo un turpmākas reizes)		
Eļļas noplūdes pārbaude	√					
Novāciet netīrumus, zāli un eļļas traipus	√					
Problēmu novēršana	√					
Darba daļu regulēšana	√					
Siksnas spriegojums	√					
Zobrati un gultņi					√	

#### IV Motokultivatora ilgtermiņa uzglabāšana

Ja motokultivatoru ir paredzēts ilgstoši uzglabāt, ir jāveic šādi pasākumi, lai izvairītos no rūsēšanas un erozijas.

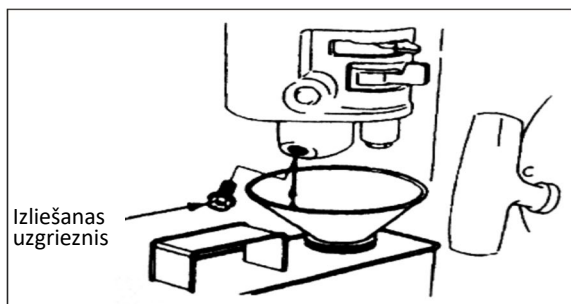
1. Noblīvējiet un novietojiet dzinēju tā, kā ir norādīts benzīna dzinēja rokasgrāmatā.
2. Novāciet netīrumus un dubļus no virsmas.
3. Izlaidiet smērvielu no pārnesumkārbas un iepildiet jaunu smērvielu.
4. Pārklājiet nekrāsotas daļas, kas nav izgatavotas no alumīnija sakausējuma, ar pretkorozijas eļļu.
5. Uzglabājiet izstrādājumu drošā, slēgtā, labi vedināmā un sausā vietā.
6. Saglabājiet instrumentus, kvalitātes sertifikātu un ekspluatācijas rokasgrāmatu, kas ir pievienota mašīnai.

#### Nodaļa VIII Traucējumu novēršana

Ja dzinēju neizdodas iedarbināt, pārbaudiet:

1. vai dzinēja slēdzis ir pozīcijā ON;
2. vai mašīnā ir pietiekošs smērvielas daudzums;
3. vai degvielas vārsts ir pozīcijā ON;
4. vai tvertnē ir degviela;
5. vai degviela sasniedz karburatoru; lai to pārbaudītu, operators var palaist vaļīgāk karburatora izliešanas uzgriezni un uzstādīt degvielas vārstu pozīcijā ON.

**Uzmanību!** Ja izplūst degviela, rūpīgi novāciet to un ļaujiet nožūt pirms aizdedzes sveces pārbaudes vai dzinēja iedarbināšanas. Ieizliuši degviela un tās tvaiki var izraisīt ugunsgrēku.



6. vai aizdedzes svecē rodas dzirkstele.
  - a. Noņemiet aizdedzes sveces vāciņu, novāciet putekļus un izņemiet sveci.
  - b. Uzstādiet aizdedzes sveces vāciņu uz sveces.
  - c. Savienojiet aizdedzes sveces metāla korpusu ar dzinēja cilindru bloka galvu. Viegli pavelciet starteri, lai pārbaudītu, vai veidojas dzirksteles. Ja dzirksteles ir, uzstādiet aizdedzes sveci atpakaļ un iedarbiniet dzinēju.
7. Ja dzinēju neizdodas iedarbināt, veiciet tā remontu pie pilnvarotā dīlera.



## Вовед

Ви благодариме што го купивте нашиот мал моторен плуг.

Намалените димензии, помалата тежина, мултифункционалноста и зголемената ефикасност при орањето, капацитетот за работа на планина, во вода, по закосени терени и во канали, леснотијата за транспорт и употреба го прават овој модел на моторниот плуг особено соодветен за работа во планински и брдовити области, суви и мокри терени, во овоштарници, градини, земјишта со кров и слично.

**Внимание!** Обрнете особено внимание на следните информации:

Внимателно прочитајте го ова упатство за работа и одржување пред да ги користите операциите и придржувајте се до упатството во текот на работата. Ако работите почитувајќи ги упатствата, нашиот моторен плуг ќе работи безбедно и долготрајно без да се оштети уредот и без да се предизвикуваат лични повреди. Ако не работите почитувајќи ги упатствата, може да дојде до лични повреди или оштетување на уредот.

**Забелешка!** Ако се појават проблеми со машината или ако се двоумите во однос на работата, контактирајте со локалниот застапник.

## Содржина

Поглавје I - безбедносни одредби .....	1
Поглавје II - безбедносни симболи .....	3
Поглавје III - кратки упатства за моторниот плуг .....	3
(1) Основни технички параметри .....	3
(2) Основни делови и компоненти на моторниот плуг .....	4
Глава IV - работа со моторниот плуг .....	4
(1) Редовни контроли .....	4
(2) Регулација на моторниот плуг .....	6
Поглавје V - палење .....	9
(1) Како се пали машината .....	9
(2) Како се застанува моторот .....	11
Поглавје VI - одржување на моторот на бензин .....	11
Глава VII - одржување на моторниот плуг .....	14
Поглавје VIII - локализирање дефекти .....	16

## Поглавје I - безбедносни мерки

### 1. Обука

- а) Внимателно прочитајте го упатството за употреба. Запознајте се со правилниот метод за работа со машината и научете како се застанува машината и како бргу се исклучуваат уредите за работа на неа.
- б) Строго е забрането да оставате деца да работата со машина! Возрасните може да ја користат машината само откако внимателно ќе го прочитаат упатството!
- в) Уверете се дека нема други лица, а особено деца или животни чијашто безбедност може да се загрози во средината на работа.

### 2. Подготовка

- а) Проверете ја целата област за работа и отстранете ги сите страни тела.
- б) Поставете ја рачката во лер пред да го запалите моторот.
- в) Не палете ја машината ако не сте соодветно облечени. Ако теренот е лизгав, носете чевли против лизгање за да ја подобрите личната стабилност.
- г) Ракувајте внимателно со горивото коешто е исклучително запаливо! Обрнете внимание на следните одредби:
  - 1) Користете соодветен сад за чување на горивото.
  - 2) Никогаш не полнете го резервоарот кога моторот работи или е врел.
  - 3) Секогаш обрнувајте внимание кога го полните резервоарот на отворено. Никогаш не обидувајте се да го полните резервоарот во затворен простор.
  - 4) Пред да ја запалите машината, затегнете го капачето на резервоарот и исчистете ги остатоците од горивото.
  - 5) Никогаш не обидувајте се да вршите регулации кога работи моторот!
  - 6) За каква било работа на машината, како на пример подготовка и одржување, задолжително носете безбедносни очила.

### 3. Работа

- а) Рачката за менувачот треба секогаш да биде во лер кога го палите моторот. Не приближувајте/поставувајте ги рацете или нозете под деловите што ротираат.
- б) Кога работите/поминувате со машината на земјен пат, на тротоар од улица, внимавајте на условите во сообраќајот за ги да избегнете можните ризици! Строго е забрането да пренесувате лица!
- в) Ако машината удри во страни тела, веднаш исклучете го моторот и детално проверете дали е оштетен моторниот плуг. Ако машината е оштетена, поправете ја пред да продолжите со работа.
- г) Секогаш внимавајте на условите во средината за да избегнете лизгање или паѓање.
- д) Ако машината вибрира на ненормален начин, веднаш исклучете го моторот! Најдете ја причината: ненормалните вибрации обично посочуваат на дефект.
- ѓ) Секогаш исклучете го моторот пред да го напуштите работното место за поправка, прилагодување, проверка или за вадење на предмети заглавени меѓу сечивата!



- е) Ако ја оставите машината без надзор, преземете ги сите неопходни безбедносни мерки, односно исклучете го уредот со преносот, спуштете ги дополнителните уреди, поставете ја рачката за палење во лер и исклучете го моторот.
- ж) Пред да ја чистите, поправете и проверете ја машината, треба да го исклучите моторот и да се уверите дека деловите што се движат застанале.
- з) Издувните гасови од машината се штетни. Не користете ја машината во затворен простор!
- с) Никогаш не палете го моторниот плуг без соодветна заштитна опрема, без картер или други заштитни уреди поставени на своето место!
- и) Чувајте ја машината подалеку од деца или домашни животни кога работи.
- ј) Не оптоварувајте ја машината со прекумерна длабочина за орање или со многу голема брзина.
- к) Не користете ја машината со многу голема брзина на лизгав терен. Обрнете внимание кога се движите наназад!
- л) Не дозволувајте никој да се приближува додека работи машината.
- љ) Може да користите само уреди или дополнителна опрема (нако на пр. противтежа) што ги одобрува производителот.
- м) Никогаш не користете го плугот ако видното поле е намалено или ако има незадоволително осветлување.
- н) Обрнете внимание кога орате тврд терен бидејќи сечивата може да се заглават во земјата и да ја отфрлат машината напред. Ако се случи ова, пуштете го ракофатот и не обидувајте се да ја скротите машината.
- њ) Никогаш не користете го моторниот плуг на многу закосен терен.
- о) Внимавајте и не превртувајте ја машината кога поминувате на закосен терен, без оглед дали е нагорнина или надолнина.

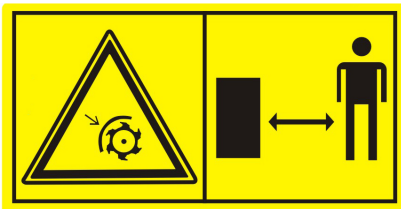
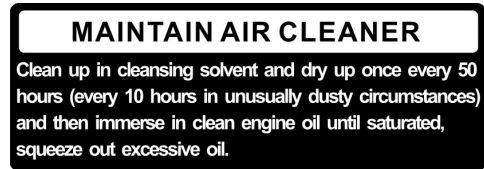
#### **4. Поправка, одржување и чување**

- а) Одржувајте ги машината, уредите и дополнителната опрема, вклучително и батеријата во безбедни услови за работа. Ако е можно, извадете ја батеријата пред да проверувате дали има дефекти или пред да ја полните, ако е неопходно.
- б) На одредени интервали проверувајте дали навртките на уредот со сечивата, на моторот или на другите делови се соодветно фиксирани за да гарантираат безбедна работа на машината.
- в) Чувајте ја машината во затворен простор и секогаш подалеку од пламен. Оставете го моторот да се излади пред да ја одложите машината.
- г) Ако моторниот плуг не се користел подолг период, задолжително чувајте го упатството.
- д) Не поправајте ја машината ако немате соодветни алати и без упатството за употреба за вадење, составување и поправање на машината.

## Глава II - безбедносни симболи

Може да си предизвикате сериозни повреди ако не обрнувате внимание на следните симболи. Внимателно прочитајте ги симболите во упатството и безбедносните мерки

Ако симболите се одлепиле или не се читаат, побарајте од застапникот да ви ги заменат.



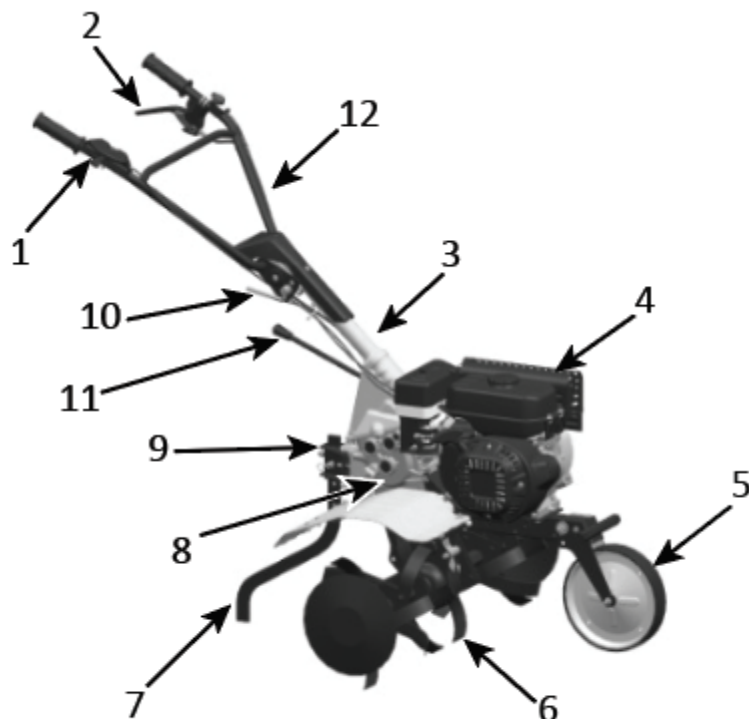
Примерот со декларацијата за усогласеност се наоѓа на последната страница од упатството.

## Поглавје III - кратки упатства за моторниот плуг

### (1) Основни технички параметри

Номинална моќност	3.5 kw
Номинална брзина	3300 вртежи/мин
Палење	Палење со јаже
Тежина	62.5 кг
Обем на орање	85 см
Длабочина на орање	≥10 см
Брзина на работа	0.1 м/с ~ 0.3 м/с
Пренос	Запченици за подмачкување
Брзина на вртење	120 вртежи/мин
вибрации: левата рачка	3,67 m/s <sup>2</sup>
право рачка	4,53 m/s <sup>2</sup>

## (2) Име на основните компоненти на моторниот плуг



слика 1

1. Рачка за забрзување  
2. Рачка за исклучување /  
Рачка за управување со  
куплунгот  
3. Ракофати за  
поврзување со лостот

4. Мотор на бензин  
5. Помошно тркало  
6. Фреза  
7. Плоча за длабочина  
8. Куќиште со редуктор

9. Навртки за регулација  
на висината на плочата  
10. Регулатор за  
ракофатите  
11. Рачка на менувачот  
12. Ракофати

## Поглавје IV - работа со моторниот плуг

Сите моторни плугови се пуштаат пробно во работа пред да ја напуштат фабриката. Затоа, операторот треба да ги провери сите механизми на машината и да ги регулира пред да ја користи.

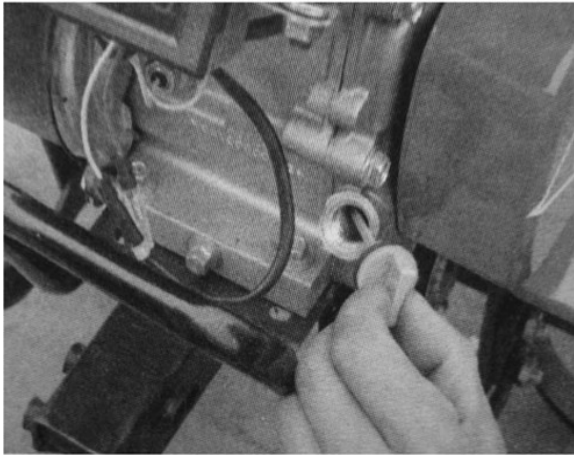
### (1) Редовни проверки

1. Проверете го нивото на маслото во моторот

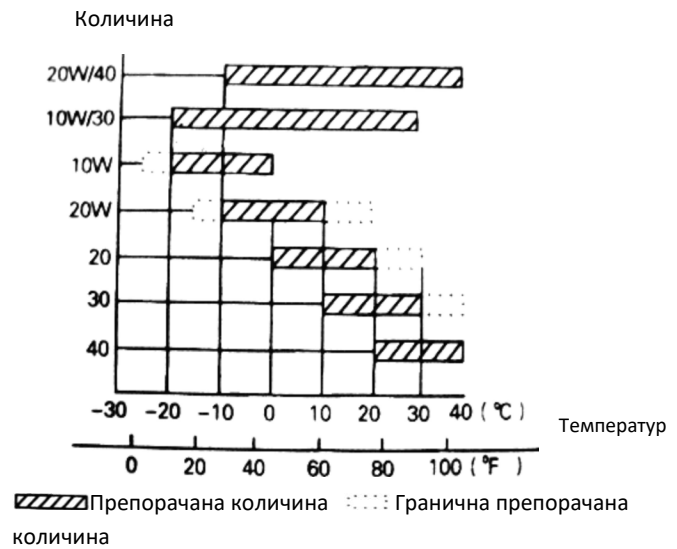
Внимание! Моторот треба да се наполни со 0.6 л моторно масло. Ако нивото на маслото е ниско кога работи моторот, тоа може сериозно да го оштети.

**Внимание!** Користете чисто моторно масло или со висок квалитет за четири-тактни мотори. Употребата на нечисто масло или на кој било друг тип масло го скратува векот на употреба на моторот.

- Поставете го моторот во хоризонтална положба
- Извадете ја прачката за мерење на нивото на маслото и исчистете ја со крпа (видете сл. 3)
- Ставете ја прачката за контрола на нивото на маслото во отворот за масло (не завртувајте ја)
- Извадете ја прачката за контрола на нивото на маслото за да го проверите нивото. Добро е ако се наоѓа во опсегот означен на прачката.
- Моторното масло SAE15W – 40 е средство за генерално подмачкување и е соодветно за вообичаени температури во средината (видете табела 1)

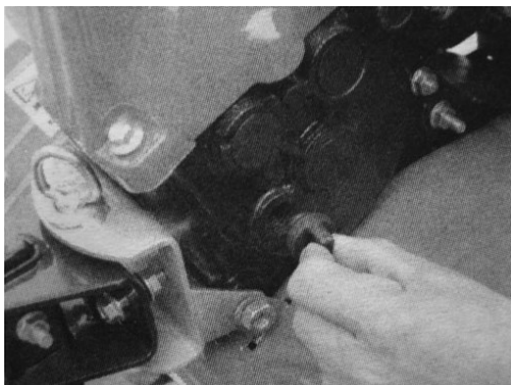


**Figure 3**



## 2. Проверете го маслото во куќиштето со редукторот

- Поставете го моторниот плуг на хоризонтална површина и одвртете ја прачката за контрола на нивото на маслото (видете сл. 4)
- Нормално, треба да има 0.95 л. масло. Ако нивото на маслото е пониско, додавајте масло сè додека не се достигне предвидената количина.
- Препорачаното масло е SAE 15W – 40.



**Figure 4**



**Внимание!** Машината се испорачува без масло во резервоарот за редукторот. Наполнете!

### 3. Проверка на филтерот за воздух во масло

**Внимание!** Не обидувајте се да го запалите моторот без филтер за воздух или ако моторот многу често работи.

- Отшрафете ја навртката со крилца и извадете го капакот за филтерот (видете слика 4A)
- Дополнете масло до посоченото ниво (вид на масло: SAE 15W-40).

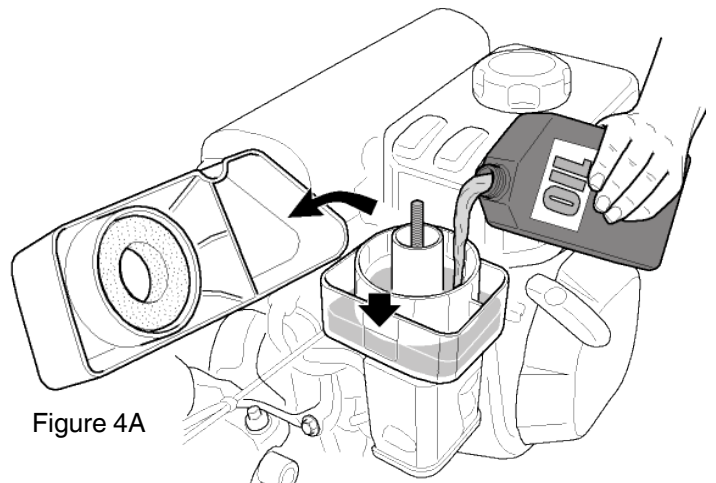


Figure 4A

#### (2) Регулација на моторниот плуг

##### 1. Регулација на ракофатите:

Забелешка: Пред да ја регулирате висината на ракофатите: поставете ја машината хоризонтално на рамна површина за да избегнете случајно паѓање.

- Разлабавете го регулаторот за ракофатите и изберете го отворот за соодветната позиција. Регулирајте го лостот на вкрстување на ракофатите до висината на половината на операторот, потоа свртете го регулаторот и затегнете го (видете сл. 5)

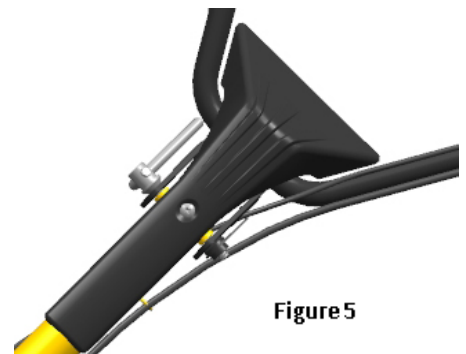


Figure 5

##### 2. Регулација на длабочината на орање

- Регулирајте ја висината на плочата за длабочина за да ја одредите длабочината на орањето. Спуштете ја рачката за да ја зголемите длабочината и подигнете ја рачката за да ја намалите (видете сли. 6).

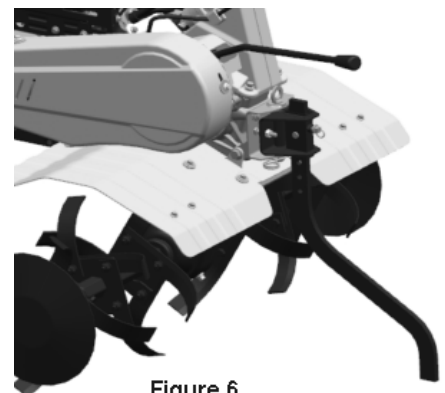


Figure 6

##### 3. Регулација и употреба на куплунгот

**Забелешка:** намалете ја брзината на моторот пред да го користите куплунгот.

- Со активирање и отпуштање на куплунгот, операторот може да ја контролира моќноста на моторот.
- Кога операторот ја држи рачката за куплунгот притисната, тој се активира, пренесува напојување кон моторот на моторниот плуг и фрезите почнуваат да се вртат (видете сл. 7).



Figure 7



Figure 8

- Кога операторот ќе ја пушти рачката за куплунгот, тој се дезактивира и нема напојување кон моторот на моторниот плуг и фрезите престануваат да се вртат (видете сл. 8).

Забелешка: несоодветната регулација на кабелот за куплунгот ја попречува нормалната употреба на производот.

- Прво проверете го затегнувањето на рачката за куплунгот. Нормално, рачката треба да има простор за движење од 4-8 мм. Ако ова не е случај, разлабавете ја навртката за фиксирање на регулаторот за рачката. Затегнете ја навртката за фиксирање по регулацијата.

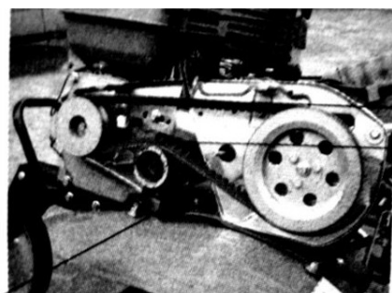
- Ако е неопходно, операторот може да го запали моторот за да провери дали куплунгот се активира и исклучува правилно.

#### 4. Регулација на затегнатоста на ременот

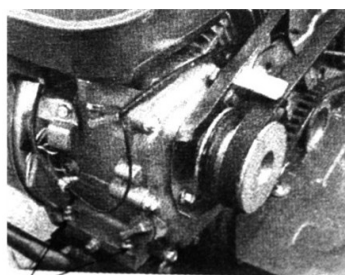
**Внимание!** Ременот мора да биде прилагоден на назначен сервисен

- Држете ја притисната рачката за куплунгот и подигнете го чекркот за да го затегнете ременот. Соодветно затегнатиот ремен има растојание меѓу 60 и 65 мм (видете сл. 10)

- Треба да го регулирате ременот ако затегнатоста не е во ограничувањата на нормалното затегнување. Прво, разлабавете ги четирите навртки на моторот, потоа, ако ременот е лабав, потурнете го моторот напред, а ако е многу затегнат, туркајте го моторот назад сè додека затегнатоста на моторот не влезе во зададените ограничувања. На крај, затегнете ги навртките на моторот и на плочата за поврзување.



Engine mounting bolt  
Figure 10



Engine mounting bolts  
Figure 11

- Разлабавете ги навртките на картерот за ременот и притискајќи ја рачката за куплунгот, регулирајте го просторот меѓу картерот и ременот како што е покажано на сликите.

#### 5. Регулација на рачката за забрзување

- нормална брзина:  $1800 \pm 100$  вртежи/мин, зголемена брзина:  $3300 \pm 50$  вртежи/мин. Брзината мора да се регулира со помош на противтежа.

- Режим за контрола на регулацијата на брзината

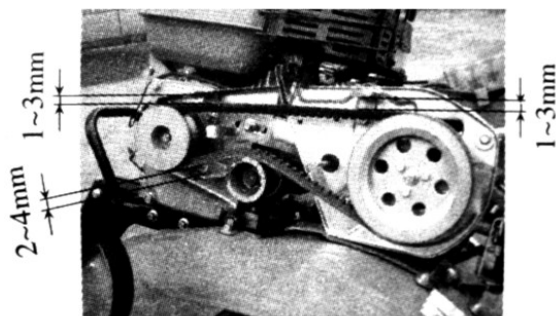


Figure 12



Figure 13 Accelerator valve regulator

1. Свртете ја рачката за забрзување на ракофатот до максимум без оптоварување и проверете дали противтежата покажува брзина меѓу  $3300 \pm 50$  вртежи/мин. Потоа, свртете ја рачката на минимум и проверете дали противтежата покажува брзина од  $1800 \pm 100$  вртежи/мин.

2. Треба да го регулирате моторот ако посочената брзина на противтежата не е во дадените рамки.

За да го регулирате моторот:

1) Проверете дали поврзувањата со кабелот за забрзување е разлабавен или искинат. Ако е така, затегнете го одново.

2) Свртете ја рачката за забрзување на ракофатот на максимум без оптоварување, потоа намалете ја брзината регулирајќи ги навртките на механизмот за забрзување на моторот до соодветната позиција.

3) По многу часови работа, операторот може да ги регулира навртките на рачката за забрзување за да го регулира моторот.

7. Изберете ја позицијата на рачката за менувачот

- може да се изберат 3 позиции (четири позиции кај некои модели) на рачката за менувачот на моторниот плуг

- како се движи менувачот:

1) свртете ја рачката за забрзување во правецот на стрелките на часовникот до крајната позиција десно (минимум)

2) пуштете ја рачката за куплунгот за да го исклучите куплунгот

3) поместете ја рачката за менувачот во саканата позиција

4) притиснете ја рачката за куплунгот за да го запалите моторниот плуг

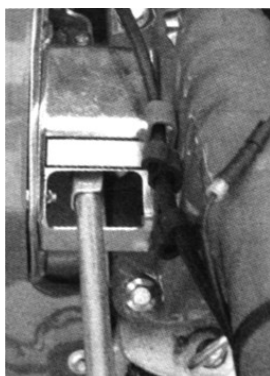
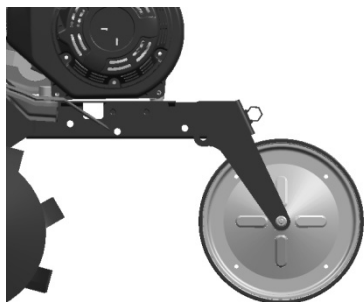


Figure 14

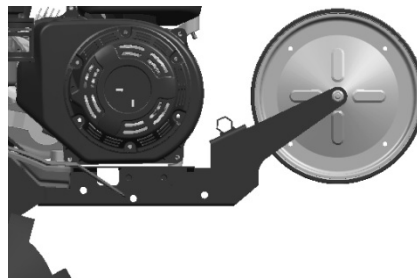


## 8. Регулација на помошното тркало

- 1) Поставете го помошното тркало на моторниот плуг во позицијата прикажана на слика 15 кога се движите по улица
- 2) Поставете го помошното тркало на моторниот плуг во позицијата прикажана на слика 16 кога се движите по земја



слика 15



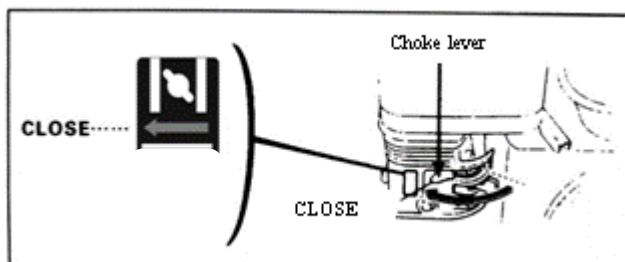
слика 16

## Поглавје V - палење

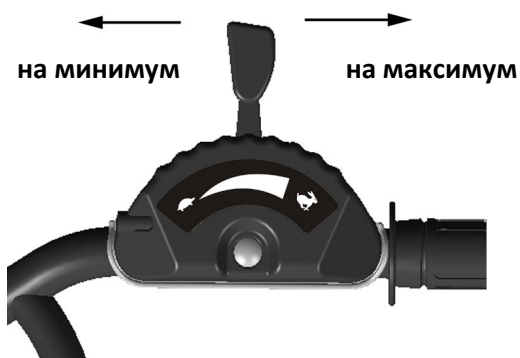
### (1) Како да го запалите моторот

**Внимание!** а) Рачката за менувачот треба секогаш да биде во лер пред да го палите моторот. Рачката за куплунгот треба да биде пуштена.

2. Поставете ја рачката за воздух на CLOSE (затворено)



3. Вртете ја внимателно рачката за забрзување кон максимална брзина

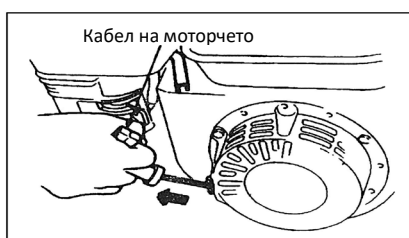


4. Поставете го прекинувачот на моторот на ON (отворено)

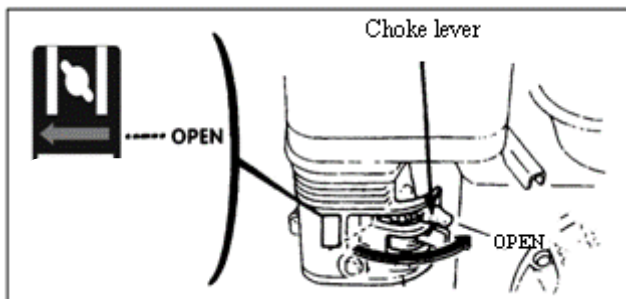


Внимателно влечете го јажето за палење додека не почувствувате затегнатост, потоа повлечете кон надвор бргу и енергично.

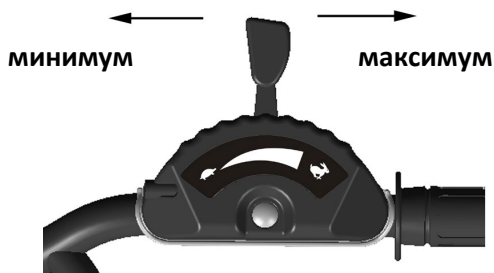
**Забелешка!** Не пуштајте ја рачката одеднаш бидејќи може да се преврти назад и да го оштети моторот. За да ја пуштите, оставете ја полека да се движи по кабелот за палење.



5. Откако моторот ќе се загрее, турнете ја внимателно рачката за воздух кон OPEN.



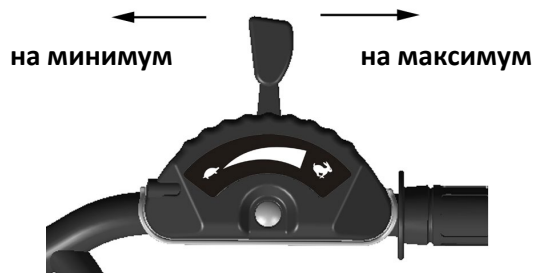
6. Употребете ја рачката за забрзување (или рачката за вентилот) за да ја регулирате брзината на моторот до саканото ниво.



## (2) Како да го застанете моторот

- Ако е неопходно, моторот може да се застане вртејќи го прекинувачот за моторот директно на OFF (исклучено).
- Во нормални услови, чекорите за безбедно гаснење на моторот се како што следи:

1. Турнете ја рачката за забрзување на минимум



2. Свртете го прекинувачот на моторот на OFF



## Поглавје VI - одржување на моторот на бензин

### **Внимание!**

- Изгаснете го моторот пред одржувањето
- За да избегнете случајно палење на моторот, поставете го прекинувачот за моторот на OFF (исклучено) и извлекете го кабелот за поврзување на свеќичката за палење.
- Проверката и одржувањето на моторот може да ја изведат овластен сервисер или самиот оператор ако ги има потребните алати и материјали за проверка и одржување и знае како да го поправи или да го одржува моторот.

Забелешка:

Ако сакате да одржувате правилна работа на моторот, тој треба редовно да се проверува и регулира. Редовното одржување гарантира долготрајност на производот. На следната табела се опишани потребните интервали за одржување и компонентите коишто подлежат на одржување.

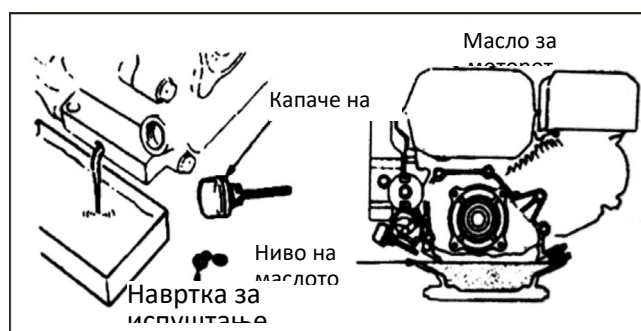
Циклус на одржување месечно Согласно часовите со работа, првото што е помалку од еден месец Компонента		Употреба секојдневно	По првиот месец/по 20 часа	Секоја сезона/секои 50 часа	Секои 6 месеци/секои 100 часа	Секоја година или секои 300 часа
Масло за моторот	Проверка на нивото на маслото	●				
	Замена на маслото		●		●	
Масло во редукторот на менувачот (применливо кај некои модели)	Проверка на нивото на маслото	●				
	Замена на маслото		●			●
Филтер за воздух во масло	Проверка	●				
	Чистење	● (1)				
Свеќичка за палење	Проверка и чистење				●	
Заштита од искрење (по избор)	Чистење				●	
Резервоар и филтер за горивото	Чистење			● (2)		
Вентил на воздух	Проверка и регулирање					● (2)
Довод за гориво	Проверка	Секои 2 години (ако е неопходно, заменете) ●(2)				

### Забелешка!

1. Ако машината се користи во правливи услови, зголемете ја зачестеноста на одржување.
2. Операторот може да го извади моторот ако нема соодветни алати и знаење за поправка. Одредени компоненти може да се одржуваат во специјализиран сервис на застапникот.

#### 1. Замена на маслото

Испуштете го маслото од моторот откако ќе го загреете моторот за да обезбедите брзо и целосно празнење на маслото.



1. Извадете ги прачката за проверка на нивото на маслото во моторот и завртката за испуштање на маслото за да го испуштите маслото од моторот.
  2. Ставете ја навртката на испустот за маслото и затегнете ја.
  3. Наполнете го моторот со наведениот вид масло и проверете го нивото.
  4. Ставете ја прачката за проверка на нивото на маслото.
- Количината на маслото во моторот треба да биде 0.6 л.

## 2. Одржување на филтерот за воздух во масло

Нечист филтер за воздух го попречува минувањето на воздухот низ карбураторот. Филтерот за воздух треба да се одржува за да избегнете дефект на карбураторот. Зачестете ги интервалите за одржување ако моторот треба да работи во правлива средина.

Внимание! Никогаш не користете бензин или детергент со ниска точка на палење за чистење на филтерот за воздух бидејќи може да дојде до искрење.

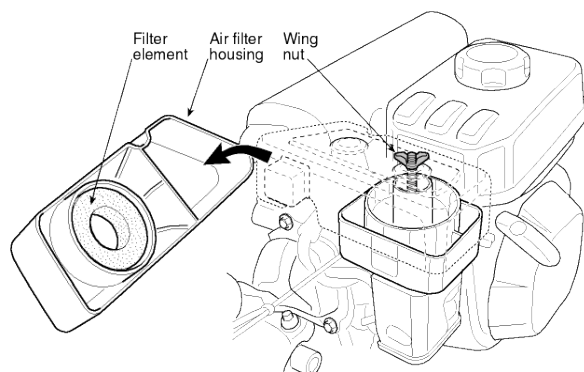
Забелешка! Никогаш не обидувајте се да го запалите моторот без филтер за воздух. Може да дојде до брзо абење на моторот. Секогаш одржувајте константно ниво на масло!

1. Извадете и навртката-пеперутка и лежиштето за филтерот за воздух и извлекете го елементот со филтерот.

2. Употребете незапалив детергент или со висока точка на палење за да го исчистите елементот со филтерот и исушете го.

3. Дополнете масло до посоченото ниво (вид на масло: SAE 15W-40).

4. Поставете го елементот со филтерот и лежиштето за филтерот за воздух на место.

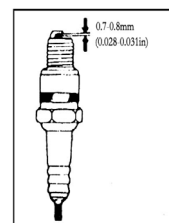
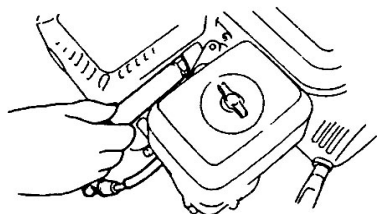
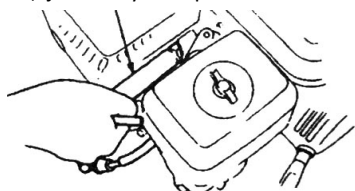


## 3. Одржување на свеќичката за палење

**Забелешка!** Никогаш не користете ја свеќичката за палење со несоодветно напојување. За да гарантирате нормално палење на моторот, растојанието меѓу електродите на свеќичката за палење треба да е соодветно и без талози.

1. Користете специјален клуч за да ја извадите свеќичката за палење

Специјален клуч со грло за свеќички



**Внимание!** Ако моторот запне неочекувано, тогаш придушувачот е многу врел. Стојте подалеку од високите температури за да избегнете изгореници.

2. Проверете ја свеќичката за палење. Ако е изабена или покажува дефекти или оштетување, заменете ја. Ако има многу талог, исчистете ја со метална четкичка.

3. Земете мерач за да го измерите растојанието меѓу електродите на свеќичката. Точната вредност треба да биде меѓу 0.70 и 0.80 мм.

4. Проверете дали мутерот на свеќичката за палење е во добра состојба. За да не го оштетите навојот, завртете ја свеќичката за палење докрај со рака.

5. Откако ќе ја зашрафите свеќичката за палење докрај, земете специјален клуч со грло и затегнете ги свеќичката и мутерот.

**Забелешка!** Ако свеќичката за палење е нова, затегнете ја свеќичката за уште половина круг откако цврсто ќе го притиснете мутерот.

Ако свеќичката за палење е користена, затегнете ја за уште осмина/четвртина круг откако цврсто ќе го притиснете мутерот.

Свеќичката за палење треба да биде соодветно поставена или ќе се прегрее и ќе го оштети моторот.

### **Внимание!**

Ако моторот запре неочекувано, тогаш придушувачот е многу врел. Не интервенирајте на моторот пред да се излади.

**Забелешка!** Заштитата од искрење треба да се одржува на секои 100 часа за да се обезбеди ефикасна работа.

- 1) Разлабавете ги двете навртки за 4 мм од цреводот за празнење и извадете го
- 2) Разлабавете ги четирите навртки за 5 мм од заштитата на придушувачот за да ја исклучите
- 3) Разлабавете ги навртките за 4 мм од заштитата од искрење за да го извадите придушувачот
- 4) Употребете лопатка за да ги отстраните јаглородните талози од заштитното коло на решетката за заштитата од искрење.

**Внимание!** Никогаш не користете го моторот во шумски предели без соодветна заштита од искрење. Може да дојде до пожар!

**Забелешка!** Заштитата од искрење не смее да има знаци на оштетување. Ако има, заменете ја заштитата од искрење.



5. Регулација на карбураторот со минимални вртежи

- 1) Запалете го моторот за да го загреете до нормална температура.
- 2) Кога моторот работи со минимум вртежи, регулирајте ги надворешните навртки на вентилот-пеперутка за да ја поставите нормалната брзина на минимум.  
Нормална брзина на минимум:  $1800 \pm 150$  вртежи/мин.

## **Поглавје VII - одржување на моторниот плуг**

Заради постојана употреба на палењето, на куплунгот и на деловите во склопот, завртките на моторниот плуг може да се разлабават. Деловите може да се изабат заради мала моќност на моторот на бензин, зголемена потрошувачка на гориво и други дефекти коишто може да ја попречат употребата на моторниот плуг. За да ја отстраните оваа причина, неопходно е да го одржувате плугот доследно и редовно. Така, ќе обезбедите добри технички услови за продолжен век на употреба.

### **Прилагодување**

1. Прочитајте го упатството во однос на прилагодувањето на моторот на бензин.
2. Нов или користен моторен плуг треба да работи еден час без оптоварување, потоа уште пет часа и кога моторот е уште топол, испразнете го целото масло од моторот во сад. Потоа, повторно наполнете го моторот со маслото како што е опишано во чекорите 1 и 2 во поглавје II и потоа запалете го да работи 4 часа за да се прилагоди. Тогаш, машината може да се користи за земјоделски работи.

### **II - техничко одржување на моторниот плуг**

1. Циклусно одржување (пред или по секој циклус на работа)
  - 1) Ослушнете или погледнете дали има ненормални појави, како шум, прекумерно загревање, разлабавени навртки и сл.
  - 2) Проверете дали има масло во моторот на бензин и во куќиштето за преносот
  - 3) Проверете дали нивоата на масло во моторот на бензин и во куќиштето за преносот се меѓу знаците за полно и празно кај индикаторите за ниво.
  - 4) Редовно отстранувајте ги нечистотијата, калта, тревата и мрсните дамки од машината и од дополнителната опрема.
  - 5) Водете евиденција за земјоделската активност.

## 2. Одржување на прво ниво (секои 150 часа работа)

- 1) Спроведете ги сите стапки за одржување по секој циклус.
- 2) Исчистете го куќиштето на преносот и заменете го маслото во моторот.
- 3) Проверете, тестирајте и регулирајте ги куплунгот, системот за движење и инверторот за движење.

## 3. Одржување на второ ниво (секои 800 часа работа)

- 1) Спроведете ги сите стапки за одржување на 150 часа работа.
- 2) Проверете ги запчениците и перничињата. Ако нешто е многу изабено, заменете го
- 3) Ако некој дел или компонента на моторниот плуг, како на пример куплунгот или навртките, се оштетени, заменете ги!

## 4. Поправки и технички контроли (секои 1500-2000 часа работа)

- 1) Однесете ја целата машина во овластениот сервис на застапникот за да ја исчистат и проверат. Ако некој дел или компонента се многу изабени, заменети ги.
- 2) Проверете ги дисковите на куплунгот и самиот склоп со куплунгот кај стручно лице.

5. Поправката и одржувањето на моторот на бензин треба да се изведуваат како што е посочено во упатството.

### III - табела за техничко одржување на малиот моторен плуг (ставната означена со ✓ подлежи на одржување)

Одржувањето треба да се изведе во овластен сервисен центар.

Интервали на работа Тип на одржување	Секој ден	По 8 часа работа со средно оптоварување	По првиот месец или по 20 часа	По третиот месец или по 150 часа	Секоја година или секои 1000 часа	Секои 2 години или секои 2000 часа
Проверка и затегнување на навртките и завртките	✓					
Проверка и додавање ново моторно масло	✓					
Чистење и замена на моторното масло		(првпат)	(вторпат)	✓ (третпат и понатаму)		
Проверка за загуба на масло	✓					
Чистење на нечистотија, трева и машинско масло	✓					
Решавање проблеми	✓					
Регулација на работните делови	✓					
Затегнување на ременот	✓					
Запченици и перничиња					✓	

#### IV - одложување на малиот моторен плуг на подолг период

Ако моторниот плуг треба да се одложи на подолг период, треба да се преземат следните безбедносни мерки за да се избегнат 'рѓосување и ерозија.

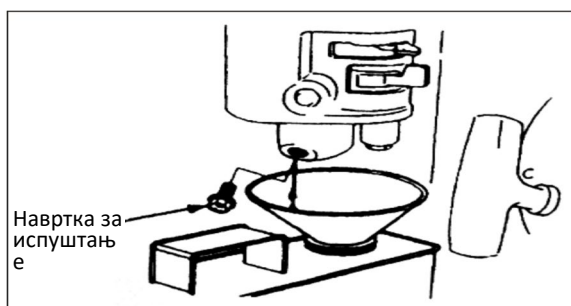
1. Запечатете и одложете го моторот на бензин како што е посочено во прирачникот за моторот на бензин.
2. Исчистете ги нечистотијата и калта од површината
3. Испразнете го средството за подмачкување од лежиштето со преносот и наполнете ново средство
4. Нанесете масло против корозија на необоените делови на површината од легура на алуминиум.
5. Чувајте го производот на сигурно, суво и затворено место со добро проветрување.
6. Складирајте ги алатите, сертификатот за квалитет и упатството за работа што се доставуваат со машината.

#### Поглавје VIII - локализирање дефекти

Ако моторот не може да се запали, проверете:

1. дали прекинувачот за моторот е на ON,
2. дали има доволно средство за подмачкување во машината,
3. дали вентилот за горивото е на ON,
4. дали има гориво во резервоарот,
5. дали горивото стасува до карбураторот. За да провери, операторот може да ја разлабави навртката за празнење на карбураторот и да го постави вентилот за гориво на ON.

**Внимание!** Ако тече од карбураторот, извадете го веднаш и оставете го да се исуши пред да ја проверите свеќичката за палење или запалете го моторот бидејќи истеченото гориво и испарувањата може да предизвикаат пожар.



6. дали свеќичката за палење искри,
  - а. Извадете го капачето на свеќичката за палење, исчистете ја нечистотијата и наместете ја свеќичката.
  - б. Ставете го капачето за свеќичката за палење врз неа.
  - в. Поврзете го металниот дел на свеќичката за палење за главата на моторот. Внимателно повлечете го јажето за палење за да проверите дали се појавуваат искри. Ако има, поставете ја свеќичката за палење и запалете го моторот.
7. Ако моторот и понатаму не пали, однесете го да го поправат во овластен сервис.





## Wstęp

Dziękujemy Państwu za zakup naszej mini glebogryzarki.

Jest to lekka maszyna o niewielkich wymiarach charakteryzująca się wszechstronnością i wydajnością pracy przeznaczona do spulchniania gleby przy użyciu noży rotacyjnych. Doskonale sprawdza się w każdych warunkach umożliwiając pracę na terenach górzystych lub w obecności wody. Kompaktowe wymiary ułatwiają transport i czynią ten model glebogryzarki szczególnie odpowiedni do przygotowywania gleby w strefach górskich czy położonych w dolinach, na suchych czy nawadnianych polach, w sadach, ogrodach oraz dla upraw pod zadaszeniem.

**Ostrzeżenie!** Proszę zwrócić szczególną uwagę na poniższe informacje:

Przeczytać uważnie instrukcje obsługi i konserwacji przed przystąpieniem do pracy i w czasie użytkowania maszyny stosować się do zaleceń podanych w instrukcjach. Skrupulatne przestrzeganie instrukcji zapewni bezpieczną i niezawodną pracę glebogryzarki przy jednoczesnym uniknięciu ryzyka uszkodzenia sprzętu czy doznania obrażeń. Niedostosowanie się do instrukcji w czasie pracy nich może być przyczyną obrażeń lub strat materialnych i uszkodzenia urządzenia.

**Uwaga!** W przypadku problemów związanych z maszyną lub w razie wątpliwości, co do jej funkcjonowania należy zwrócić się do lokalnego dealera firmy.

## Spis treści

Rozdział I Zasady bezpieczeństwa.....	1
Rozdział II Symbole bezpieczeństwa.....	3
Rozdział III Wstępne informacje dotyczące glebogryzarki.....	3
(1) Główne parametry techniczne .....	3
(2) Główne części składowe glebogryzarki .....	4
Rozdział IV Opis działania glebogryzarki .....	4
(1) Kontrole .....	4
(2) Regulacje glebogryzarki.....	6
Rozdział V Uruchomienie .....	9
(1) Jak uruchomić maszynę.....	9
(2) Jak zatrzymać silnik .....	11
Rozdział VI Konserwacja silnika benzynowego.....	11
Rozdział VII Konserwacja glebogryzarki .....	14
Rozdział VIII Lokalizacja usterek .....	16

## **Rozdział I Zasady bezpieczeństwa**

### **1. Instruktaż**

- a) Przeczytać uważnie instrukcje obsługi. Zapoznać się z właściwym sposobem użytkowania maszyny oraz nauczyć się zatrzymywania maszyny i szybkiego wyłączenia jej elementów roboczych.
- b) Zezwalanie dzieciom na użytkowanie maszyny jest surowo wzbronione! Osoby dorosłe mogą użytkować maszynę wyłącznie po uważnym zapoznaniu się z instrukcjami!
- c) Upewnić się, że w strefie pracy nie przebywają inne osoby, zwłaszcza dzieci lub zwierzęta i, czy nie ma w niej przedmiotów mogących spowodować niebezpieczne sytuacje.

### **2. Przygotowanie do pracy**

- a) Skontrolować obszar pracy i usunąć wszystkie obce przedmioty.
- b) Przed uruchomieniem silnika ustawić dźwignię na biegu neutralnym.
- c) Nie włączać maszyny bez uprzedniego założenia odpowiedniego ubioru. Podczas pracy na śliskim terenie należy używać obuwia z podeszwą antypoślizgową dla polepszenia stabilności.
- d) Zachować ostrożność przy wykonywaniu czynności związanych z paliwem. Paliwo jest wysoce łatwopalne! Przestrzegać następujących zasad:
  - 1) Do przechowywania paliwa używać odpowiednich, homologowanych do tego celu pojemników.
  - 2) Nigdy nie napełniać zbiornika paliw, gdy silnik jest w ruchu lub, gdy jest gorący,
  - 3) Zawsze zachowywać ostrożność podczas napełniania zbiornika paliwa na świeżym powietrzu. Nigdy nie napełniać zbiornika paliwa w zamkniętych pomieszczeniach.
  - 4) Przed uruchomieniem maszyny, dokręcić korek zbiornika i usunąć resztki paliwa.
  - 5) Nigdy nie dokonywać regulacji przy włączonym silniku.
  - 6) Podczas wykonywania jakiegokolwiek pracy przy maszynie takich, jak prace przygotowawcze czy konserwacja jest obowiązkowe używanie okularów ochronnych.

### **3. Użytkowanie**

- a) Podczas uruchamiania silnika dźwignia zmiany biegów musi być ustawiona na biegu neutralnym. Nie zbliżać/wkładać rąk lub stóp pod części obrotowe maszyny.
- b) W czasie przejeżdżania/przeprowadzania maszyny przez brukowane drogi, chodniki dla pieszych czy inne drogi publiczne należy uważać na ruch, aby uniknąć niebezpiecznych sytuacji! Przewożenie osób na maszynie jest surowo wzbronione!
- c) Po uderzeniu w nieznaną przedmiot należy natychmiast zatrzymać silnik i sprawdzić, czy glebogryzarka nie uległa uszkodzeniu. Wykonać ewentualne niezbędne naprawy przed ponownym przystąpieniem do pracy.
- d) W czasie pracy należy zawsze mieć na uwadze warunki terenowe, aby uniknąć poślizgnięcia i upadku.
- e) Jeśli maszyna wpadnie w nieprawidłowe drgania należy natychmiast wyłączyć silnik! Odnaleźć przyczynę: silne drgania są zazwyczaj objawem usterki.
- f) Przed opuszczeniem stanowiska pracy w celu dokonania napraw, kontroli czy w celu usunięcia przedmiotów zablokowanych pomiędzy nożami należy zawsze wyłączyć silnik!

- g) W przypadku pozostawienia maszyny bez nadzoru należy powziąć wszelkie niezbędne środki ostrożności, odłączyć wał napędowy, obniżyć akcesoria, ustawić dźwignię uruchamiania na biegu neutralnym i wyłączyć silnik.
- h) Przed czyszczeniem, dokonaniem napraw czy kontroli maszyny operator musi upewnić się, czy wszystkie poruszające się części zostały zatrzymane.
- i) Spaliny silnika są szkodliwe dla zdrowia. Nie używać maszyny w zamkniętych pomieszczeniach!
- j) Nigdy nie uruchamiać glebogryzarki bez stosowania odpowiednich środków ochrony osobistej oraz bez zamontowanych osłon i innych urządzeń zabezpieczających!
- k) Oddalić dzieci i zwierzęta domowe, gdy maszyna jest włączona.
- l) Nie przeciążać maszyny stosując zbyt dużą głębokość pracy i zbyt wysoką prędkość jazdy.
- m) Nie stosować wysokiej prędkości na śliskich terenach. Zachować ostrożność podczas cofania!
- n) Nie dopuszczać, by w czasie pracy inne osoby lub zwierzęta zbliżyły się do maszyny.
- o) Stosować wyłącznie urządzenia i akcesoria (np. przeciwwaga) zatwierdzone przez producenta.
- p) Nie użytkować glebogryzarki przy niedostatecznej widoczności lub przy niewystarczającym oświetleniu.
- g) Na bardzo twardym lub kamienistym podłożu, należy zachować szczególną uwagę, ponieważ może dojść do zablokowania noży i gwałtownego posunięcia maszyny do przodu. W takim przypadku należy wypuścić kierownicę i nie próbować odzyskać kontroli nad maszyną.
- r) Nigdy nie używać glebogryzarki na mocno pochyłych czy stromych terenach.
- s) Zachować ostrożność, aby nie dopuścić do przewrócenia się maszyny podczas wjazdu lub zjazdu z pochyłych terenów.

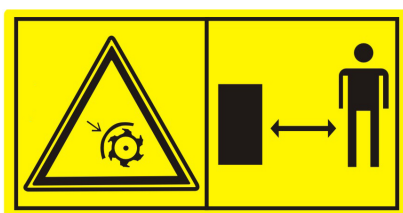
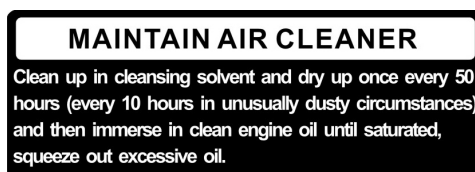
#### **4. Naprawy, konserwacja i przechowywanie**

- a) Utrzymywać maszynę i jej niezbędne urządzenia i akcesoria, włącznie z akumulatorem, w dobrym stanie, zapewniającym bezpieczne wykonywanie pracy. Jeśli to możliwe, przed odstawieniem maszyny do przechowywania wyjąć akumulator, aby uchronić go przed zamarznięciem, a następnie w razie potrzeby doładować.
- b) Systematycznie kontrolować dokręcenie śrub mocujących noże robocze, silnik i inne elementy maszyny, aby zapewnić jej bezpieczne działanie.
- c) Przechowywać maszynę w zamkniętych pomieszczeniach i z dala od źródeł zapłonu. Zaczekać na schłodzenie silnika przed odstawieniem maszyny do przechowania.
- d) W przypadku długiego przechowywania glebogryzarki jest bardzo ważne zachowanie instrukcji obsługi.
- e) Nie naprawiać maszyny przy braku odpowiednich narzędzi i instrukcji wyjaśniającej sposób demontażu, ponownego montażu oraz sposób wykonania naprawy.

## Rozdział II Symbole bezpieczeństwa

Należy zwrócić szczególną uwagę na poniższe symbole bezpieczeństwa, w przeciwnym wypadku istnieje ryzyko poważnych obrażeń. Zapoznać się dokładnie z symbolami podanymi w instrukcji obsługi i z zasadami bezpieczeństwa.

Jeśli symbole odkleiły się lub są nieczytelne, należy zwrócić się do punktu sprzedaży w celu ich wymiany.



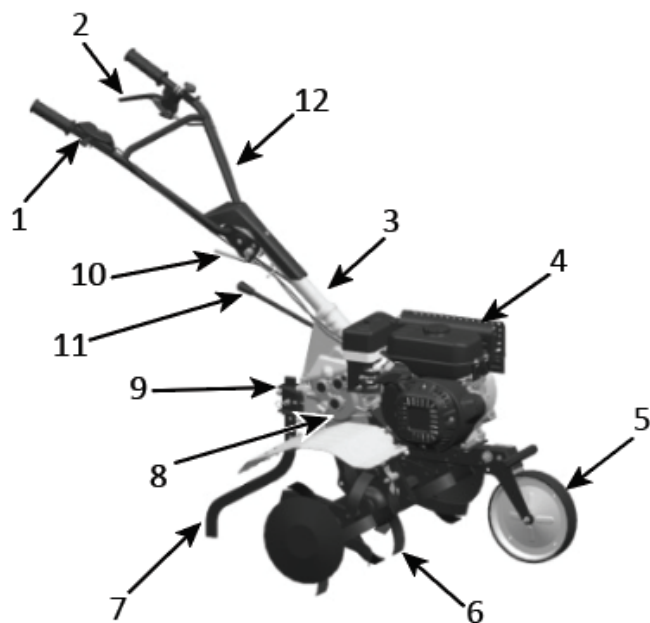
Przykład deklaracji zgodności jest zamieszczony na przedostatniej stronie instrukcji.

## Rozdział III Wstępne informacje dotyczące glebogryzarki

### (1) Główne parametry techniczne

Moc znamionowa	3.5 kw
Znamionowa prędkość obrotowa silnika	3300 obr/min
Rozruch	Rozruch ręczny z linką rozruchową
Ciężar	62,5 kg
Szerokość robocza	85 cm
Głębokość robocza	≥10 cm
Prędkość robocza	0.1 m/s ~ 0.3 m/s
Napęd	Przekładnia zębata w kąpeli olejowej
Prędkość obrotowa	120 obr/min
wibracje:	
lewa rączka	3,67 m/s <sup>2</sup>
prawy uchwyt	4,53 m/s <sup>2</sup>

## (2) Główne części składowe glebogryzarki



Rysunek 1

1. Dźwignia regulacji obrotów silnika

2. Dźwignienka blokująca / Dźwignia sprzęgła

3. Pręt montażowy kierownicy

4. Silnik benzynowy

5. Koło podporowe

6. Nóż roboczy

7. Pręt głębokości

8. Skrzynia przekładni

9. Śruba regulacji pręta głębokości

10. Śruba regulacji kierownicy

11. Dźwignia zmiany biegów

12. Kierownica

## Rozdział IV Opis działania glebogryzarki

Przed opuszczeniem fabryki silnik każdej glebogryzarki przepracował już pewien czas na wstępnym dotarciu. Niemniej jednak operator przed użytkowaniem maszyny powinien dokonać kontroli wszystkich jej mechanizmów.

### (1) Kontrole

1. Sprawdzić poziom oleju silnika.

**Ostrzeżenie!** Silnik musi zawierać 0,6 l oleju silnikowego. W przypadku użytkowania silnika, gdy poziom oleju jest niższy, nastąpi poważne uszkodzenie silnika.

**Ostrzeżenie!** Należy używać oleju tylko dobrej jakości, specyficznego do silników czterosuwowych. Stosowanie zanieczyszczonego oleju lub oleju innego, niż olej silnikowy doprowadzi do skrócenia czasu eksploatacji silnika.

- Umieścić silnik w pionowej pozycji

- Odkręcić korek ze wskaźnikiem poziomu oleju i wytrzeć go do czysta (patrz rys. 3)

- Włożyć wskaźnik w szyjkę wlewu oleju (lecz nie wkręcać go)
- Wyjąć wskaźnik i sprawdzić poziom oleju w zbiorniku. Jeżeli poziom oleju znajduje się pomiędzy oznaczeniami widocznymi na wskaźniku, jego ilość jest prawidłowa.
- SAE15W – 40 olej silnikowy jest ogólnym środkiem smarnym i nadaje się do użytkowania w przedziale najczęściej spotykanej temperatury otoczenia (patrz tab.1)

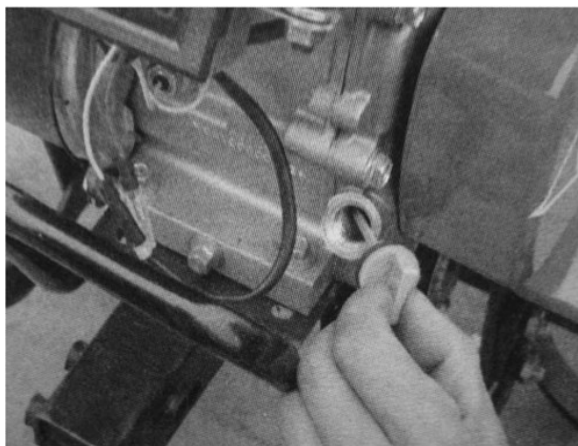


Figure 3

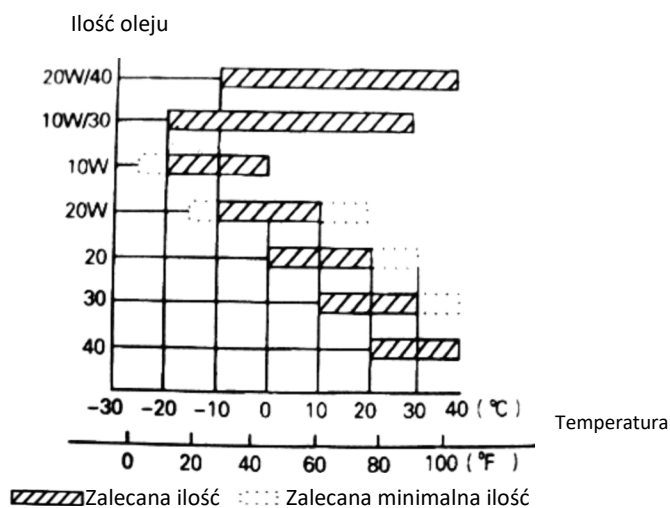


Tabela 1

## 2. Skontrolować olej w przekładni

- Ustawić głębogryzarkę na poziomej nawierzchni i odkręcić korek ze wskaźnikiem poziomu oleju (patrz rys. 4)
- Wymagana ilość oleju wynosi 0,95 l. Jeżeli jego poziom jest niższy, należy dolać oleju do osiągnięcia wymaganego poziomu.
- Zalecany olej SAE 15W – 40.

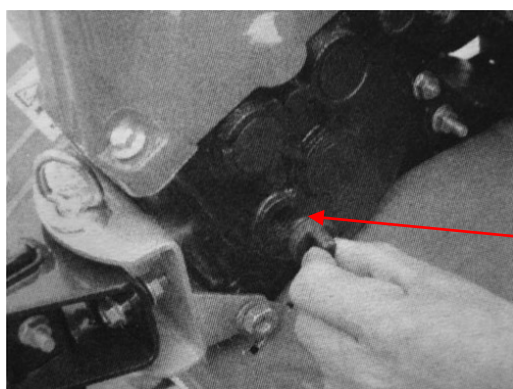
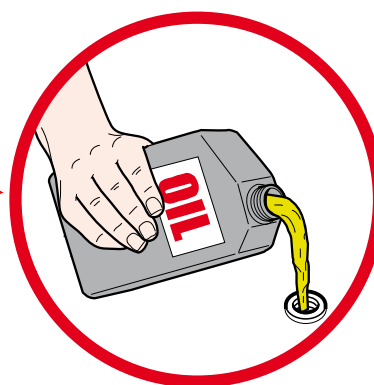


Figure 4



**Ostrzeżenie!** Maszyna jest dostarczona bez oleju w skrzyni przekładni. Napełnić skrzynię przekładni olejem!



### 3. Kontrola filtra powietrza w kąpielii olejowej

**Ostrzeżenie!** Nie uruchamiać silnika bez filtra powietrza, ponieważ spowoduje to szybsze zużycie silnika.

- Odkręcić nakrętkę skrzydełkową i wyjąć pokrywę filtra (Patrz rysunek 4A).
- Uzupelnić olej, aż do wskazanego poziomu (Typ oleju: SAE 15W-40).

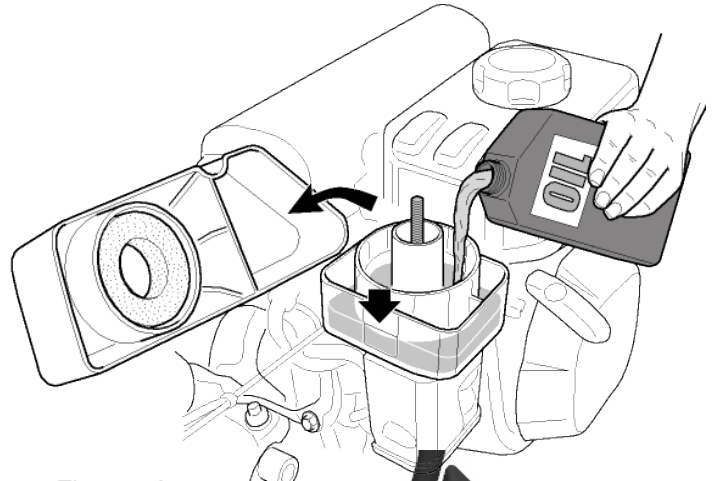


Figure 4A

### (2) Regulacje glebogryzarki

#### 1. Regulacja kierownicy

**Uwaga:** Przed przystąpieniem do regulacji kierownicy ustawić maszynę poziomo na równej nawierzchni, aby uniknąć jej przypadkowego przewrócenia..

- Poluzować śrubę regulacyjną i wybrać otwór znajdujący się najwygodniejszym położeniu. Ustawić poprzeczkę kierownicy na odpowiedniej wysokości, po czym obrócić śrubę regulacyjną w celu jej dokręcenia (patrz rys. 5)

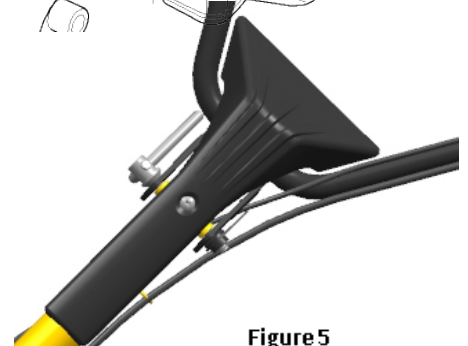


Figure 5

#### 2. Regulacja głębokości roboczej

- Uregulować wysokość pręta głębokości, aby zmniejszyć głębokość pracy. W celu zwiększenia głębokości roboczej obniżyć dźwignię; aby zmniejszyć głębokość spulchniania gleby, podnieść dźwignię regulacyjną (patrz rys. 6).

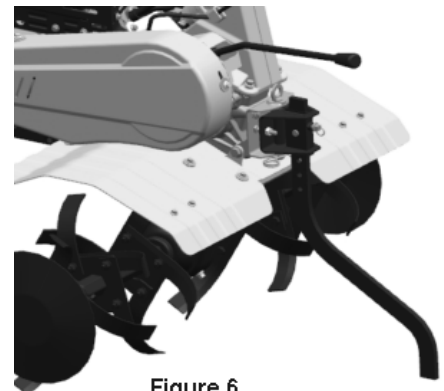


Figure 6

#### 3. Regulacja i użytkowanie sprzęgła

**Uwaga:** przed użyciem sprzęgła należy obniżyć prędkość obrotową silnika.

- Włączając i wyłączając sprzęgło operator może kontrolować moc silnika.
- Naciskając na dźwignię sprzęgła operator powoduje włączenie sprzęgła i przekazanie napędu z silnika na glebogryzarkę, co sprawia, że noże zaczynają się obracać (patrz rys. 7).



Figure 7



Figure 8

-Zwalniając dźwignię sprzęgła operator powoduje wyłączenie sprzęgła i wstrzymanie przekazywanie napędu silnika na glebogryzarkę, a w konsekwencji noże przestają się obracać (patrz rys. 8).

Uwaga: niewłaściwa regulacja linki sprzęgła powoduje wadliwe działanie produktu.

- Najpierw należy sprawdzić luz dźwigni sprzęgła. Dźwignia powinna mieć luz od 4 do 8 mm; jeśli luz nie mieści się w podanych granicach, należy poluzować nakrętkę mocującą i uregulować dźwignię. Po zakończeniu regulacji, dokręcić nakrętkę mocującą (patrz rys. 9).

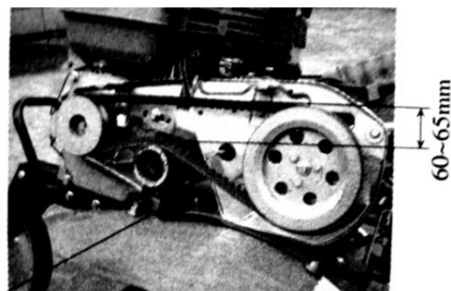
- W razie potrzeby operator może uruchomić silnik, aby skontrolować prawidłowe włączanie i wyłączenie sprzęgła.

#### 4. Regulacja napięcia paska

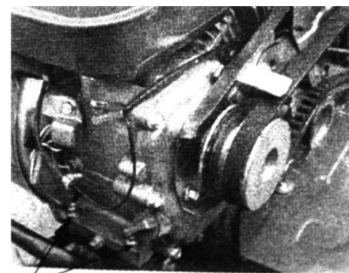
**Ostrzeżenie!** Pas musi być regulowana w wyznaczonym centrum serwisowym

- Trzymać naciśniętą dźwignię sprzęgła i podnieść kółko napinające, aby napiąć pasek. Prawidłowo napięty pasek ma długość od 60 do 65 mm (patrz rys. 10)

- Gdy długość paska nie mieści się w tych wartościach, konieczne jest dokonanie regulacji. Przede wszystkim należy poluzować cztery nakrętki silnika; jeśli pasek jest zbyt luźny, popchnąć silnik do przodu, jeżeli natomiast pasek jest zbyt naciągnięty, należy przesunąć silnik do tyłu, aż naciąg paska osiągnie graniczne, prawidłowe wartości. Na zakończenie zakręcić nakrętki silnika i płyty łączącej.



Engine mounting bolt  
Figure 10



Engine mounting bolts  
Figure 11

- Poluzować nakrętki osłony paska i trzymając przyciśniętą dźwignię sprzęgła uregulować przestrzeń pomiędzy osłoną, a paskiem zgodnie z ilustracjami.

#### 5. Regulacja dźwigni przepustnicy

- Normalna prędkość:  $1800 \pm 100$  obr/min; wysoka prędkość:  $3300 \pm 50$  obr/min. Prędkość może być regulowana przy użyciu licznika obrotów.

- Sposób kontroli i regulacji prędkości

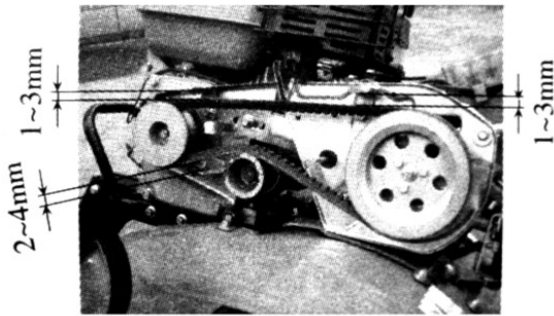


Figure 12



Figure 13 Accelerator valve regulator

1. Obrócić dźwignię przepustnicy na kierownicy na maksymalne obroty bez obciążenia i skontrolować, czy licznik obrotów wskazuje prędkość obrotową  $3300 \pm 50$  obr/min. Następnie obrócić dźwignię na minimalne obroty skontrolować, czy licznik obrotów wskazuje prędkość obrotową  $1800 \pm 100$  obr/min.

2. Jeśli prędkość obrotowa wskazana na liczniku nie mieści się w podanych granicach, konieczne jest dokonanie regulacji silnika.

Dla regulacji silnika należy:

1) Sprawdzić czy mocowania linki przepustnicy nie są poluzowane lub uszkodzone. Gdyby tak było, dokręcić ponownie mocowania.

2) Obrócić dźwignię przepustnicy na kierownicy na maksymalne obroty bez obciążenia po czym obniżyć prędkość działając na nakrętki mechanizmu regulacji obrotów silnika, aż do osiągnięcia odpowiedniej pozycji.

3) Po wielu godzinach pracy operator może dokonać regulacji nakrętek dźwigni przepustnicy dla regulacji silnika.

7. Wybrać pozycję dźwigni zmiany biegów

- są dostępne 3 pozycje (niektóre z modeli dysponują czterema pozycjami) dźwigni zmiany biegów glebogryzarki

- jak zmieniać biegi:

1) obrócić dźwignię przepustnicy w kierunku zgodnym z ruchem wskazówek zegara w krańcową lewą pozycję (minimalne obroty)

2) zwolnić dźwignię sprzęgła w celu wyłączenia sprzęgła

3) przesunąć dźwignię przepustnicy w pożądaną pozycję

4) zwolnić dźwignię sprzęgła w celu uruchomienia glebogryzarki

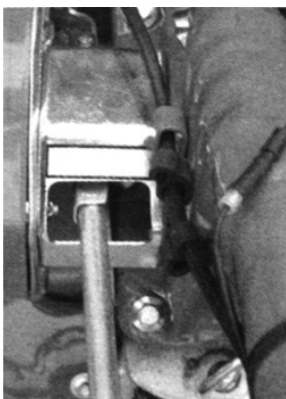
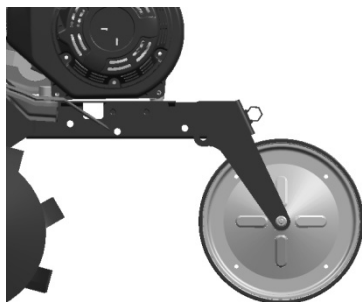


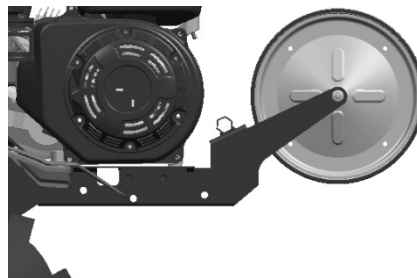
Figure 14

## 8. Regulacja koła podporowego

- 1) Ustawić koło podporowe glebogryzarki w pozycji widocznej na rysunku 15 do przejazdu po drogach
- 2) Ustawić koło podporowe glebogryzarki w pozycji widocznej na rysunku 16 do przejazdu po glebie.



Rysunek 15



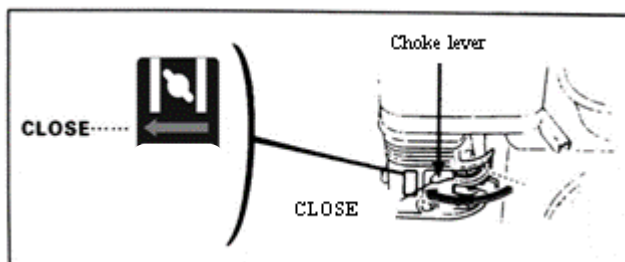
Rysunek 16

## Rozdział V Uruchomienie

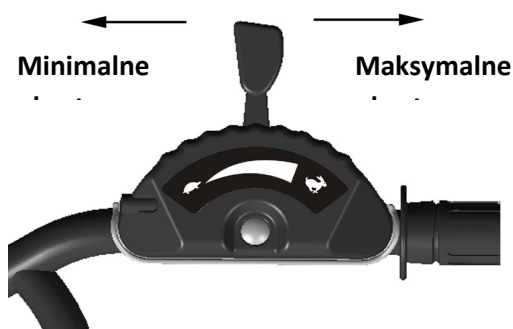
### (1) Jak uruchomić silnik

**Ostrzeżenie!** Przed uruchomieniem silnika należy ustawić dźwignię zmiany biegów na biegu neutralnym. Dźwignia sprzęgła musi być zwolniona.

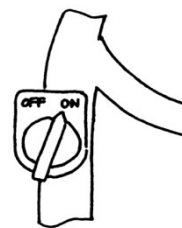
2. Ustawić dźwignię ssania w pozycji CLOSE (zamknięte)



3. Lekko obrócić dźwignię przepustnicy w kierunku maksymalnych obrotów (prędkości)

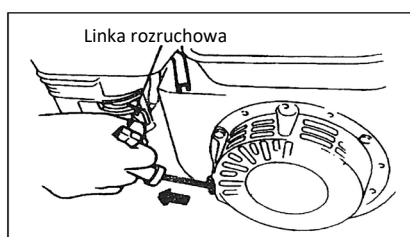


4. Ustawić wyłącznik znajdujący się na silniku w pozycji ON (otwarty)

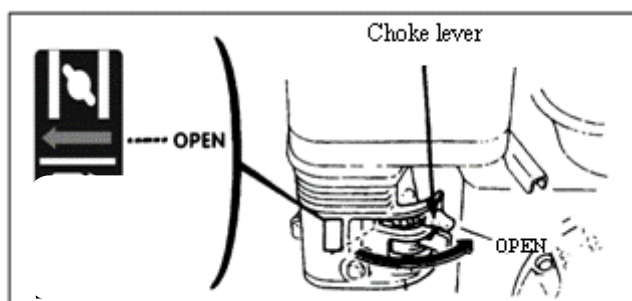


Pociągnąć lekko linkę rozrusznika, aż do poczucia oporu, po czym pociągnąć ją na zewnątrz szybkim i zdecydowanym, silnym ruchem.

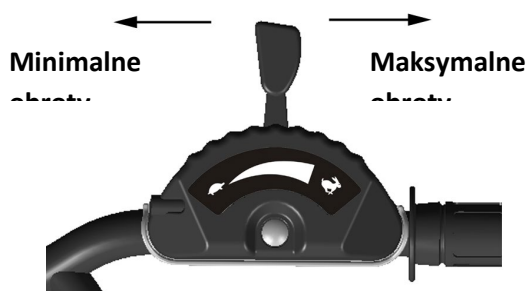
**Uwaga!** Nie zwalniać gwałtownie uchwytu, ponieważ szybki i niekontrolowany powrót mógłby doprowadzić do uderzenia w silnik i spowodować jego uszkodzenie. Zwolnić uchwyt powoli pozwalając na płynne zwinięcie się linki.



5. Po rozgrzaniu silnika należy lekko popchnąć dźwignię ssania w kierunku OPEN.



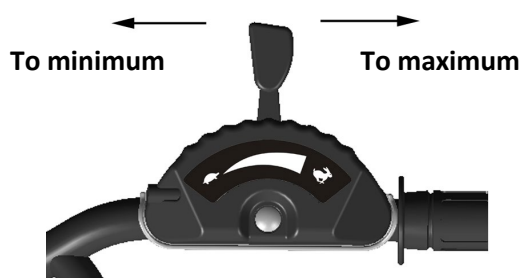
6. Posłużyć się dźwignią przepustnicy (lub dźwignią zaworu motylkowego), aby uregulować pożądaną prędkość obrotową silnika.



## (2) Jak zatrzymać silnik

- W sytuacjach awaryjnych można zatrzymać silnik przez obrócenie znajdującego się na nim wyłącznika w położenie OFF.
- W czasie normalnego użytkowania kroki, które należy wykonać dla wyłączenia silnika są następujące:

1. Popchnąć dźwignię przepustnicy w kierunku pozycji minimalnych obrotów.



2. Obrócić wyłącznik znajdujący się na silniku w pozycję OFF



## Rozdział VI Konserwacja silnika benzynowego

### **Ostrzeżenie!**

- Zatrzymać silnik przed konserwacją
- Aby uniknąć przypadkowego uruchomienia silnika, należy ustawić znajdujący się na nim wyłącznik w pozycji OFF (zatrzymany) i odłączyć przewód świecy zapłonowej.
- Kontrola i konserwacja silnika mogą być wykonywane jedynie w autoryzowanym centrum obsługi, o ile operator nie posiada umiejętności niezbędnych dla wykonania naprawy i konserwacji oraz potrzebnego materiału i narzędzi.

Uwaga:

- Aby utrzymać sprawną i wydajną pracę silnika, należy poddawać do systematycznym kontrolom i regulacjom. Regularnie wykonywana konserwacja jest gwarancją długiej żywotności silnika. W poniższej tabeli podana jest częstotliwość, z jaką należy dokonywać kontroli oraz są wymienione części podlegające konserwacji.

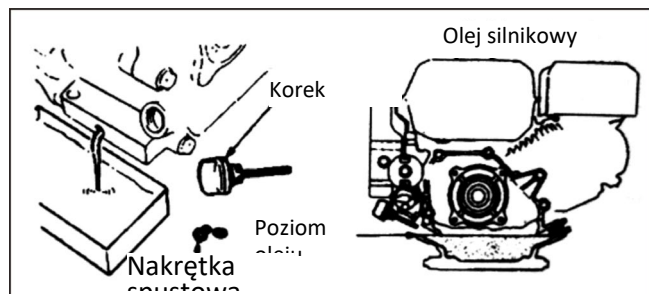
Cykl konserwacji Co miesiąc W zależności od rzeczywistych godzin użytkowania, jeśli nie przekraczają okresu miesiąca Część składowa		Codziennie użytkowanie	Po pierwszym miesiącu/po 20 godzinach pracy	Co sezon/co 50 godzin pracy	Co 6 miesięcy/co 100 godzin pracy	Raz do roku lub co 300 godzin pracy
Olej silnikowy	Kontrola poziomu oleju	●				
	Wymiana oleju		●		●	
Olej przekładni (ma zastosowanie na niektórych modelach)	Kontrola poziomu oleju	●				
	Wymiana oleju		●			●
Filtr powietrza w kąpieli olejowej	Kontrola	●				
	Czyszczenie	● (1)				
Świeca zapłonowa	Kontrola czystości				●	
Zabezpieczenie antyiskrowe (opcjonalne)	Czyszczenie				●	
Zbiornik i filtr paliwa	Czyszczenie			● (2)		
Zawór powietrza	Kontrola i regulacja					● (2)
Przewody paliwa	Kontrola	Co 2 lata (w razie potrzeby, wymienić)●(2)				

### Uwaga!

1. Jeżeli maszyna jest użytkowana w zapylnym środowisku należy zwiększyć częstotliwość konserwacji.
  2. Operator nie może dokonywać demontażu silnika, jeśli nie posiada niezbędnych narzędzi odpowiedniej wiedzy mechanicznej.
- Niektóre z części muszą być poddane konserwacji w autoryzowanych centrach obsługi.

### 1. Wymiana oleju silnikowego

Spuścić olej silnikowy po rozgrzaniu silnika, aby zapewnić szybki i całkowity spust oleju.



1. Odkręcić korek ze wskaźnikiem oleju silnikowego i nakrętkę spustową, aby spuścić olej silnikowy.
2. Założyć i dokręcić nakrętkę spustową oleju.
3. Zalać silnik świeżym specyficznym olejem i skontrolować jego poziom.
4. Włożyć ponownie wskaźnik kontroli oleju.

Objętość oleju silnikowego powinna wynosić 0,6 l.

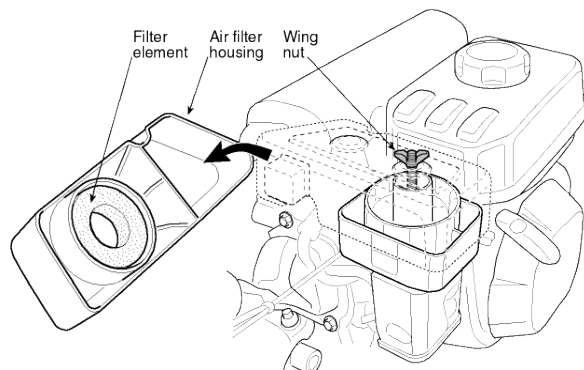
## 2. Konserwacja filtra powietrza w kąpeli olejowej

Zabrudzony filtr powietrza będzie utrudniał dopływ powietrza do gaźnika. Aby zapewnić prawidłową pracę gaźnika, należy regularnie sprawdzać stan filtra powietrza i poddawać go konserwacji. Jeżeli silnik pracuje w silnie zapyłonej atmosferze, kontrole należy wykonywać z większą częstotliwością.

**Ostrzeżenie!** Nigdy nie używać benzyny lub detergentów o niskim punkcie zapłonu do czyszczenia filtra powietrza ponieważ stanowi to ryzyko pożaru.

**Uwaga!** Nie uruchamiać silnika bez filtra powietrza. Może to spowodować szybsze zużycie silnika. Zawsze utrzymywać olej na stałym poziomie!

1. Zdjąć nakrętkę motylkową, wyjąć gniazdo filtra powietrza i wyjąć wkład filtrujący.
2. Wyczyścić wkład filtrujący stosując detergent niepalny lub o wysokim punkcie zapłonu i pozostawić go do wysuszenia.
3. Uzpełnić olej, aż do wskazanego poziomu (Typ oleju: SAE 15W-40).
4. Włożyć z powrotem wkład filtrujący i gniazdo filtra powietrza.

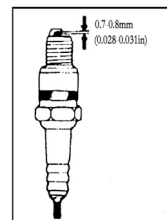
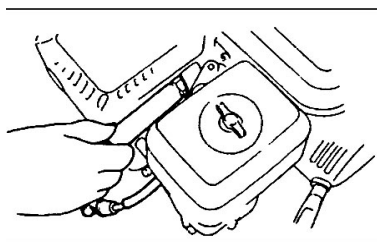
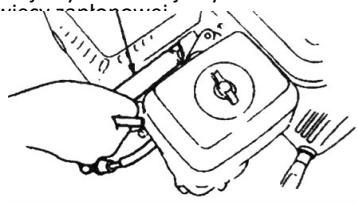


## 3. Konserwacja świecy zapłonowej

**Uwaga!** Nigdy nie używać świecy zapłonowej o nieodpowiedniej cieplotcie (współczynnik cieplny). Aby zapewnić prawidłowe uruchomienie silnika odległość pomiędzy elektrodami świecy zapłonowej musi być odpowiednia i elektrody nie mogą być zabrudzone.

1. Posłużyć się specjalnym kluczem tulejowym dla odłączenia świecy zapłonowej

Specjalny klucz tulejowy do demontażu



**Ostrzeżenie!** Jeśli silnik dopiero co przestał pracować, tłumik będzie bardzo gorący. Trzymać się z dala od gorących powierzchni, aby uniknąć poparzeń.

2. Skontrolować wizualnie stan świecy zapłonowej. Jeśli widoczne jest jej zużycie lub jeśli izolator jest pęknięty lub uszkodzony, należy wymienić świecę. W przypadku obecności większych ilości osadów węglowych oczyścić elektrody drucianą szczotką.

3. Zmierzyć odstęp pomiędzy elektrodami świecy przy pomocy szczelinomierza. Prawidłowy odstęp powinien wynosić: 0,70 - 0,80 mm.

4. Przed ponownym wkręceniem sprawdzić, czy podkładka świecy zapłonowej jest w dobrym stanie. Wkręcić ręcznie świecę zapłonową, aby nie uszkodzić gwintu.

5. Po wstępnym wkręceniu do oporu świecy palcami, należy dokręcić ją kluczem tulejowym, aby solidnie zamocować świecę i dolną podkładkę.

**Uwaga!** W przypadku montowania nowej świecy, po wyczuciu oporu dodać jeszcze pół obrotu trzymając solidnie podkładkę.

Natomiast w przypadku montowania używanej świecy dodać jeszcze jedną ósmą/czwartą obrotu trzymając solidnie podkładkę.

Świeca zapłonowa powinna być dokręcona bardzo dokładnie. Niedokładnie dokręcona świeca nagrzewa się w bardzo znacznym stopniu i może spowodować uszkodzenie silnika.



### **Ostrzeżenie!**

Jeśli silnik dopiero co przestał pracować, tłumik będzie bardzo gorący. Nie wykonywać żadnych prac na silniku, dopóki nie ostygnie.

**Uwaga!** Zabezpieczenie antyiskrowe musi być poddawane konserwacji, co 100 godzin pracy, aby zagwarantować skuteczne działanie.

- 1) Poluzować dwie śruby o średnicy 4 mm na rurze wydechowej i zdemontować zabezpieczenie.
- 2) Poluzować dwie śruby o średnicy 5 mm na zabezpieczeniu tłumika, aby umożliwić jego zdjęcie.
- 3) Poluzować dwie śruby o średnicy 4 mm na siatce antyiskrowej, aby zdjąć ją z tłumika.
- 4) Posłużyć się drucianą szczotką, aby usunąć osady węglowe z siatki droбноoczkowej na zabezpieczeniu antyiskrowym..

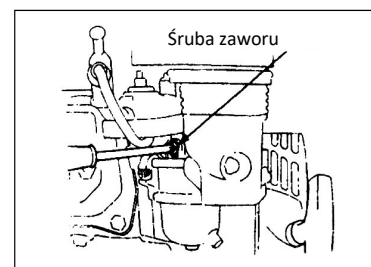
**Ostrzeżenie!** Podczas pracy w obszarach leśnych nigdy nie użytkować silnika bez prawidłowego zabezpieczenia antyiskrowego. Takie postępowanie grozi spowodowaniem pożaru!

**Uwaga!** Siatka antyiskrowa nie może być popękane czy przerwana. W przypadku zauważenia uszkodzeń należy je wymienić.

5. Regulacja gaźnika dla ustawienia minimalnych obrotów silnika

- 1) Uruchomić silnik, aby nagrzał się do normalnej temperatury.
- 2) Gdy silnik pracuje na minimalnych obrotach uregulować zewnętrzną śrubę zaworu motylkowego, aby ustalić normalną prędkość przy minimalnych obrotach.

Normalna prędkość przy minimalnych obrotach:  $1800 \pm 150$  obr/min.



## **Rozdział VII Konserwacja glebogryzarki**

Z uwagi na zużycie spowodowane uruchamianiem, użytkowaniem sprzęgła i zmian obciążenia, może dojść do poluzowania nakrętek glebogryzarki. Części składowe maszyny mogą ulec zużyciu z powodu niskiej mocy silnika benzynowego, dużego zużycia paliwa i innych usterek, które mogą zakłócić działanie glebogryzarki. Aby zmniejszyć prawdopodobieństwo wystąpienia podobnych problemów jest niezbędne regularne i skrupulatne dokonywanie konserwacji, co pozwoli na długo zachować dobry stan maszyny.

### **I Docieranie silnika**

1. Przeczytać instrukcje, aby zasięgnąć informacji dotyczących docierania silnika benzynowego.
2. Nowa lub używana glebogryzarka musi działać przez godzinę bez żadnego obciążenia oraz przez następne 5 godzin, po czym, gdy silnik jest jeszcze gorący należy spuścić olej silnikowy. Następnie wlać do silnika olej silnikowy tak, jak to opisano w punktach 1 i 2 rozdziału II, po czym uruchomić silnik na następne 4 godziny końcowej fazy docierania. Teraz maszyna jest gotowa do użytku do przygotowywania i pielęgnacji gleby.

### **II Konserwacja techniczna glebogryzarki**

1. Konserwacja uzależniona od zmian pracy (przed i po każdej zmianie pracy)
  - 1) Sprawdzić, czy nie pojawiły się anomalie takie, jak hałaśliwa praca, przegrzanie maszyny, poluzowanie śrub i nakrętek, itp.
  - 2) Sprawdzić, czy nie ma wycieków oleju z silnika benzynowego i ze skrzyni napędowej
  - 3) Sprawdzić, czy poziom oleju w silniku benzynowym i oleju przekładniowego w skrzyni napędowej znajduje się pomiędzy minimalnym i maksymalnym oznaczeniem na wskaźniku poziomu oleju.
  - 4) Usunąć zanieczyszczenia, błoto, resztki trawy i plamy oleju z maszyny i z jej akcesoriów.
  - 5) Prowadzić rejestry wykonywanych prac rolniczych.

## 2. Konserwacja - pierwszy poziom (co 150 godzin pracy)

- 1) Wykonać wszystkie czynności wymienione dla konserwacji przy każdej zmianie pracy.
- 2) Wyczyścić skrzynię napędową i wymienić olej silnikowy.
- 3) Skontrolować działanie i dokonać regulacji sprzęgła, systemu zmiany biegów i biegu wstecznego.

## 3. Konserwacja - drugi poziom (co 800 godzin pracy)

- 1) Wykonać wszystkie czynności przewidziane dla konserwacji, co 150 godzin pracy.
- 2) Skontrolować przekładnie i łożyska. Wymienić je w przypadku nadmiernego zużycia.
- 3) W razie uszkodzenia części lub elementów glebogryzarki, na przykład: noże czy nakrętki należy je wymienić.

## 4. Naprawy i kontrole techniczne (co 1500-2000 godzin pracy)

- 1) Zwrócić się do autoryzowanego punktu serwisowego w celu całkowitego demontażu i czyszczenia maszyny. Dokonać wymiany lub naprawy zużytych części lub akcesoriów.
- 2) Zwrócić się do wyspecjalizowanego personelu technicznego w celu kontroli talerzy sprzęgła i sprzęgła.

5. Naprawa i konserwacja silnika benzynowego muszą być dokonywane zgodnie z zaleceniami podanymi w instrukcjach.

### III Tabela konserwacji technicznej mini glebogryzarki (czynność oznaczona symbolem ✓ musi być wykonywana codziennie)

Konserwacja musi być przeprowadzona w autoryzowanym serwisie.

Czas pracy Typ konserwacji	Codziennie	Po 8 godzinach pracy przy średnim obciążeniu	Po pierwszym miesiącu pracy lub po 20 godzinach pracy	Po trzecim miesiącu pracy lub po 150 godzinach pracy	Raz do roku lub co 1000 godzin pracy	Co 2 lata lub co 2000 godzin pracy
Kontrola mocowań i dokręcenie śrub i nakrętek	✓					
Kontrola i uzupełnienie oleju silnikowego	✓					
Czyszczenie silnika i wymiana oleju silnikowego		(Pierwszy raz)	(Drugi raz)	✓ ( trzeci raz i następne)		
Skontrolować wycieki oleju	✓					
Usunąć zanieczyszczenia, resztki trawy i ślady oleju	✓					
Rozwiązywanie problemów	✓					
Regulacja elementów roboczych	✓					
Naciąganie paska napędowego	✓					
Przekładnie i łożyska					✓	

#### IV Długotrwałe przechowywanie mini glebogryzarki

Przed odstawieniem glebogryzarki na dłuższy czas należy wykonać następujące czynności, aby zapobiec zjawiskom erozji i tworzeniu się rdzy.

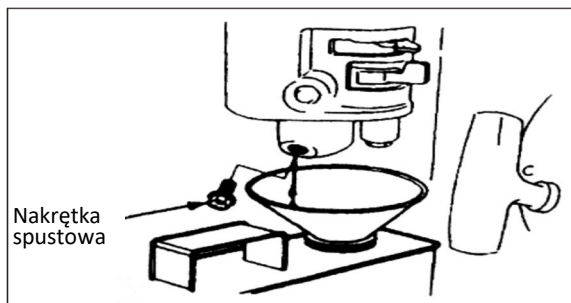
1. Zabezpieczyć silnik benzynowy i przechowywać go zgodnie z zaleceniami instrukcji silnika.
2. Usunąć zanieczyszczenia, błoto i nagromadzone osady z powierzchni maszyny.
3. Spuścić olej przekładniowy ze skrzyni napędowej i napełnić ją świeżym olejem.
4. Pokryć nielakierowane części powierzchni, które nie są wykonane ze stopu aluminiowego olejem antykorozyjnym.
5. Przechowywać urządzenie w suchym, zamkniętym pomieszczeniu o dobrej wentylacji.
6. Przechowywać narzędzia, certyfikat jakości oraz instrukcje obsługi wraz z maszyną.

#### Rozdział VIII Lokalizacja usterek

Jeżeli nie udaje się uruchomić silnika, skontrolować:

1. czy wyłącznik znajdujący się na silniku jest ustawiony w pozycji ON;
2. czy poziom oleju w maszynie jest wystarczający;
3. czy zawór paliwa jest ustawiony w pozycji ON;
4. czy w zbiorniku paliwa jest wystarczająca ilość paliwa;
5. czy paliwo dopływa do gaźnika. Aby dokonać tej kontroli operator musi poluzować nakrętkę spustową gaźnika i ustawić zawór paliwa w pozycji ON.

**Ostrzeżenie!** W przypadku wypłynięcia paliwa, należy usunąć dokładnie jego resztki i poczekać na dokładne wyschnięcie wszystkich śladów paliwa przez sprawdzeniem świecy zapłonowej lub uruchomieniem silnika. Resztki paliwa lub jego oparów mogą spowodować pożar.



6. czy świeca zapłonowa generuje iskrę.
  - a. Zdjąć kapturek ze świecy zapłonowej, usunąć zanieczyszczenia i odłączyć świecę.
  - b. Założyć kapturek na świecę zapłonową.
  - c. Połączyć metalowy korpus świecy zapłonowej z głowicą silnika. Pociągnąć lekko linkę rozrusznika, aby skontrolować czy są wytwarzane iskry. Jeśli następuje prawidłowe wytwarzanie iskry, zamontować świecę zapłonową i uruchomić silnik.
7. Jeżeli pomimo wykonania tych czynności w dalszym ciągu nie udaje się uruchomić silnika, należy zwrócić się do autoryzowanego punktu serwisowego w celu naprawy silnika.



## Introducere

Vă mulțumim pentru că ați achiziționat motosapa mini produsă de compania noastră.

Dimensiunile reduse, greutatea mică, multifuncționalitatea, eficiența înaltă a săpării rotative a solului, capacitatea de a funcționa la munte, în apă, de a trece peste vârfurile câmpurilor și în canale, ușurința de transport și livrare fac ca acest model să fie deosebit de potrivit pentru munca în zonele montane și de deal, pe câmpii aride sau irigate, livezi, grădini etc.

**Atenție!** Acordați o atenție deosebită următoarelor informații:

Citiți cu atenție acest manual de utilizare și întreținere înainte de a începe să efectuați operațiunile și respectați instrucțiunile din manual în timpul sesiunii de lucru. Dacă veți ține cont de aceste instrucțiuni, motosapa va funcționa în siguranță și în mod fiabil fără a deteriora echipamentele și fără a cauza vătămări corporale. În cazul în care nu sunt respectate instrucțiunile din manual, echipamentele sau utilizatorul pot suferi daune sau vătămări grave.

**Observație!** Dacă utilajul prezintă probleme sau dacă aveți nelămuriri cu privire la funcționarea sa, contactați vânzătorul din zona dvs.

## Cuprins

Capitolul I Norme de siguranță .....	1
Capitolul II Simboluri de siguranță .....	3
Capitolul III Scurtă introducere a motosapei.....	3
(1) Parametri tehnici principali .....	3
(2) Părți și componente principale ale motosapei.....	4
Capitolul IV Funcționarea motosapei .....	4
(1) Verificări de rutină .....	4
(2) Reglări ale motosapei .....	6
Capitolul V Pornirea .....	9
(1) Cum să porniți mașina.....	9
(2) Cum să opriți motorul .....	11
Capitolul VI Întreținerea motorului pe benzină.....	11
Capitolul VII Întreținerea motosapei .....	14
Capitolul VIII Localizarea defecțiunilor .....	16

## Capitolul I Norme de siguranță

### 1. Formare

- a) Citiți cu atenție manualul de utilizare. Familiarizați-vă cu modul corect de funcționare a mașinii și învățați cum să opriți mașina și cum să decuplați rapid dispozitivele de funcționare.
- b) Se interzice cu strictețe utilizarea mașinii de către copii! Adulții pot folosi mașina numai după ce au citit cu atenție manualul!
- c) Asigurați-vă că nicio altă persoană sau obiect, îndeosebi copii sau animale, cu risc potențial pentru siguranță, nu se află în zona de lucru.

### 2. Pregătiri

- a) Verificați minuțios zona de lucru și îndepărtați toate obstacolele.
- b) Înainte de a porni motorul, poziționați maneta în punctul mort.
- c) Nu porniți mașina fără a purta îmbrăcăminte potrivită. Dacă terenul este alunecos, purtați încălțăminte anti-alunecare pentru a vă îmbunătăți stabilitatea.
- d) Umblați cu atenție cu carburantul, care este foarte inflamabil! Respectați următoarele reguli:
  - 1) Folosiți un recipient potrivit pentru a păstra carburantul.
  - 2) Nu umpleți niciodată rezervorul atunci când motorul se află în funcțiune sau când este cald.
  - 3) Fiți întotdeauna atenți atunci când rezervorul se umple în aer liber. Nu încercați niciodată să umpleți rezervorul în medii închise.
  - 4) Înainte de a porni mașina, strângeți capacul rezervorului și curățați resturile de carburant.
  - 5) Nu încercați niciodată să reglați mașina cu motorul pornit!
  - 6) Când efectuați orice operațiune sau intervenție pe mașină, de exemplu pregătire sau întreținere, este obligatoriu să purtați ochelari de siguranță.

### 3. Funcționare

- a) Când se pornește motorul, schimbătorul de viteze trebuie să se afle în punctul mort. Nu vă apropiați/așezați cu mâinile și picioarele sub părțile rotative.
- b) Când utilizați / treceți cu mașina pe o stradă pietruită sau un trotuar, fiți atenți la condițiile de trafic pentru a determina potențialele riscuri. Este absolut interzis transportul de persoane!
- c) Dacă motosapa lovește vreun obstacol, opriți imediat motorul și verificați cu atenție dacă s-a deteriorat. Dacă mașina este deteriorată, reparați-o înainte de a relua munca.
- d) Fiți întotdeauna atenți la condițiile de mediu pentru a evita alunecările sau răsturnările.
- e) Dacă mașina vibrează într-un mod anormal, opriți imediat motorul! Identificați cauza: vibrațiile anormale indică, în general, o defecțiune.
- f) Înainte de a părăsi stația de operare pentru a repara, ajusta, verifica sau îndepărta obiectele prinse între lame, opriți întotdeauna motorul!
- g) Dacă operatorul lasă mașina nesupravegheată, acesta trebuie să ia toate măsurile de siguranță necesare, se decupleze arborele de transmisie, să coboare dispozitivele suplimentare, să poziționeze maneta de pornire în punctul mort și să oprească motorul.
- h) Înainte de a curăța, repara sau controla mașina, operatorul trebuie să oprească motorul și să se asigure că părțile mobile sunt oprite.
- i) Emisiile produse de motor sunt nocive. Nu folosiți mașina în spații închise!

- j) Nu porniți niciodată motosapa fără echipamentul de protecție corespunzător, fără carter sau fără alte dispozitive de protecție pe poziție!
- k) Nu le permiteți copiilor sau animalelor domestice să se apropie de mașină atunci când aceasta este în funcțiune!
- l) Nu exploatați mașina la o adâncime excesivă de lucrare a solului sau la o viteză prea mare.
- m) Nu folosiți mașina la viteză mare sau pe un drum alunecos. Fiți atenți când folosiți marșarierul!
- n) Nu permiteți nimănui să se apropie de mașina aflată în funcțiune!
- o) Sunt permise doar dispozitivele și echipamentele accesorii (de ex. contragreutatea) autorizate de către producător.
- p) Nu folosiți niciodată motosapa dacă vizibilitatea este redusă sau dacă condițiile de lumină sunt insuficiente.
- q) Fiți atenți când lucrați pe un teren dur, deoarece lamele se pot bloca în sol, propulsând mașina înainte. În acest caz, lăsați ghidonul și nu încercați să controlați mașina.
- r) Nu folosiți niciodată motosapa pe un teren cu o înclinare foarte mare.
- s) Fiți atenți să nu răsturnați mașina când traversați un teren înclinat, la urcare sau la coborâre.

#### **4. Repararea, întreținerea și depozitarea**

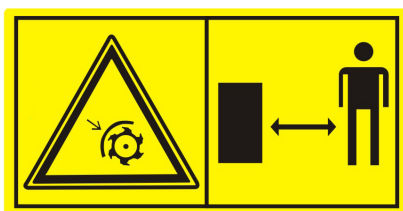
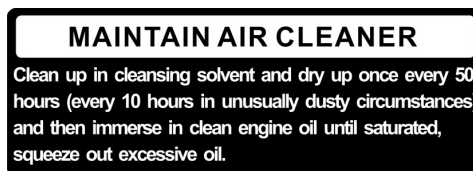
- a) Păstrați mașina, dispozitivele și echipamentele suplimentare, inclusiv bateria, în condiții de lucru sigure. Dacă este posibil, demontați bateria înainte de a depozita mașina pentru a evita ca aceasta să înghețe; reîncărcați-o parțial, dacă este nevoie.
- b) La intervale prestabilite, asigurați-vă că șuruburile sculelor așchietoare, ale motorului și ale celorlalte părți sunt fixate în mod corespunzător, pentru a garanta o funcționare sigură a mașinii.
- c) Depozitați mașina în locuri închise și la distanță de sursele de foc. Lăsați motorul să se răcească înainte de a depozita mașina.
- d) Dacă motosapa nu este utilizată o perioadă mai îndelungată, este important să păstrați manualul.
- e) Nu efectuați reparații la mașină dacă nu dețineți instrumentele potrivite și manualul de instrucțiuni pentru demontarea, asamblarea și repararea mașinii.



## Capitolul II Simboluri de siguranță

Dacă nu respectați simbolurile următoare, puteți suferi vătămări corporale grave. Citiți cu atenție simbolurile din manual și normele de siguranță.

Dacă simbolurile se dezlipesc sau sunt ilizibile, contactați distribuitorul pentru a le înlocui.



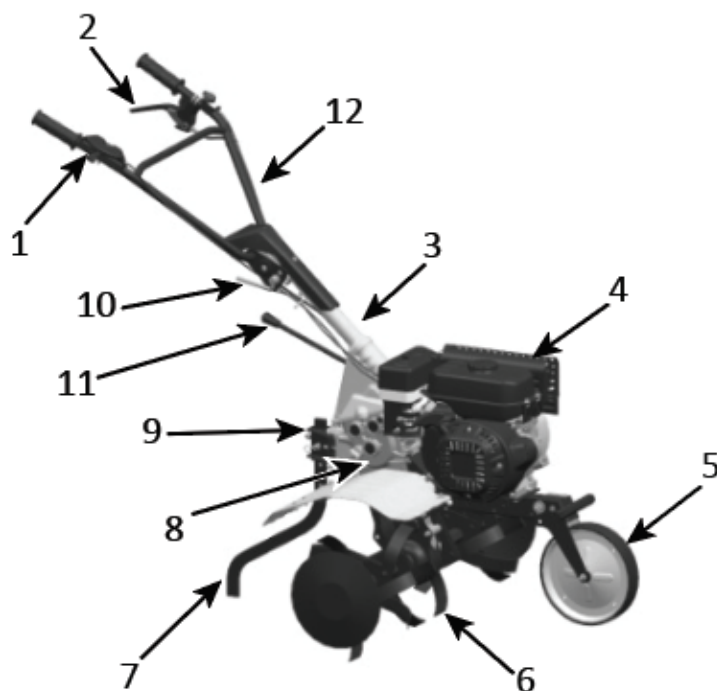
Puteți găsi un model de declarație de conformitate în penultima pagină a manualului.

## Capitolul III Scurtă introducere a motosapei

### (1) Parametrii tehnici principali

Putere nominală	3.5 kw
Viteză nominală	3300 rotații/min
Pornire	Demaror cu recul
Greutate	62,5 kg
Lățime de cultivare	85 cm
Adâncime de cultivare	≥10 cm
Viteza de lucru	0.1 m/s ~ 0.3 m/s
Transmisie	Angrenaje în baie de ulei
Viteza de rotație	120 rotații/min
Vibrații:	
mâner stânga	3,67 m/s <sup>2</sup>
mâner drept	4,53 m/s <sup>2</sup>

## (2) Denumirea principalelor componente ale motosapei



**Figura 1**

- |   |   |                                   |
|---|---|-----------------------------------|
| 1. Manetă de accelerație                    | 6. Freză                                | 10. Șurub de reglare a ghidonului |
| 2. Manetă de decuplare / Manetă de ambreiaj | 7. Patină                               | 11. Schimbătorul de viteze        |
| 3. Tub de conectare ghidon                  | 8. Cutie de reducere                    | 12. Ghidon                        |
| 4. Motor pe benzină                         | 9. Șurub de reglare a înălțimii patinei |                                   |
| 5. Roată auxiliară                          |   |                                   |

## Capitolul IV Funcționarea motosapei

Înainte de a fi distribuite în magazine, toate motosapele sunt supuse, în prealabil, unui rodaj în fabrică. Operatorul trebuie, în orice caz, să verifice toate mecanismele mașinii și să le regleze înainte de utilizare.

### (1) Verificări de rutină

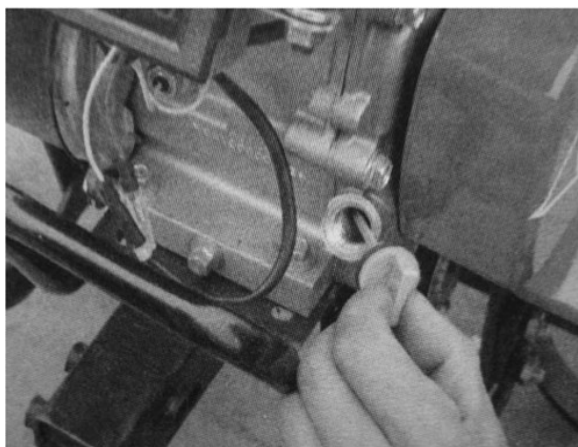
1. Verificați uleiul motorului

**Atenție!** Motorul trebuie umplut cu 0,6 l de ulei de motor. Dacă nivelul uleiului este mai mic, motorul se va deteriora grav la utilizare.

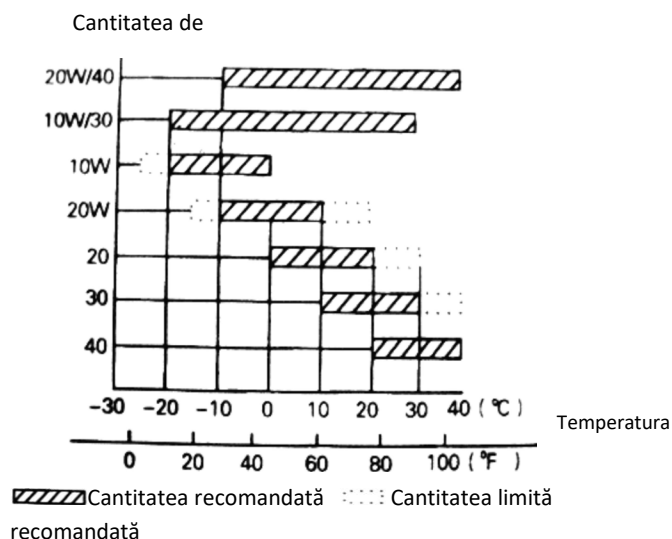
**Atenție!** Folosiți ulei de motor curat și de înaltă calitate, pentru motoare în patru timpi. Utilizarea de ulei impur sau a oricărui alt tip de ulei de motor, altul decât cel recomandat, va reduce durata de viață a motorului.

- Așezați motorul în poziție orizontală;
- Deșurubați joja pentru verificarea nivelului de ulei și curățați-o cu o cârpă (vezi fig. 3)

- Introduceți joja în gura de alimentare pentru ulei (nu angrenați părțile filetate)
- Extrageți joja și verificați nivelul de ulei. Dacă este cuprins în raza indicată de joă, este în regulă.
- SAE15W – 40 ulei de motor este un lubrifiant obișnuit și este potrivit pentru temperaturile ambiante cel mai des întâlnite (vezi tab. 1)

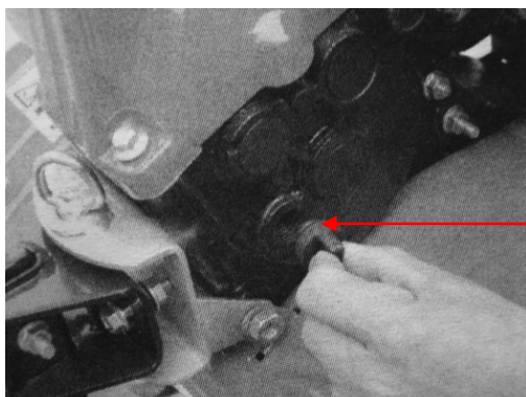


**Figure 3**

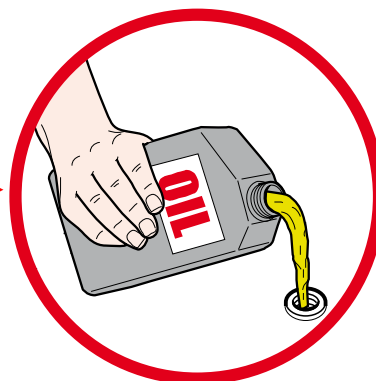


## 2. Verificați uleiul din cutia de viteze

- Așezați motosapa pe o suprafață orizontală și deșurubați joja de verificare a nivelului de ulei (vezi fig.4)
- În mod normal, uleiul trebuie să aibă 0,95 l. Dacă nivelul uleiului este mai mic, adăugați ulei până se ajunge la cantitatea prevăzută.
- Ulei recomandat SAE 15W – 40.



**Figure 4**



**Atenție!** Mașina este furnizată fără ulei în cutia de viteze. Faceți plinul!



### 3. Verificarea filtrului de aer în baia de ulei

**Atenție!** Nu încercați să porniți motorul fără filtrul de aer, în caz contrar motorul se va uza mai rapid.

- Deșurubați piulița-fluture și îndepărtați capacul filtrului (Vezi figura 4A).
- Faceți plinul cu ulei până la nivelul indicat (Tip de ulei: SAE 15W-40).

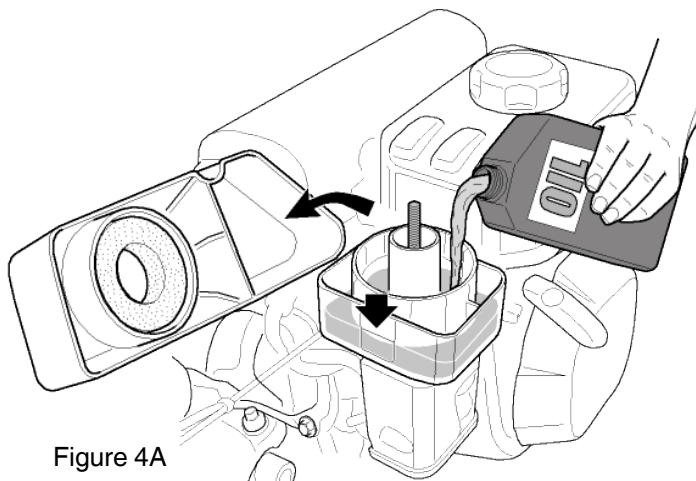


Figure 4A

#### (2) Reglări ale motosapei

##### 1. Reglarea ghidonului:

**Observație:** Înainte de a regla înălțimea ghidonului, așezați mașina orizontal pe o suprafață plană pentru a evita căderile accidentale.

- Slăbiți șurubul de reglare a ghidonului și selectați orificiul în poziția corespunzătoare. Reglați bara încrucișată a ghidonului până la înălțimea mijlocului utilizatorului, apoi rotiți șurubul de reglare și strângeți-l (vezi fig. 5)

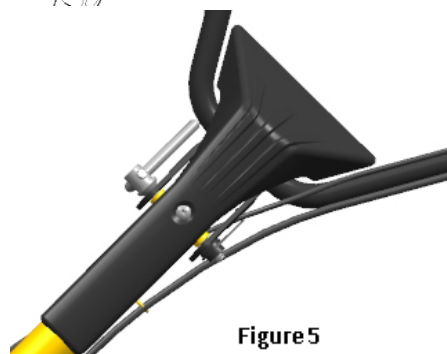


Figure 5

##### 2. Reglarea adâncimii de lucrare a solului

- Ajustați înălțimea patinei pentru a regla adâncimea de lucrare a solului. Pentru a mări adâncimea, coborâți maneta; pentru a o reduce, urcați-o (vezi fig. 6).

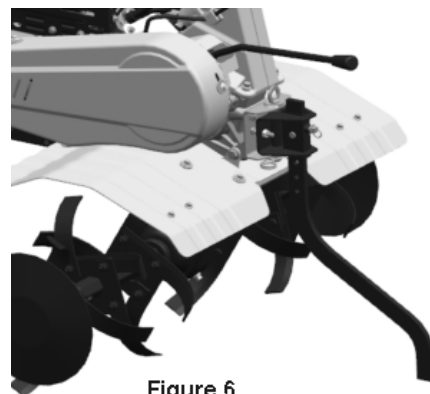


Figure 6

##### 3. Reglarea și utilizarea ambreiajului

**Observație:** Înainte de a folosi ambreiajul, reduceți viteza motorului.

- Operatorul poate controla puterea motorului dacă cuplează și decuplează ambreiajul.
- Atunci când operatorul ține apăsată maneta ambreiajului, ambreiajul este cuplat, transmite curent la motor, iar frezele încep să de rotească (vezi fig. 7).



Figure 7



Figure 8

- Atunci când operatorul eliberează maneta ambreiajului, ambreiajul este decuplat, curentul motorului nu e transmis la mașină, iar frezele nu se mai rotesc (vezi fig. 8).

Observație: o reglare necorespunzătoare a cablului ambreiajului compromite utilizarea normală a produsului.

- Mai întâi verificați tensiunea manetei ambreiajului. În mod normal, maneta are un joc de 4-8 mm; în caz contrar, slăbiți piulița de fixare și reglați maneta. La sfârșitul reglării, strângeți piulița de fixare. (vezi fig.9).

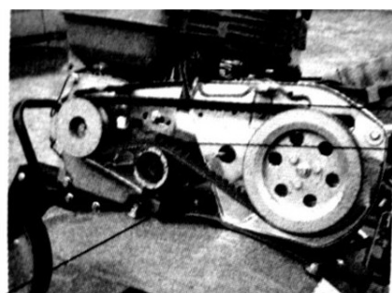
- Dacă este nevoie, operatorul poate porni motorul pentru a verifica dacă ambreiajul se cuplează sau se decuplează corect.

#### 4. Reglarea tensiunii curelei

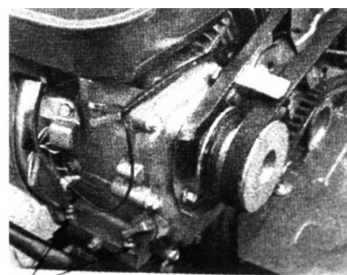
**Atenție!** Curelei trebuie să fie ajustate la un centru de service desemnat

- Țineți apăsată maneta ambreiajului și ridicați rola de întindere pentru a strânge cureaua. O curea tensionată corect are o lungime, când este întinsă, între 60 și 65 mm (vezi fig. 10)

- Dacă tensiunea curelei nu este cuprinsă în limitele normale de întindere, este nevoie de o reglare. Mai întâi, slăbiți cele patru șuruburi ale motorului; apoi, dacă cureaua e prea moale, împingeți motorul în față, iar dacă cureaua e prea întinsă, împingeți motorul înapoi până când cureaua este întinsă conform limitelor standard. Apoi strângeți piulițele motorului și ale plăcii de conexiune.



Engine mounting bolt  
Figure 10



Engine mounting bolts  
Figure 11

- Slăbiți piulițele carterului curelei și, ținând apăsată maneta ambreiajului, reglați spațiul dintre carter și curea conform figurilor.

#### 5. Reglarea manetei de accelerație

- Viteza normală:  $1800 \pm 100$  rotații/min; viteza ridicată:  $3300 \pm 50$  rotații/min. Viteza poate fi reglată cu ajutorul unui turometru.

- Modalitatea de control și reglare a vitezei

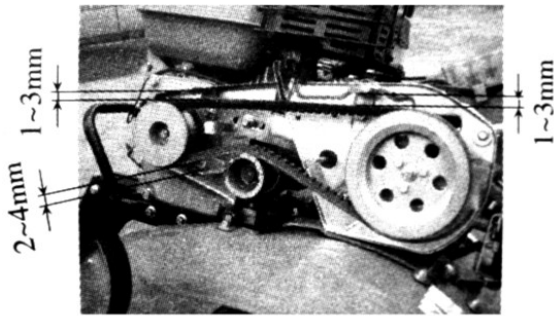


Figure 12



Figure 13 Accelerator valve regulator

1. Rotiți maneta de accelerație de pe ghidon la maxim fără sarcină și verificați dacă tuometrul indică o viteză între  $33600 \pm 50$  rotații/min. Apoi rotiți maneta la minim și verificați dacă tuometrul indică o viteză de  $1800 \pm 100$  rotații/min.

2. Dacă viteza indicată de tuometru nu este cuprinsă în limitele indicate, trebuie să reglați motorul. Pentru a regla motorul:

1) Verificați dacă conexiunile cablului de accelerație sunt slăbite sau tăiate. În caz afirmativ, restrângeți-le.

2) Rotiți maneta de accelerație pe ghidon la maxim, fără sarcină, apoi moderați viteza reglând piulițele mecanismului de accelerație a motorului pe poziția potrivită.

3) După mai multe ore de lucru, operatorul poate regla piulițele manetei de accelerație pentru a regla motorul.

7. Selectați poziția schimbătorului de viteze

- se pot selecta 3 poziții (patru poziții în cazul anumitor modele) ale schimbătorului de viteze al motosapei

- cum să schimbați viteza:

1) rotiți maneta de accelerație în sens orar, până pe poziția de maxim stânga (minim)

2) eliberați maneta ambreiajului pentru a decupla ambreiajul

3) mutați schimbătorul de viteze pe poziția dorită

4) apăsați maneta ambreiajului pentru a porni motosapa

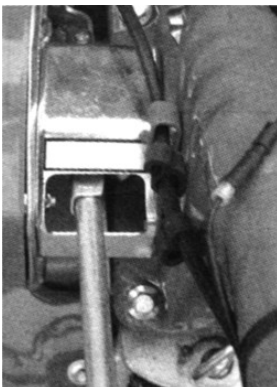


Figure 14

## 8. Reglarea roții auxiliare

- 1) Reglați roata auxiliară a motosapei pe poziția indicată în figura 15 atunci când vă aflați pe stradă
- 2) Reglați roata auxiliară a motosapei pe poziția indicată în figura 16 atunci când vă aflați pe un câmp.

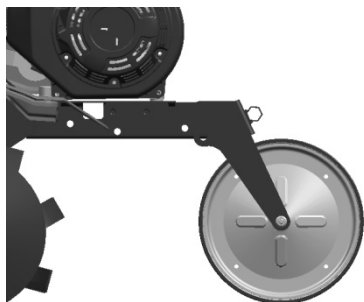


Figura 15

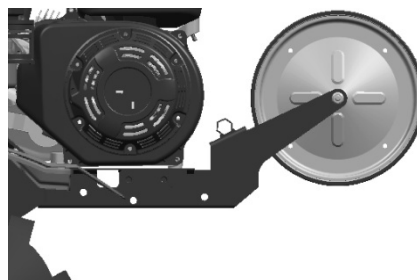


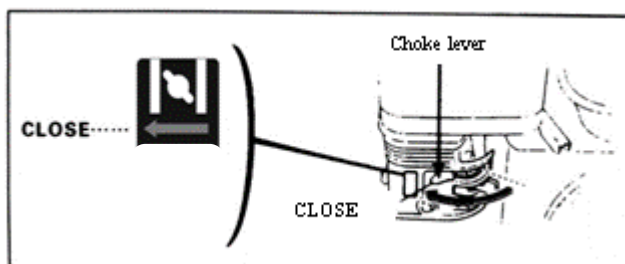
Figura 16

## Capitolul V Pornirea

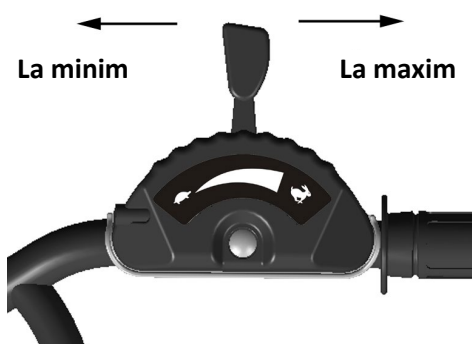
### (1) Cum să porniți motorul

**Atenție!** Înainte de a porni motorul, schimbătorul de viteze trebuie să se afle în punctul mort. Maneta ambreiajului trebuie eliberată.

### 2. Poziționați supapa de aer pe CLOSE (închisă)

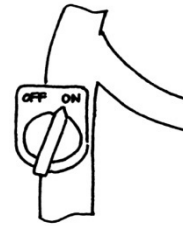


### 3. Rotiți ușor maneta de accelerație spre viteza maximă



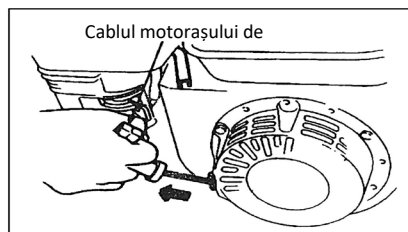


4. Poziționați întrerupătorul motorului pe ON (deschis)

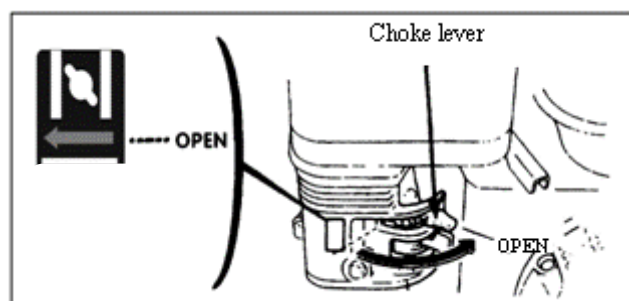


Trageți ușor cablul motorașului de pornire până simțiți o rezistență, apoi trageți-l spre exterior rapid și cu putere.

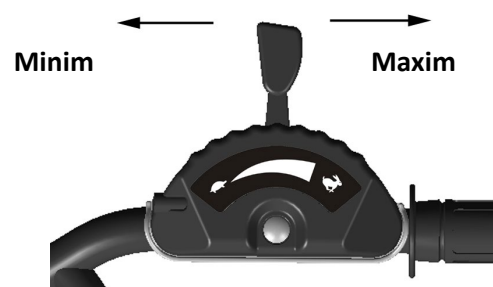
**Observație!** Nu eliberați dintr-o dată maneta, deoarece ar putea reveni brusc înapoi, lovind și deteriorând motorul. Pentru a o elibera, lăsați-o încet înapoi, de-a lungul cablului de pornire.



5. După ce s-a încălzit motorul, împingeți ușor maneta pentru aer spre OPEN.



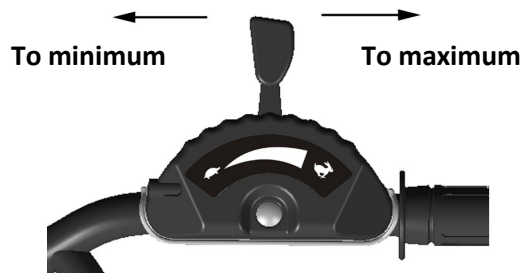
6. Utilizați maneta de accelerație (sau maneta supapei fluture) pentru a regla viteza motorului până la nivelul cerut.



## (2) Cum să opriți motorul

- În caz de urgență, motorul poate fi oprit rotind direct întrerupătorul său pe poziția OFF.
- În condiții normale, pașii care trebuie respectați pentru oprirea motorului sunt următorii:

1. Împingeți maneta de accelerație spre minim



2. Rotiți întrerupătorul motorului pe OFF



## Capitolul VI Întreținerea motorului pe benzină

### **Atenție!**

- Opriți motorul înainte de a efectua întreținerea
- Pentru a evita o pornire accidentală a motorului, poziționați întrerupătorul acestuia pe OFF (oprit) și scoateți linia de conexiune a bujiei de aprindere.
- Verificarea și întreținerea motorului pot fi efectuate doar de un distribuitor autorizat, cu excepția cazului în care utilizatorul însuși deține echipamentul și materialele necesare verificării și întreținerii și este capabil să repare și să efectueze întreținerea motorului.

Observație:

- Dacă se dorește menținerea unei prestațe de calitate a motorului, acesta trebuie să fie verificat și reglat în mod regulat. O întreținere regulată garantează o viață îndelungată a produsului. În tabelul următor sunt descrise intervalele de întreținere cerute și elementele care trebuie supuse întreținerii.

Periodicitatea întreinerii Lunar Pe ore de utilizare efectivă, dacă sunt mai reduse lunar Element		Utilizare zilnică	După prima lună/după 20 de ore	O dată pe anotimp/o dată pe 50 de ore	O dată la 6 luni/lo dată la 100 de ore	Annual sau o dată la 300 de ore
Ulei motor	Verificarea nivelului de ulei	●				
	Schimb de ulei		●		●	
Ulei de transmisie reductor (applicabil la anumite modele)	Verificarea nivelului de ulei	●				
	Schimb de ulei		●			●
Filtru de aer în baia de ulei	Control	●				
	Curățare	● (1)				
Bujia de aprindere	Control și curățare				●	
Parascânteii (opțional)	Curățare				●	
Rezervor și filtru carburant	Curățare			● (2)		
Supapă de aer	Control și reglare					● (2)
Linie de carburant	Control	O dată la 2 ani (dacă este nevoie, înlocuiți) ●(2)				

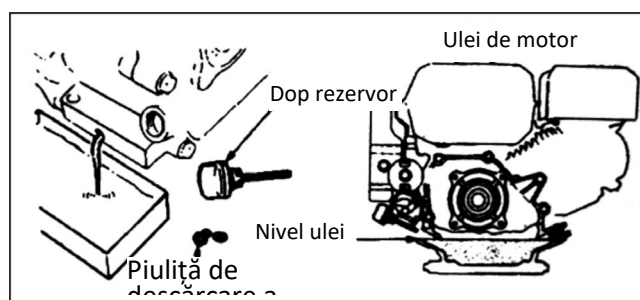
### Observație!

1. Dacă mașina este folosită în condiții de praf, efectuați întreținerea mai des.
2. Utilizatorul i se interzice să demonteze motorul dacă nu deține instrumente corespunzătoare și cunoștințe mecanice de reparație.

Unele elemente pot fi duse pentru întreținere la un distribuitor autorizat.

### 1. Schimbul de ulei la motor

Descărcați uleiul de motor după ce ați încălzit în prealabil motorul, pentru a asigura o descărcare rapidă și completă.



1. Deșurubați joja pentru verificarea uleiului de motor și piulița de descărcare a uleiului pentru a descărca uleiul de motor.
2. Reînșurubați piulița de descărcare a uleiului și strângeți-o.
3. Reumpleți motorul cu uleiul indicat și verificați nivelul de ulei.
4. Reintroduceți joja pentru verificarea nivelului de ulei.

Volumul uleiului din motorului trebuie să fie de 0,6 l.

## 2. Întreținerea filtrului de aer în baia de ulei

Un filtru de aer murdar va împiedica trecerea aerului în carburator. Pentru a evita defectarea carburatorului, trebuie să se efectueze întreținerea periodică a filtrului de aer. Dacă motorul trebuie să funcționeze într-un mediu cu praf, măriți frecvența de alimentare.

**Atenție!** Nu folosiți niciodată benzină sau detergent cu punct de ardere scăzut pentru a curăța filtrul de aer, deoarece ar putea cauza incendii.

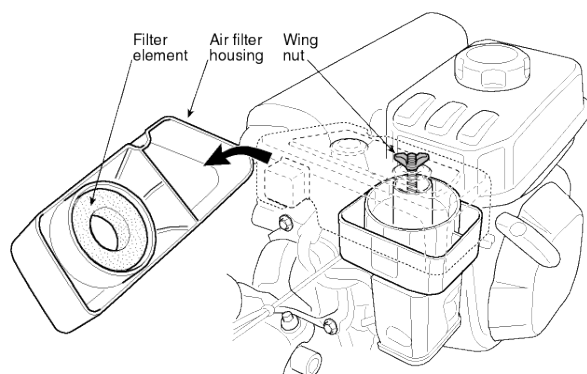
**Observație!** Nu încercați niciodată să porniți motorul fără filtrul de aer. Acest lucru ar putea determina uzura rapidă a motorului. Mențineți constant nivelul uleiului!

1. Demontați piulița fluture și carcasa filtrului de aer și extrageți elementul de filtrare.

2. Utilizați un detergent neinflamabil sau cu punct înalt de ardere pentru a curăța și usca elementul de filtrare.

3. Faceți plinul cu ulei până la nivelul indicat (Tip de ulei: SAE 15W-40).

4. Reașezați elementul de filtrare și carcasa filtrului de aer.

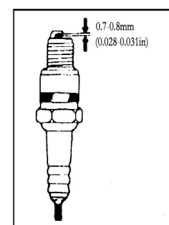
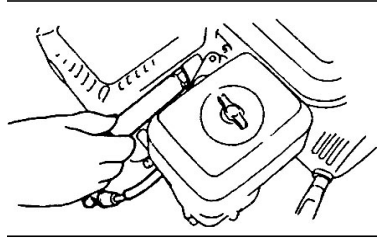
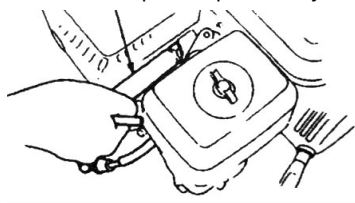


## 3. Întreținerea bujiei de aprindere

**Observație!** Nu utilizați niciodată o bujie de aprindere cu un interval de căldură incorect. Pentru garantarea unei porniri normale a motorului, distanța dintre electrozii bujiei de aprindere trebuie să fie corespunzătoare și fără depuneri.

1. Folosiți o cheie tubulară specială pentru a desprinde bujia de aprindere

Cheie tubulară specială pentru bujie



**Atenție!** Dacă motorul s-a oprit de curând, toba de eșapament este foarte caldă. Păstrați distanța, deoarece temperaturile înalte pot provoca arsuri.

2. Verificați bujia de aprindere. Dacă este uzată sau dacă izolantul este crăpat sau deteriorat, înlocuiți-o; dacă are prea multe depuneri de carbon, folosiți o perie metalică pentru a o curăța.

3. Folosiți un spion pentru a măsura distanța dintre electrozii bujiei: valoarea corectă trebuie să fie între 0,70 și 0,80 de mm.

4. Verificați dacă șaiba bujiei de aprindere este în condiții bune. Pentru a evita deteriorarea filetelui, înșurubați bujia de aprindere cu mâna.

5. După ce ați înșurubat până la capăt bujia de aprindere, folosiți o cheie tubulară specială pentru a strânge bujia și șaiba inferioară.

**Observație!** Dacă bujia de aprindere este nouă, după ce ați apăsător cu putere șaiba, mai strângeți bujia cu o jumătate de rotire.

Dacă bujia de aprindere a fost utilizată, după ce ați apăsător cu putere șaiba, mai strângeți bujia cu un sfert de rotire.

Bujia de aprindere trebuie strânsă corespunzător, altfel se va încălzi și va deteriora motorul.

### **Atenție!**

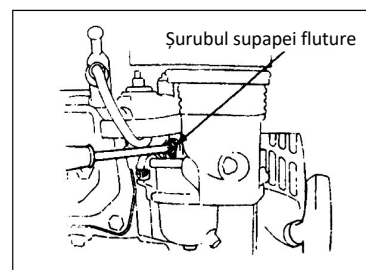
Dacă motorul s-a oprit de curând, toba se eșapament este foarte caldă. Nu interveniți la motor înainte ca acesta să se fi răcit.

**Observație!** Parascânteii trebuie supus unei operațiuni de întreținere o dată la 100 de ore pentru a asigura o funcționare eficientă.

- 1) Destrângeți două șuruburi de 4 mm de pe tubul de descărcare și demontați-l.
- 2) Destrângeți patru șuruburi de 5 mm de pe protecția tobei de eșapament pentru a demonta această protecție.
- 3) Destrângeți șuruburile de 4 mm de pe parascânteii pentru a-l demonta de pe toba se eșapament.
- 4) Folosiți o perie pentru a îndepărta depunerile de carbon de pe plasa de protecție cu ochiuri înguste a parascânteiiului.

**Atenție!** În zonele împădurite nu folosiți niciodată motorul fără a avea instalat parascânteiiul corespunzător. Poate cauza incendii!

**Observație!** Parascânteiiul nu trebuie să prezinte crăpături sau deteriorări. Dacă acestea sunt prezente, înlocuiți-l.



### 5. Reglarea carburatorului la viteză minimă

- 1) Porniți motorul și lăsați-l să se încălzească până atinge temperatura normală.
- 2) Când motorul are viteză minimă, reglați șurubul exterior al supapei fluture pentru a seta viteza normală la minim.

Viteza minimă normală:  $1800 \pm 150$  rotații/min.

## **Capitolul VII Întreținerea motosapei**

Piulițele motosapei se pot destrânge din cauza uzurii datorate pornirii, utilizării ambreiajului și variațiilor de sarcină. Elementele se pot uza datorită puterii reduse a motorului pe benzină, consumurilor mari de carburant și datorită altor defecțiuni care pot compromite utilizarea motosapei. Pentru a limita această posibilitate, este nevoie de o întreținere strictă și periodică a motosapei, astfel încât să poată menține condiții tehnice bune și să aibă o viață mai îndelungată.

### **I Rodajul**

1. Consultați manualul pentru informații cu privire la rodajul motorului pe benzină.
2. O motosapă, nouă sau uzată, trebuie să funcționeze o oră fără sarcină, apoi timp de alte 5 ore și, când motorul este încă cald, trebuie descărcat tot uleiul de motor în carterul motorului pe benzină. Reumpleți apoi motorul cu ulei conform descrierii de la paragraful 1 și 2 din capitolul II, apoi porniți timp de 4 ore pentru efectuarea rodajului. La finalul acestuia, mașina poate fi utilizată pentru lucrări agricole.

### **II Întreținerea tehnică a motosapei**

1. Întreținerea pe ture (înainte și după fiecare tură de lucru)
  - 1) Ascultați și inspectați dacă sunt prezente fenomene anormale cum ar fi zgomote, supraîncălzire, piulițe slăbite etc.
  - 2) Verificați dacă sunt pierderi de ulei de la motorul pe benzină și de la cutia de transmisie.
  - 3) Verificați dacă nivelurile de ulei ale motorului pe benzină și ale cutiei de transmisie sunt cuprinse între semnul superior și cel inferior al indicatoarelor de nivel.
  - 4) Îndepărtați imediat orice urmă de murdărie, noroi sau iarbă, dar și urmele de ulei de pe mașină sau de pe acesoriile acesteia.
  - 5) Țineți registre cu activitatea agricolă.

2. Întreținerea de prim nivel (la fiecare 150 de ore de lucru)

- 1) Efectuați întreținerea completă conform programului pentru fiecare tură.
- 2) Curățați cutia de transmisie și schimbați uleiul motorului.
- 3) Verificați, testați și reglați ambreiajul, sistemul de viteze și marșarierul.

3. Întreținerea de nivel secundar (la fiecare 800 de ore de lucru)

- 1) Efectuați întreținerea completă conform programului pentru 150 de ore de lucru.
- 2) Verificați angrenajele și rulmenții. Dacă vreunul din aceste elemente este foarte uzat, înlocuiți-l.
- 3) Dacă vreuna din părțile sau elementele motosapei, de exemplu frezele sau piulițele, este deteriorată, înlocuiți-o!

4. Reparații și controale tehnice (la fiecare 1500-2000 de ore de lucru).

- 1) Duceți mașina la un vânzător local autorizat pentru a o demonta complet, curăța și verifica. Dacă vreuna din părți sau elemente este foarte uzată, înlocuiți-o sau reparați-o.
- 2) Apelați la profesioniști pentru verificarea ambreiajului sau a discurilor de ambreiaj.

5. Repararea și întreținerea motorului pe benzină trebuie să fie efectuată conform manualului.

### III Tabel de întreținere tehnică a motosapei mini (trebuie să se efectueze întreținerea elementelor indicate cu ✓)

Întreținerea trebuie efectuată într-un centru de asistență autorizat.

Intervale de lucru		După 8 ore de funcționare cu sarcină intermediară	După prima lună sau după 20 de ore	După a treia lună sau după 150 de ore	Annual sau o dată la 1.000 de ore	O dată la 2 ani sau o dată la 2.000 de ore
Tipul întreținerii	Zilnic					
Verificare și strângere a șuruburilor și piulițelor	✓					
Verificare și adăugare de ulei nou de motor	✓					
Curățare și schimbare de ulei de motor		(Prima oară)	(A doua oară)	✓( a treia dată și următoarele)		
Verificați pierderile de ulei	✓					
Curățați murdăria, iarba și urmele de ulei	✓					
Soluționarea problemelor	✓					
Reglarea părților de funcționare	✓					
Tensiune curea	✓					
Angrenaje și rulmenți					✓	

#### IV Depozitarea motosapei mini pe termen lung

Dacă motosapa trebuie depozitată pe o perioadă îndelungată, trebuie să puneți în aplicare următoarele măsuri pentru a evita ruginirea sau distrugerea mașinii.

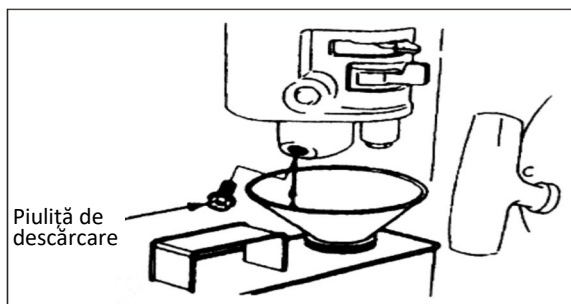
1. Sigilați și depozitați motorul pe benzină conform cerințelor din manualul acestuia.
2. Curățați mizeria și noroiul de la suprafață
3. Descărcați lubrifiantul din cutia de transmisie și umpleți-o cu lubrifiant nou.
4. Aplicați ulei anticoroziune pe părțile nevopsite ale suprafeței care nu este din aliaj de aluminiu.
5. Păstrați produsul într-un loc sigur, închis, bine aerisit și uscat.
6. Păstrați instrumentele, certificatul de calitate și manualul de utilizare anexat mașinii.

#### Capitolul VIII Localizarea defecțiunilor

Dacă motorul nu poate fi pornit, asigurați-vă că:

1. întrerupătorul motorului este pe poziția ON;
2. există suficient lubrifiant în mașină;
3. supapa carburantului este pe poziția ON;
4. există carburant în rezervor;
5. carburantul ajunge la carburator; pentru a verifica acest lucru, operatorul poate destrânge piulița de descărcare a carburantului și poate poziționa supapa carburantului pe ON.

**Atenție!** Dacă sunt pierderi de carburant, curățați-l cu atenție și lăsați locul să se usuce înainte de a verifica bujia de aprindere sau de a porni motorul, deoarece vaporii rezultați în urma pierderii de carburant ar putea cauza un incendiu.



6. bujia de aprindere produce scânteia.
  - a. Extrageți dopul bujiei de aprindere, curățați praful și desprindeți bujia.
  - b. Montați dopul bujiei de aprindere pe bujie.
  - c. Conectați corpul metalic al bujiei de aprindere la capul motorului. Trageți ușor de motorașul de pornire pentru a verifica dacă se produc scânteii. Dacă acest lucru se întâmplă, montați la loc bujia de aprindere și porniți motorul.
7. Dacă motorul continuă să nu pornească, duceți-l la un vânzător autorizat pentru reparație.





## Введение

Благодарим вас за приобретение мини-мотокультиватора нашего производства. Небольшие габариты, легкость, многофункциональность, высокоэффективная распашка благодаря вращению фрез, пригодность для работы в горах, в воде, способность пересекать борозды на поле и каналы, удобство транспортировки и доставки делают эту модель мотокультиватора подходящей для работы в горной и холмистой местности, на неорошаемых и орошаемых полях, во фруктовых садах, парках, под дугообразным навесом и т.д.

**Внимание!** Уделите особое внимание следующей информации:

Внимательно прочитайте это руководство по эксплуатации и обслуживанию перед выполнением работы и придерживайтесь его указаний. Если вы будете соблюдать указания данного руководства, ваш мотокультиватор будет работать исправно и безопасно, он не повредит оборудование и не нанесет травм людям. Если вы не будете соблюдать указания, это может привести к нанесению серьезного ущерба оборудованию и травмам.

**Примечание!** Если у вас возникнут проблемы с машиной либо сомнения по поводу ее работы, обращайтесь к местному дистрибьютору компании-изготовителя.

## Оглавление

Глава I Правила безопасности .....	1
Глава II Символы безопасности .....	3
Глава III Краткое описание мотокультиватора.....	3
(1) Основные технические параметры.....	3
(2) Части и основные компоненты мотокультиватора.....	4
Глава IV Принцип работы мотокультиватора .....	4
(1) Плановые проверки .....	4
(2) Регулировка мотокультиватора .....	6
Глава V Запуск .....	9
(1) Как запустить машину .....	9
(2) Как остановить двигатель .....	11
Глава VI Обслуживание бензинового двигателя.....	11
Глава VII Обслуживание мотокультиватора.....	14
Глава VIII Локализация неисправностей .....	16

## Глава I Правила безопасности

### 1. Обучение

- a) Внимательно прочитайте руководство по эксплуатации. Ознакомьтесь с правильной эксплуатацией машины, научитесь останавливать ее и быстро отключать рабочие органы.
- b) Строго запрещается разрешать детям управлять машиной! Взрослые могут управлять машиной только после того, как внимательно прочитают руководство!
- c) Удостоверьтесь, что в рабочей зоне нет других людей и предметов, в частности, детей или животных, поскольку для них это может быть опасным.

### 2. Подготовка

- a) Тщательно обследуйте рабочую зону и удалите все посторонние предметы.
- b) Перед запуском двигателя установите рычаг в нейтральное положение.
- c) Не запускайте машину, если на вас неподходящая для работы одежда. Если земля скользкая, наденьте обувь на нескользящей подошве, чтобы не потерять равновесие.
- d) Осторожно обращайтесь с топливом, оно легко воспламеняется! Уделите особое внимание следующим правилам:
  - 1) Используйте подходящую емкость для хранения топлива.
  - 2) Никогда не заливайте топливо в бак, если двигатель работает или еще не остыл
  - 3) Будьте всегда внимательны, когда заливаете топливо на открытом воздухе. Никогда не пытайтесь заливать топливо в бак в закрытом помещении.
  - 4) Прежде чем запустить машину плотно закройте пробку бака и вытрите остатки топлива.
  - 5) Никогда не пытайтесь выполнять регулировку при включенном двигателе!
  - 6) Во время выполнения любых манипуляций с машиной, например, подготовки к эксплуатации или технического обслуживания, обязательно надевайте защитные очки.

### 3. Принцип работы

- a) Во время запуска двигателя рычаг коробки передач должен находиться в нейтральном положении. Не приближайте/ставьте руки и ноги под вращающиеся части.
- b) Когда вы работаете/переходите с машиной через дорогу, вымощенную булыжником, тротуар или шоссе, учитывайте, что наличие других транспортных средств может быть для вас опасным! Строго запрещается перевозить на машине людей!
- c) Если машина ударится о посторонний предмет, немедленно выключите двигатель и тщательно обследуйте мотокультиватор на наличие повреждений. Если машина повреждена, отремонтируйте ее, и лишь затем приступайте к работе.
- d) Всегда учитывайте, в каких условиях вы работаете, чтобы не поскользнуться и не упасть.
- e) Если машина начинает аномально вибрировать, немедленно выключите двигатель! Выявите причину: аномальная вибрация обычно является признаком неисправности.
- f) Прежде чем покинуть место оператора, чтобы отремонтировать, исправить, проверить или удалить предметы, застрявшие между ножами, всегда выключайте двигатель!
- g) Если оператор оставляет машину без присмотра, необходимо принять все необходимые меры для предупреждения несчастных случаев, например, отключить сцепление

трансмиссионного вала, опустить дополнительные приспособления, установить рычаг запуска в нейтральное положение и выключить двигатель.

h) Прежде чем чистить, ремонтировать или проверять состояние машины, оператор должен выключить двигатель и удостовериться, что подвижные части остановились.

i) Выхлопные газы двигателя являются вредными. Не используйте машину в закрытом помещении!

j) Никогда не включайте мотокультиватор без подходящих защитных приспособлений, без картера и других защитных средств, которые должны находиться на своем месте!

k) Во время работы к машине не должны приближаться дети и домашние животные.

l) Не перегружайте машину чрезмерной глубиной распашки или слишком высокой скоростью.

m) Не работайте на высокой скорости на скользкой поверхности. Будьте осторожны при движении задним ходом!

Не допускайте, чтобы кто-либо подходил к машине во время работы.

o) Можно использовать только дополнительное оборудование (например, противовес), утвержденное изготовителем.

p) Никогда не используйте мотокультиватор в условиях плохой видимости и освещения.

q) Осторожно работайте на твердой почве, поскольку ножи могут застрять в земле и отбросить машину вперед. Если это произойдет, отпустите руль и не старайтесь управлять машиной.

r) Никогда не используйте мотокультиватор на участках с большим уклоном.

s) Не опрокиньте машину, когда вы поднимаетесь или спускаетесь по склону.

#### **4. Ремонт, техническое обслуживание и хранение**

a) Поддерживайте исправное рабочее состояние машины и дополнительного оборудования, включая батарею. Если это возможно, извлекайте батарею прежде чем убрать машину на хранение, чтобы она не замерзла, и частично зарядите ее, если это необходимо.

b) Через регулярные промежутки времени проверяйте, что винты режущих инструментов, двигателя и других узлов плотно затянуты, и могут обеспечивать безопасную эксплуатацию машины.

c) Храните машину в закрытом помещении, где нет открытого пламени. Дайте двигателю остыть перед тем, как убрать машину на хранение.

d) В случае длительных простоев мотокультиватора важно сохранить руководство по эксплуатации.

e) Не ремонтируйте машину, если у вас нет подходящего инструмента и руководства с описанием демонтажа, монтажа и ремонта машины.

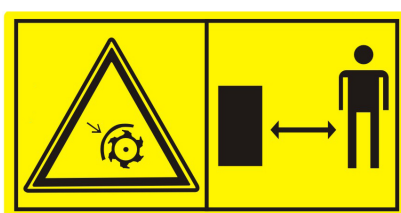
## Глава II Символы безопасности

Если вы не будете обращать внимание на следующие символы, то рискуете получить травму. Внимательно ознакомьтесь с символами и правилами техники безопасности, изложенными в руководстве.

Если символы отклеились или стали неразборчивыми, обратитесь к дистрибьютору для их замены.



**MAINTAIN AIR CLEANER**  
Clean up in cleansing solvent and dry up once every 50 hours (every 10 hours in unusually dusty circumstances) and then immerse in clean engine oil until saturated, squeeze out excessive oil.



Образец декларации соответствия находится на предпоследней странице руководства.

## Глава III Краткое описание мотокультиватора

### (1) Основные технические параметры

Номинальная мощность	3,5 кВт
Номинальная скорость	3300 об/мин
Запуск	Пусковой трос
Вес	62,5 кг
Ширина рабочей зоны	85 см
Глубина обработки	≥10 см
Рабочая скорость	0,1 м/с ~ 0.3 м/с
Трансмиссия	Шестеренчатая в масляной ванне
Скорость вращения	120 об/мин
Вибрация: левая ручка	3,67 м/с <sup>2</sup>
правая рукоятка	4,53 м/с <sup>2</sup>

## (2) Названия основных компонентов мотокультиватора

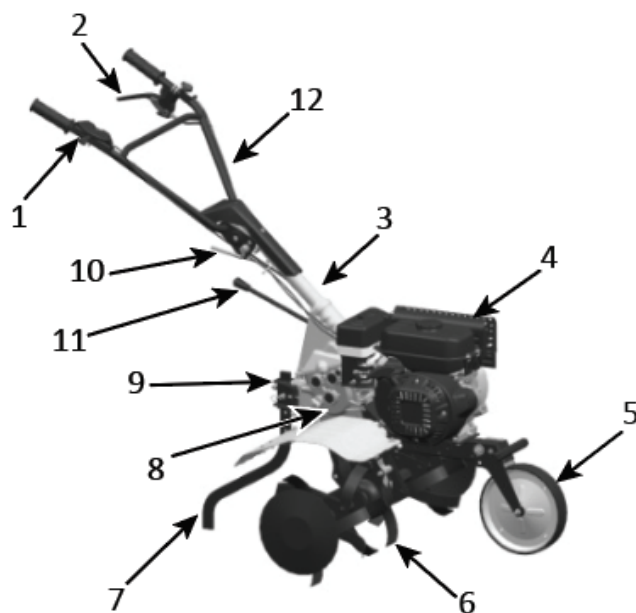


Рисунок 1

- |   |                                    |                                |
|---|------------------------------------|--------------------------------|
| 1. Рычаг управления дросселем                               | 5. Вспомогательное колесо          | 10. Зажим рукояток управления  |
| 2. Рычаг выключения сцепления / Рычаг управления сцеплением | 6. Фреза                           | 11. Рычаг переключения передач |
| 3. Стойка руля  | 7. Сошник                          | 12. Рукоятка управления        |
| 4. Бензиновый двигатель                                     | 8. Коробка передач                 |                                |
|   | 9. Винт регулировки высоты сошника |                                |

### Глава IV Принцип работы мотокультиватора

Прежде чем покинуть завод, все мотокультиваторы проходят предварительную обкатку. Однако, оператор должен в любом случае проверить состояние всех механизмов машины и отрегулировать их перед использованием.

#### (1) Плановые проверки

1. Проверить уровень моторного масла

**Внимание!** В двигатель необходимо залить 0,6 л моторного масла. Если уровень масла ниже, то двигатель может серьезно повредиться во время работы.

**Внимание!** Используйте чистое моторное масло высокого качества для для четырехтактных двигателей. Использование загрязненного моторного масла или другого типа масла снизит срок службы двигателя.

- Установите двигатель в горизонтальное положение
- Отвинтить щуп для измерения уровня масла и протереть его (см.Рис. 3)

- Вставить щуп для измерения уровня масла в заливное отверстие (не касайтесь резьбовых частей)
- Извлечь щуп для измерения уровня масла и проверить его уровень. Если он не выходит за пределы помеченной области щупа, то все в порядке.
- моторное масло SAE15W – 40 это смазочный материал общего назначения, оно подходит для применения в стандартных температурных условиях (см. таблицу1)

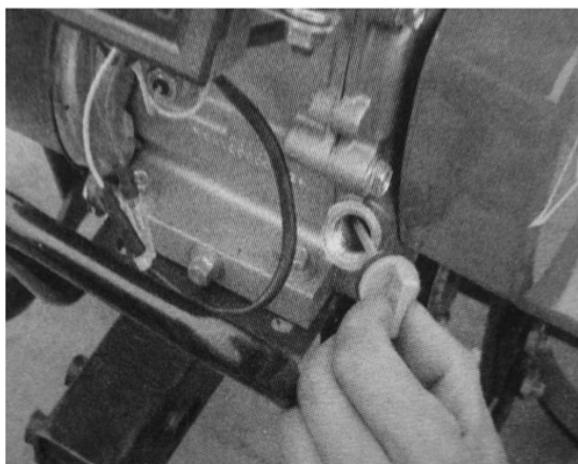
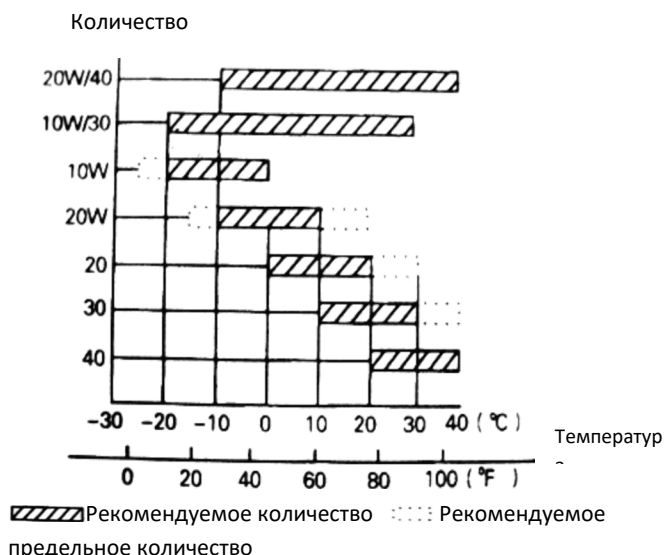


Figure 3



## 2. Проверьте уровень масла в коробке передач

- Расположите мотокультиватор на горизонтальной поверхности и отвинтите щуп для измерения уровня масла (см. Рис.4)
- Стандартный уровень масла 0,95 л. Если уровень масла ниже, долейте масло до требуемого уровня.
- Рекомендованное масло SAE 15W – 40..

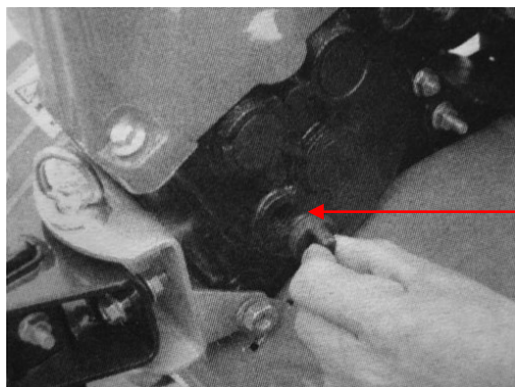
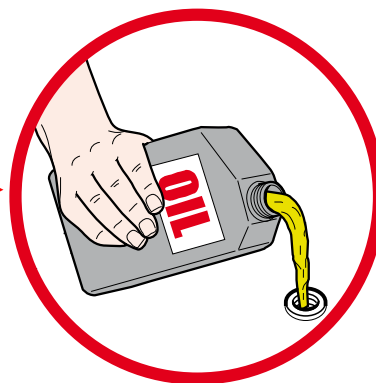


Figure 4



**Внимание!** При поставке в коробке передач машины отсутствует масло. Заправьте машину!

### 3. Проверка воздушного фильтра в масляной ванне

**Внимание!** Не пытайтесь запускать двигатель без воздушного фильтра, в противном случае двигатель быстро изнашивается.

- Отвинтите барашковую гайку и снимите крышку фильтра (См. рисунок 4А).
- Долейте масло до указанного уровня (Тип масла: SAE 15W-40).

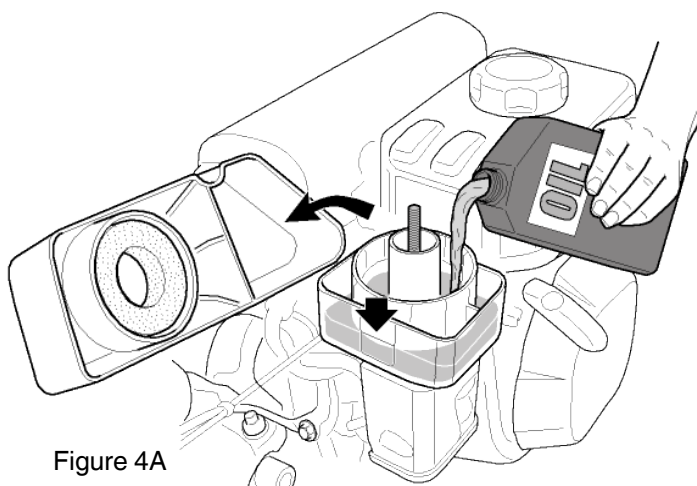


Figure 4A

### (2) Регулировка мотокультиватора

#### 1. Регулировка высоты рукояток управления:

Примечание: Перед выполнением регулировки высоты рукояток управления расположите машину на ровной горизонтальной поверхности, чтобы она не упала.

- Ослабить зажим рукояток и выбрать требуемое отверстие. Отрегулировать поперечную перекладину руля, чтобы она находилась на уровне пояса оператора и повернуть зажим, чтобы затянуть его (см. Рис. 5)

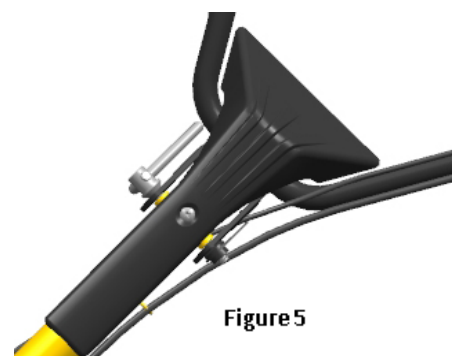


Figure 5

#### 2. Регулировка глубины обработки

- Отрегулируйте высоту сошника для ограничения глубины обработки почвы. Для увеличения глубины обработки опустите сошник ниже; а для уменьшения – установите сошник выше (см. Рис. 6).

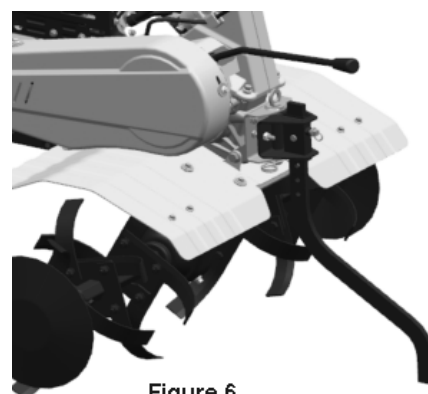


Figure 6

#### 3. Регулировка и использование сцепления

**Примечание:** перед использованием сцепления снизить скорость двигателя.

- Включая и выключая сцепление, оператор может регулировать мощность двигателя.
- Когда оператор держит рычаг сцепления нажатым, сцепление включено, на двигатель мотокультиватора подается ток, и фрезы начинают вращаться (см. Рис. 7).



Figure 7





Figure 8

- Когда оператор отпускает рычаг сцепления, сцепление отключается, на двигатель мотокультиватора не подается ток, и фрезы прекращают вращение (см. Рис. 8).

Примечание: неправильная регулировка тросика сцепления не позволяет выполнять правильную эксплуатацию изделия.

- Прежде всего, проверить натяжение рычага сцепления. Обычно его свободный ход должен составлять 4-8 мм; если это не так, ослабьте крепежную гайку и отрегулируйте положение рычага. После выполнения регулировки затяните крепежную гайку. (см. Рис.9).

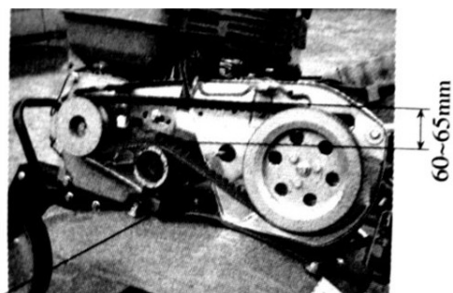
- Если необходимо, оператор может запустить двигатель, чтобы удостовериться в правильном включении и выключении сцепления.

#### 4. Регулировка натяжения ремня

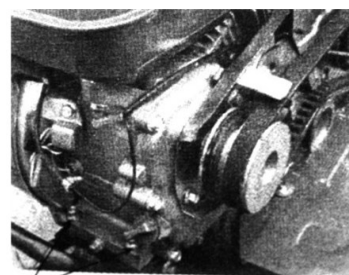
**Внимание!** Ремень должен быть отрегулирован на назначен сервисный центр

- Держать нажатым рычаг сцепления и поднять натяжной ролик, чтобы натянуть ремень. Правильно натянутый ремень в натянутом состоянии имеет длину от 60 до 65 мм (см. Рис. 10)

- Если натяжение ремня выходит за пределы стандартного натяжения, его необходимо отрегулировать. Прежде всего, ослабьте четыре гайки двигателя; затем, если натяжение слишком слабое, протолкните двигатель вперед, а если ремень слишком натянут, то протолкните двигатель назад, чтобы добиться правильного натяжения. Наконец, затяните гайки двигателя и соединительной пластины.



Engine mounting bolt  
Figure 10



Engine mounting bolts  
Figure 11

- Ослабьте гайки картера ремня и, держа нажатым рычаг сцепления, отрегулируйте расстояние между картером и ремнем, как показано на рисунках.

#### 5. Регулировка рычага управления дросселем

- Нормальная скорость:  $1800 \pm 100$  об/мин; высокая скорость:  $3300 \pm 50$  об/мин. Скорость можно регулировать при помощи счетчика оборотов.

- Способ контроля и регулировки скорости

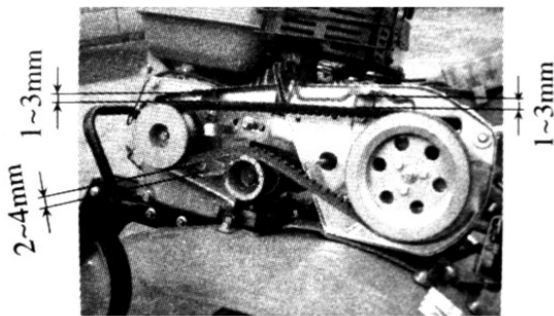


Figure 12



Figure 13 Accelerator valve regulator

1. Установить рычаг управления дросселем на рукоятке в максимальный режим без нагрузки и проверить, что счетчик оборотов показывает скорость  $3300 \pm 50$  об/мин. Затем установить рычаг в минимальный режим и проверить, что счетчик оборотов показывает скорость  $1800 \pm 100$  об/мин.

2. Если скорость, показываемая счетчиком оборотов, выходит за указанные пределы, необходимо отрегулировать двигатель.

Чтобы отрегулировать двигатель:

1) Проверить, не ослаблены и не разорваны ли соединения троса привода дросселя. В этом случае затянуть их заново.

2) Установить рычаг управления дросселем на рукоятке в максимальный режим без нагрузки, затем уменьшить скорость, регулируя гайки дроссельного механизма двигателя до достижения подходящего положения.

3) После многочасовой эксплуатации оператор может регулировать положение гаек рычага управления дросселем, чтобы отрегулировать двигатель.

7. Выбрать положение рычага переключения передач

- рычаг переключения передач мотокультиватора имеет 3 положения (в некоторых моделях четыре)

- как переключить передачу:

1) повернуть рычаг управления дросселем по часовой стрелке в крайнее левое положение (минимум)

2) отпустить рычаг сцепления, чтобы отключить сцепление

3) передвинуть рычаг переключения передач в нужное положение

4) нажать на рычаг сцепления, чтобы запустить мотокультиватор

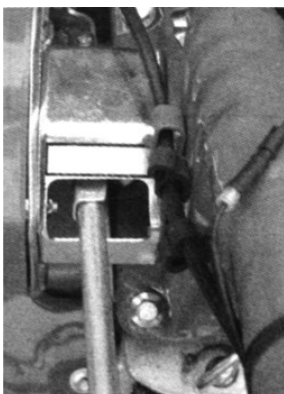


Figure 14

## 8. Регулировка вспомогательного колеса

- 1) Отрегулируйте положение вспомогательного колеса мотокультиватора, как показано на рисунке 15, когда вы перемещаетесь по дороге
- 2) Отрегулируйте положение вспомогательного колеса мотокультиватора, как показано на рисунке 16, когда вы перемещаетесь по земле

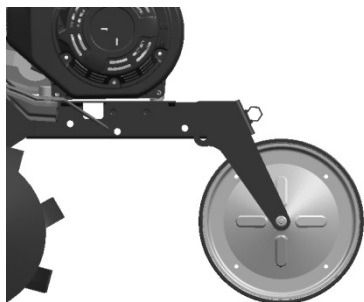


Рисунок 15

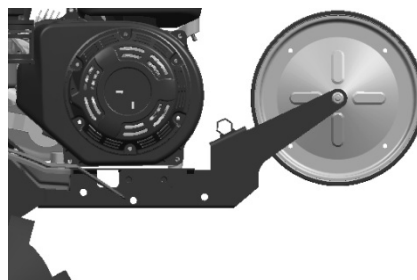


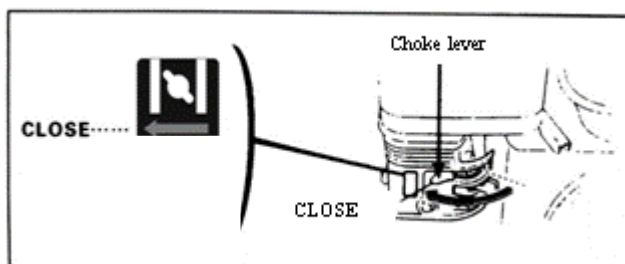
Рисунок 16

## Глава V Запуск

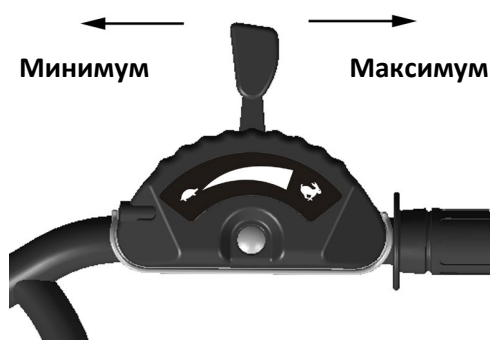
### (1) Как запустить двигатель

**Внимание!** Перед запуском двигателя рычаг коробки передач должен находиться в нейтральном положении. Рычаг сцепления должен быть опущен.

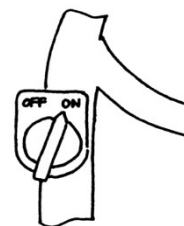
2. Установить рычаг управления воздушной заслонкой в положение CLOSE (закрыт)



3. Слегка повернуть рычаг управления дросселем в направлении максимальной скорости

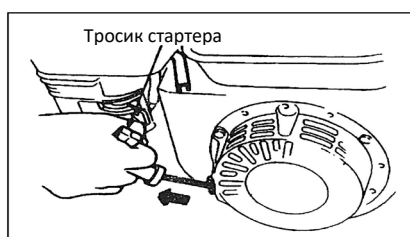


4. Установить выключатель двигателя в положение ON (открыт)

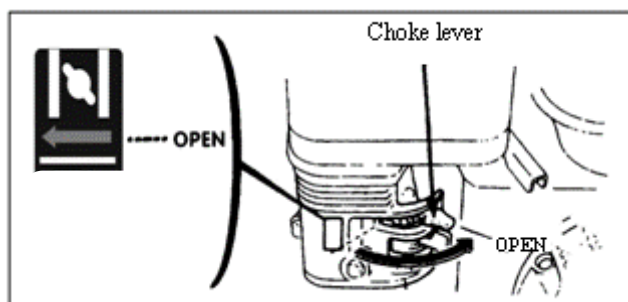


Слегка потянуть за тросик стартера до тех пор, пока не почувствуете сопротивление, а затем быстро и с силой дернуть его наружу.

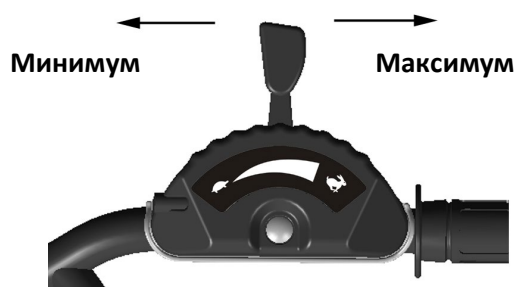
**Примечание!** Не отпускайте рычаг внезапно, поскольку он может отскочить назад, ударить и повредить двигатель. Чтоб отпустить его, дать ему медленно скользить по пусковому тросу.



5. После того как двигатель прогрелся слегка протолкните рычаг управления воздушной заслонкой в направлении положения OPEN.



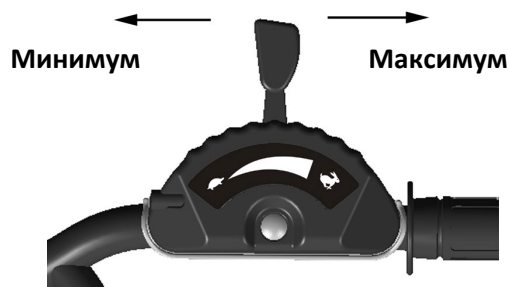
6. Используйте рычаг управления дросселем (или рычаг дроссельной заслонки) для регулировки скорости двигателя до требуемого уровня.



## (2) Как остановить двигатель

- В случае аварии можно остановить двигатель, повернув выключатель в положение OFF.
- В нормальных условиях для выключения двигателя необходимо выполнить следующие действия:

1. Передвинуть рычаг управления дросселем к минимуму



2. Установить выключатель двигателя в положение OFF



## Глава VI Обслуживание бензинового двигателя

### **Внимание!**

- Выключите двигатель перед выполнением обслуживания
- Во избежание случайного запуска двигателя установите выключатель двигателя в положение OFF (выключен) и отсоедините линию свечи зажигания.
- Проверка и обслуживание двигателя могут выполняться только авторизованным дистрибьютором, за исключением случая, когда оператор располагает инструментом и материалами для проверки и обслуживания, а также в состоянии самостоятельно выполнить уход и ремонт двигателя.

Примечание:

- Для поддержания высоких эксплуатационных качеств двигателя он нуждается в регулярных проверках и регулировке. Регулярное техническое обслуживание является гарантией долгого срока службы изделия. В таблице ниже указаны интервалы для выполнения обслуживания и компоненты, нуждающиеся в обслуживании.

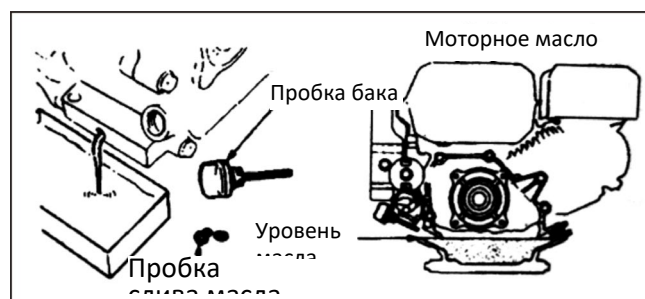
Цикл технического обслуживания Сколько раз в месяц После скольких часов эксплуатации, если чаще раза в месяц Компонент		Ежедневная эксплуатация	После первого месяца/через 20 часов	Раз в сезон/каждые 50 часов	Каждые 6 месяцев/каждые 100 часов	Раз в год или каждые 300 часов
Моторное масло	Проверка уровня масла	●				
	Замена масла		●		●	
Редукторное масло (используется в некоторых моделях)	Проверка уровня масла	●				
	Замена масла		●			●
Воздушный фильтр в масляной ванне	Проверка	●				
	Очистка	● (1)				
Свеча зажигания	Проверка и очистка				●	
Искрогаситель (опция)	Очистка				●	
Топливный бак и фильтр	Очистка			● (2)		
Воздушная заслонка	Проверка и регулировка					● (2)
Линия подачи топлива	Проверка	Каждые 2 года (если необходимо, заменить) ●(2)				

### Примечание!

1. Если машина используется в условиях с высоким содержанием пыли, выполняйте обслуживание чаще.
  2. Оператор не должен разбирать двигатель, если он не обладает необходимым инструментом и навыками механика для выполнения ремонта.
- Обслуживание некоторых компонентов может выполняться у авторизованного дистрибьютора.

### 1. Замена моторного масла

Слейте моторное масло, предварительно прогрев двигатель, чтобы обеспечить быстрый и полный слив масла.



1. Отвинтить масломерный щуп и пробку слива масла, чтобы слить моторное масло.
2. Вновь завинтить пробку для слива масла и затянуть ее.
3. Заполнить бак рекомендованным маслом и проверить его уровень.
4. Вновь установить масломерный щуп.

Объем моторного масла должен составлять 0,6 л.

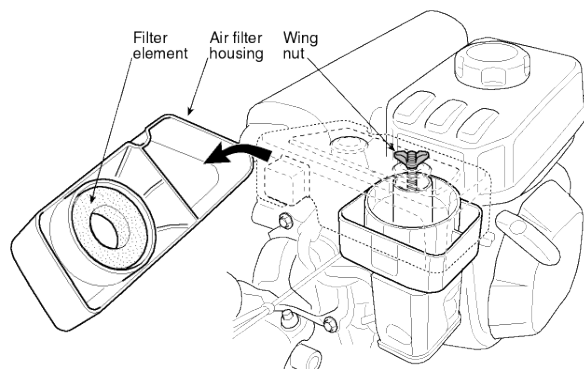
## 2. Обслуживание воздушного фильтра в масляной ванне

Засоренный воздушный фильтр затруднит поступление воздуха в карбюратор. Во избежание повреждения карбюратора необходимо регулярно выполнять обслуживание воздушного фильтра. Если двигатель используется в условиях с высоким содержанием пыли, выполняйте обслуживание чаще.

Внимание! Никогда не используйте бензин или чистящее средство с низкой температурой воспламенения для очистки воздушного фильтра, поскольку это может вызвать пожар.

Примечание! Никогда не пытайтесь запускать двигатель без воздушного фильтра. Это может привести к быстрому износу двигателя. Всегда поддерживайте постоянный уровень масла!

1. Демонтируйте крыльчатую барашковую гайку и гнездо воздушного фильтра, и извлеките фильтрующий элемент.



2. Используйте невоспламеняющееся или обладающее высокой температурой воспламенения чистящее средство для очистки фильтрующего элемента и высушите его.

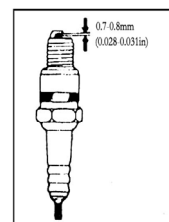
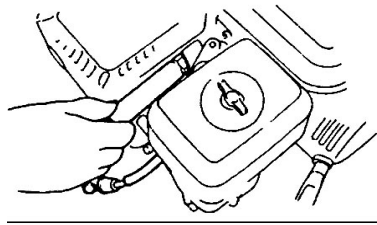
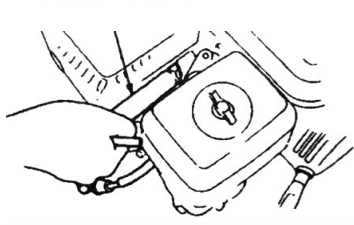
3. Долейте масло до указанного уровня (Тип масла: SAE 15W-40).

4. Установите на место фильтрующий элемент и гнездо воздушного фильтра.

## 3. Техническое обслуживание свечи зажигания

Примечание! Никогда не используйте свечу зажигания с неправильным тепловым коэффициентом. Для того чтобы обеспечить исправный запуск двигателя, расстояние между электродами свечи зажигания должно быть правильным и не содержать отложений.

1. Для демонтажа свечи зажигания пользуйтесь специальным торцевым гаечным ключом



**Внимание!** Если двигатель только что остановился, глушитель будет очень горячим. Держитесь подальше от горячих предметов во избежание ожогов.

2. Проверить состояние свечи зажигания. Если она изношена или на изоляции имеются трещины и повреждения, замените ее; если на ней слишком много нагара, почистите ее металлической щеткой.

3. Используйте толщиномер для измерения расстояния между электродами свечи: правильное расстояние составляет от 0,70 до 0,80 мм.

4. Удостоверьтесь, что шайба свечи зажигания в хорошем состоянии. Чтобы не повредить резьбу, завинчивайте свечу зажигания рукой.

5. После завинчивания свечи зажигания до упора возьмите специальный торцевой гаечный ключ и затяните свечу зажигания и расположенную ниже шайбу.

Примечание! Если свеча зажигания новая, затяните свечу еще на пол-оборота, предварительно нажав на шайбу.

Если свеча зажигания уже использовалась, затяните ее еще на восьмую часть/четверть оборота, предварительно нажав на шайбу.

Свеча зажигания должна быть хорошо затянута, в противном случае она нагреется и повредит двигатель.

### **Внимание!**

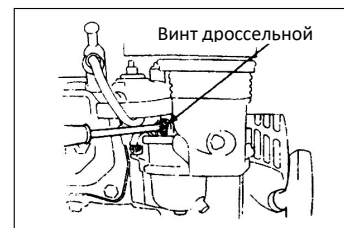
Если двигатель только что остановился, глушитель будет очень горячим. Не трогайте двигатель, пока он не остыл.

**Примечание!** Искрогаситель должен подвергаться обслуживанию каждые 100 часов, чтобы обеспечить эффективную работу.

- 1) Ослабить два винта по 4 мм на выхлопной трубе и снять трубу
- 2) Ослабить четыре винта по 5 мм на защите глушителя и снять ее.
- 3) Ослабить винты по 4 мм на искрогасителе и снять его с глушителя.
- 4) При помощи щетки удалить нагар с плотной защитной сетки искрогасителя.

**Внимание!** В лесистой местности никогда не используйте двигатель без надлежащего искрогасителя. Это может вызвать пожар!

**Примечание!** На искрогасителе не должно быть трещин и повреждений. Если они есть, замените искрогаситель.



### 5. Регулировка малых оборотов карбюратора

- 1) Запустите двигатель, чтобы он прогрелся до нормальной температуры.
- 2) Когда двигатель работает на минимальных оборотах, отрегулируйте наружный винт дроссельной заслонки, чтобы установить нормальную скорость на малых оборотах. Нормальная скорость на малых оборотах:  $1800 \pm 150$  об/мин.

## **Глава VII Обслуживание мотокультиватора**

В связи с износом, вызванным запуском, эксплуатацией, сцеплением и изменением нагрузки, гайки мотокультиватора могут ослабиться. Компоненты могут изнашиваться из-за низкой мощности бензинового двигателя, высокого потребления топлива и других неисправностей, которые могут препятствовать дальнейшей эксплуатации мотокультиватора. Во избежание этих неприятностей необходимо регулярно и тщательно проводить обслуживание мотокультиватора, чтобы поддерживать его эксплуатационные качества и долгий срок службы.

### **I Обкатка**

1. Информация по обкатке бензинового двигателя изложена в руководстве.
2. Новый или бывший в употреблении мотокультиватор должен работать в течение часа без нагрузки, а затем еще 5 часов и, пока двигатель не остыл, необходимо слить все моторное масло в поддон бензинового двигателя. Затем залить моторное масло, как описано в пунктах 1 и 2 главы II, и запустить двигатель на 4 часа для обкатки. Теперь машину можно использовать для сельскохозяйственных работ.

### **II Техническое обслуживание мотокультиватора**

1. Посменное обслуживание (до и после каждой рабочей смены)
  - 1) Слушать и наблюдать, нет ли ненормальных явлений, например, шума, перегрева, ослабленных гаек и т.д.
  - 2) Проверить, нет ли утечек масла из двигателя и из коробки передач
  - 3) Проверить, что уровень масла в бензиновом двигателе и в коробке передач находятся в пределах от верхней до нижней отметки указателей уровня.



4) Своевременно удалять пятна, грязь, траву и разлившееся масло с машины и ее дополнительных приспособлений.

5) Хранить журналы регистрации сельскохозяйственных работ.

2. Обслуживание первого уровня (каждые 150 часов работы)

1) Выполнить все пункты обслуживания в каждую смену.

2) Очистить коробку передач и заменить моторное масло.

3) Проверить состояние, протестировать и отрегулировать сцепление, переключение скоростей и механизм заднего хода.

3. Обслуживание второго уровня (каждые 800 часов работы)

1) Выполнить все пункты обслуживания, предусмотренные для каждых 150 часов работы.

2) Проверить состояние шестерен и подшипников. Если один из них изношен, замените его.

3) Если одна из частей или компонентов мотокультиватора повреждена, например, фреза или гайка, то замените ее!

4. Ремонт и техосмотр (каждые 1500-2000 часов работы)

1) Отвезите машину для полной разборки авторизованному дистрибьютору, который уполномочен выполнять очистку и проверку состояния. Если одна из частей или компонентов сильно изношена, замените или отремонтируйте ее.

2) Поручите проверку дисков сцепления и самого сцепления профессионалам.

5. Ремонт и обслуживание бензинового двигателя должны выполняться в соответствии с руководством.

### III Таблица технического обслуживания мини-мотокультиватора (элементы, помеченные √, нуждаются в обслуживании)

Обслуживание должно осуществляться в авторизованном сервисном центре.

Интервал работы Тип обслуживания	Ежедневно	Через 8 часов работы с половинной нагрузкой	После первого месяца или через 20 часов	После трех месяцев или через 150 часов	Раз в год или каждые 1 000 часов	Раз в 2 года или каждые 2 000 часов
Проверка и затяжка винтов и гаек	√					
Проверка уровня и доливка моторного масла	√					
Очистка и замена моторного масла		(Первый раз)	(Второй раз)	√( третий раз и далее)		
Проверка утечек масла	√					
Удаление грязи, травы и масляных пятен	√					
Устранение неисправностей	√					
Регулировка рабочих органов	√					
Натяжение ремня	√					
Шестерни и подшипники					√	

#### IV Долговременное хранение мини-мотокультиватора

Если необходимо убрать мотокультиватор на долговременное хранение, требуется принять следующие меры для предупреждения образования ржавчины и эрозии.

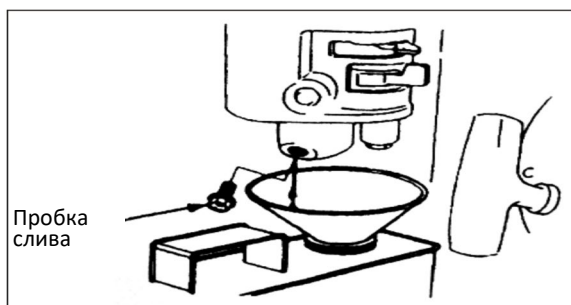
1. Плотнo упаковать и убрать бензиновый двигатель, как указано в руководстве по эксплуатации двигателя.
2. Удалить грязь с поверхности
3. Слить смазку из коробки передач и наполнить ее свежей смазкой
4. Нанести антикоррозийное масло на неокрашенные части поверхности, которые не изготовлены из алюминиевого сплава.
5. Хранить изделие в надежном, закрытом, хорошо проветриваемом и сухом помещении.
6. Сохранить инструменты, сертификат качества и руководство по эксплуатации машины.

#### Глава VIII Локализация неисправностей

Если не получается запустить двигатель, проверьте:

1. что выключатель двигателя в положении ON;
2. что в машине достаточно смазки;
3. что топливный клапан в положении ON;
4. что в баке есть топливо;
5. что уровень топлива достигает карбюратора; чтобы это проверить, оператор может ослабить сливную пробку карбюратора и установить топливный клапан в положение ON.

**Внимание!** Если топливо вытекает, тщательно соберите его и дайте поверхности высохнуть, прежде чем проверить состояние свечи зажигания или запустить двигатель, поскольку вытекшее топливо и его пары могут вызвать пожар.



6. что свеча зажигания генерирует искру.
  - a. Снять колпачок со свечи зажигания, удалить пыль и снять свечу.
  - b. Установить колпачок свечи зажигания на свечу.
  - c. Подсоединить металлический корпус свечи зажигания к головке двигателя. Слегка потянуть за стартер, чтобы убедиться в наличии искр. Если они есть, то установить на место свечу зажигания и запустить двигатель.
7. Если двигатель все равно не запускается, отремонтировать его у авторизованного дистрибьютора.



## Uvod

Zahvaljujemo se vam za nakup našega motornega mini prekopalnika.

Zaradi majhnih dimenzij in teže, večnamenske uporabnosti, visoko učinkovitega rotacijskega oranja, možnosti uporabe v hribovitem svetu, v vodi, možnosti prekoračenja poljskih robov in kanalov ter lahkega transporta in dobave je ta model motornega prekopalnika posebno primeren za delo na gorskih in hribovitih površinah, tako na sušnih kot na namakanih poljih, v sadovnjakih, na vrtovih, v lopah s polkrožno streho itd.

**Pozor!** Posebno pozornost posvečajte naslednjim informacijam:

Preden se lotite dela, pozorno preberite ta priročnik za uporabo in vzdrževanje, nato pa navodilom priročnika sledite tudi med delom. Če boste delali v skladu s priročnikom, bo naš motorni prekopalnik deloval varno in zanesljivo, brez poškodovanja opreme in brez povzročitve osebnih poškodb. Če pri uporabi stroja ne spoštujete navodil v priročniku, se lahko zgodijo resne poškodbe opreme in vas samih.

**Opomba!** Če se pojavijo težave s strojem ali imate dvome glede njegovega delovanja, se obrnite na lokalnega prodajalca izdelkov našega podjetja.

## Kazalo

Poglavje I Varnostni predpisi .....	1
Poglavje II Varnostni znaki.....	3
Poglavje III Kratke uvodne informacije o motornem prekopalniku.....	3
(1) Poglavitne tehnične karakteristike .....	3
(2) Poimenovanje glavnih komponent motornega prekopalnika .....	4
Poglavje IV Delovanje motornega prekopalnika .....	4
(1) Redni pregledi.....	4
(2) Regulacije motornega prekopalnika .....	6
Poglavje V Zagon.....	9
(1) Zagon motorja.....	9
(2) Zaustavitev motorja.....	11
Poglavje VI Vzdrževanje bencinskega motorja.....	11
Poglavje VII Vzdrževanje motornega prekopalnika .....	14
Poglavje VIII Odpravljanje motenj .....	16

## **Poglavje I Varnostni predpisi**

### **1. Urjenje**

- a) Pozorno preberite uporabniški priročnik. Seznanite se s pravilnim načinom uporabe stroja; naučite se, kako zaustaviti stroj in kako hitro izključiti delovanje njegovih organov.
- b) Strogo prepovedana je uporaba stroja s strani otrok! Odrasle osebe smejo stroj uporabljati šele potem, ko so pozorno prebrali priročnik!
- c) Prepričajte se, da se nobena druga oseba ali stvar ne nahaja v delovnem območju; še posebej to velja za otroke in živali.

### **2. Priprave**

- a) Temeljito preglejte delovno območje in odstranite vse tuje predmete.
- b) Pred zagonom motorja ročico prestavite v prosti tek.
- c) Stroja ne zaganjajte, če nimate na sebi primernih oblačil. Če so tla spolzka, si nadenite čevlje s podplati proti drsenju, da izboljšate svojo stabilnost.
- d) Pozorno ravnajte z gorivom, ki je zelo vnetljivo! Spoštujte naslednje predpise:
  - 1) Za shranjevanje goriva uporabljajte primerno posodo.
  - 2) V nobenem primeru ne polnite rezervoarja, kadar je motor prižgan ali vroč.
  - 3) Bodite pozorni vselej, ko polnite rezervoar na prostem. Nikoli ne polnite rezervoarja v zaprtih prostorih.
  - 4) Pred zagonom stroja privijte zamašek rezervoarja in očistite ostanke goriva.
  - 5) V nobenem primeru ne izvajajte regulacij pri prižganem motorju!
  - 6) Pri vsakem posegu ali delu na stroju, na primer pri pripravljalnih ali vzdrževalnih opravilih, je nujno nositi zaščitna očala.

### **3. Delovanje**

- a) Pri zaganjanju motorja mora biti prestavna ročica v prostem teku. Rok in nog ne približujte/vstavljajte pod vrteče se dele.
- b) Kadar delate na cesti s tlakovci, na pešpoti ali na avtomobilski cesti (ali jih prečkate), bodite pozorni na prometno situacijo, da lahko predvidite potencialne nevarnosti! Strogo prepovedano je s strojem prevažati osebe!
- c) Če stroj zadene ob tujke, takoj ugasnite motor in skrbno preglejte, če je motorni prekopalnik poškodovan. Če je stroj poškodovan, ga popravite pred ponovnim delom.
- d) Bodite vselej pozorni na okoljske pogoje, da se izognete zdrsom in padcem.
- e) Če se stroj trese na neobičajen način, takoj ugasnite motor! Poiščite vzrok: neobičajno tresenje je navadno znamenje okvare.
- f) Preden se premaknete iz delovnega položaja z namenom popravljanja, reguliranja, preverjanja ali odstranjevanja predmetov, zataknjenih med rezili, vselej ugasnite motor!
- g) Če je uporabnik pustil stroj brez nadzora, izvedite vse potrebne preventivne ukrepe: izključite transmisijsko gred, spustite pomožno opremo, postavite ročico za zagon v prosti tek in ugasnite motor.
- h) Pred čiščenjem, popravilanjem ali pregledovanjem stroja mora uporabnik ugasniti motor in se prepričati, da vsi gibljivi deli mirujejo.
- i) Izpušni plini motorja so zdravju škodljivi. Stroja ne uporabljajte v zaprtih prostorih!
- j) Motornega prekopalnika nikoli ne uporabljajte brez primerne varovalne opreme, brez nameščenega okrova ali drugih varoval!

- k) Ko stroj deluje, poskrbite, da v njegovi bližini ni otrok ali domačih živali.
- l) Stroja ne preobremenjujte s pretirano globino oranja ali s pretirano hitrostjo.
- m) Nikoli ne uporabljajte stroja z veliko hitrostjo na spolzkih tleh. Bodite posebno pozorni pri vzvratni vožnji!
- n) Nikomur ne dovolite da se približa stroju med delovanjem.
- o) Dovoljeno je uporabljati le tiste pomožne naprave in opremo (npr. protiutež), ki jih odobri proizvajalec.
- p) V nobenem primeru ne uporabljajte motornega prekopalnika pri omejeni vidljivosti ali nezadostni osvetljenosti.
- q) Bodite pozorni, kadar orjete trdo zemljo, kajti rezila se lahko zagozdijo v zemljo in stroj sunkovito potegnejo naprej. Če se to zgodi, izpustite krmilo in ne poskušajte obrzdati stroja.
- r) Motornega prekopalnika nikoli ne uporabljajte na močno nagnjeni površini.
- s) Pri premikanju na površini z bočnim nagibom, nagibom navzgor ali navzdol, pazite, da se stroj ne prevrne.

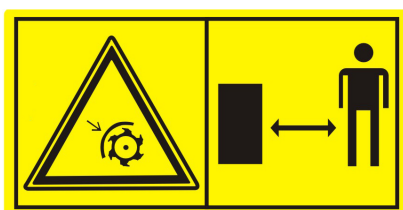
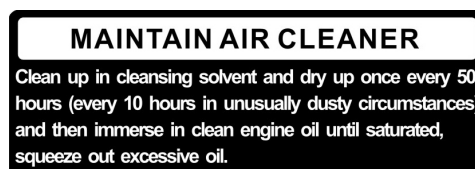
#### **4. Popravljanje, vzdrževanje in shranjevanje**

- a) Stroj ter njegovo standardno in pomožno opremo, vključno z baterijo, ohranjajte v dobrem stanju za varno delo. Preden stroj pospravite, po možnosti odklopite akumulator, da ne bi zamrznil, in ga po potrebi napolnite posebej.
- b) V rednih časovnih presledkih preverjajte, če so vijaki rezalnih orodij, motorja in drugih delov dobro priviti, tako da je zagotovljeno varno delovanje stroja.
- c) Stroj hranite v zaprtem prostoru in vselej proč od plamenov. Preden stroj spravite, počakajte, da se motor ohladi.
- d) Če motorni prekopalnik ostane dolgo časa v mirovanju, je pomembno, da shranite priročnik.
- e) Stroja ne popravljajte, če nimate primernih orodij in priročnika z navodili za razstavljanje, sestavljanje in popravljanje stroja.

## Poglavje II Varnostni znaki

Neupoštevanje naslednjih znakov lahko privede k hudim poškodbam. Posvečajte pozornost znakom, ki jih vsebuje priročnik, in varnostnim predpisom.

Če se znaki odlepijo ali postanejo nečitljivi, se obrnite na prodajalca za njihovo nadomestitev.



Izvod izjave o skladnosti se nahaja na predzadnji strani priročnika.

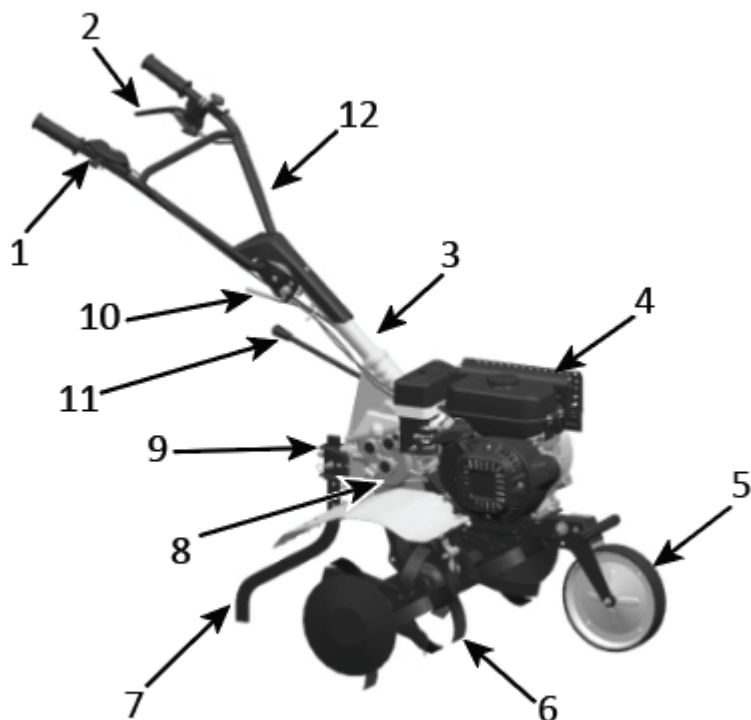
## Poglavje III Kratke uvodne informacije o motornem prekopalniku

### (1) Poglavitne tehnične karakteristike

Nazivna moč	3,5 kW
Nazivna hitrost	3300 obratov/min
Zagon	Zagon na poteg
Teža	62,5 kg
Širina oranja	85 cm
Globina oranja	≥10 cm
Delovna hitrost	0,1 m/s – 0,3 m/s
Prenos	Zobniki v oljni kopeli
Hitrost rotacije	120 obratov/min
vibrácie:	
ľavá rukoväť	3,67 m/s <sup>2</sup>
pravá rukoväť	4,53 m/s <sup>2</sup>



## (2) Poimenovanje glavnih komponent motornega prekopalnika



Slika 1

- |                                      |                      |                                |
|--------------------------------------|----------------------|--------------------------------|
| 1. Ročica plina                      | 4. Bencinski motor   | 9. Vijak za regulacijo globine |
| 2. Ročica za izklop / Ročica sklopke | 5. Pomožno kolo      | 10. Regulator krmila           |
| 3. Povezovalni element krmila        | 6. Freza             | 11. Prestavna ročica           |
|                                      | 7. Regulator globine | 12. Krmilo                     |
|                                      | 8. Ohišje reduktorja |                                |

### Poglavje IV Delovanje motornega prekopalnika

Vsak motorni prekopalnik se pred zapustitvijo tovarne podvrže preizkusnemu utekanju. Kljub temu mora uporabnik pred uporabo pregledati vse mehanizme stroja in jih regulirati.

#### (1) Redni pregledi

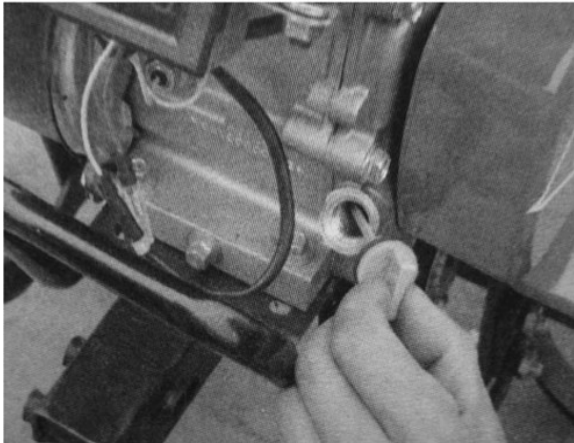
1. Preglejte olje za motor.

**Pozor!** Motor mora biti napolnjen z 0,6 l motornega olja. Če je nivo olja nižji, se bo motor med uporabo resno okvaril.

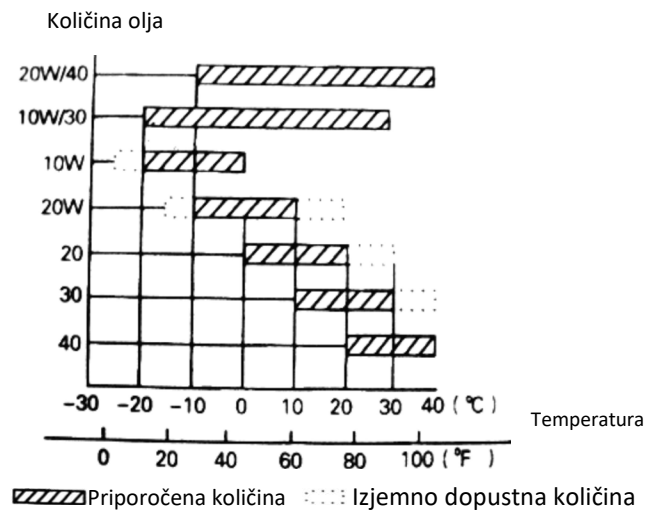
**Pozor!** Uporabljajte čisto in visoko kvalitetno olje za štiritaktne motorje. Uporaba umazanega olja ali drugačne vrste olja, kot je motorno olje, skrajša življenjsko dobo motorja.

- Motor postavite v horizontalni položaj.
- Odvijte palčko za kontrolo nivoja olja in jo očistite s krpo (glej sliko 3).

- Palčko za kontrolo nivoja olja potisnite v odprtino za olje (ne da bi jo privili).
- Palčko za kontrolo nivoja olja izvlecite in preglejte nivo. Če je nivo v razponu, označenem na palčki, je v redu.
- Priporočamo motorno olje SAE15W – 40 kot olje za splošno uporabo, primerno za običajne temperature okolja (glej tab. 1).



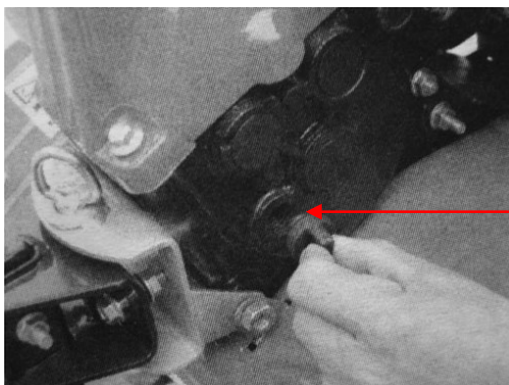
**Figure 3**



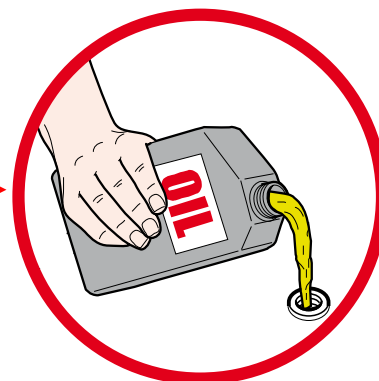
**Tabela 1**

## 2. Preglejte olje v ohišju reduktorja.

- Motorni prekopalnik postavite na vodoravno površino in odvijte palčko za kontrolo nivoja olja (glej sliko 4).
- Normalna količina olja je 0,95 l. Če je nivo olja nižji, ga dolijte, dokler ne doseže predvidene količine.
- Priporočila se olje SAE 15W – 40.



**Figure 4**



**Pozor!** Stroj je dobavljen brez olja v ohišju reduktorja. Napolnite!

### 3. Kontrola zračnega filtra z oljno kopeljo

**Pozor!** Motorja ne zaganjajte brez zračnega filtra, sicer se bo motor hitreje obrabil.

- Odvijte krilno matico in odstranite pokrov filtra (glej sliko 4A).
- Dolijte olje do označenega nivoja (tip olja: SAE 15W-40).

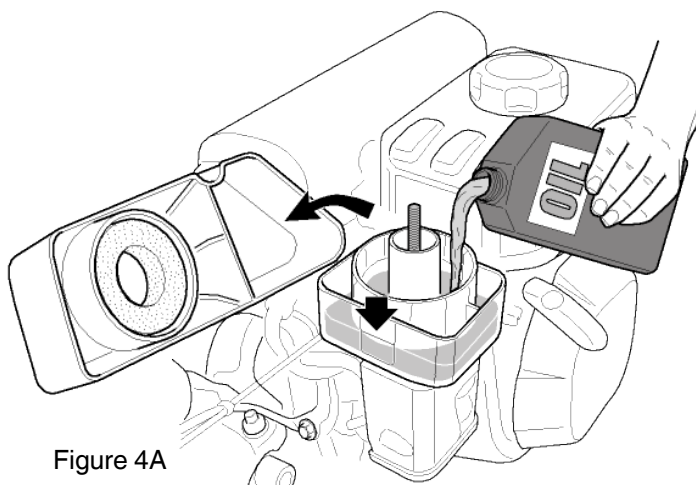


Figure 4A

### (2) Regulacije motornega prekopalnika

#### 1. Naravnava krmila:

**Opomba:** Pred naravnavanjem višine krmila stroj postavite v vodoraven položaj na ravni površini, da preprečite nehotene padce.

- Regulator krmila sprostite in izberite ustrezno luknjo za primerni položaj. Naravnajte prekrižani drog krmila na višino pasu uporabnika, nato zasukajte regulator, da ga blokirate (glej sliko 5).

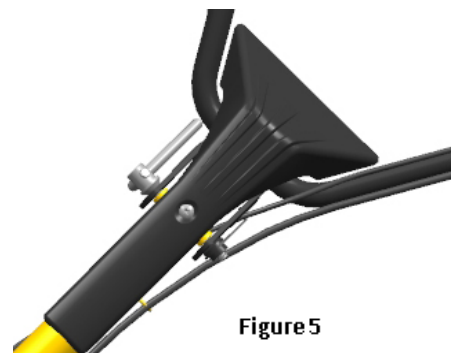


Figure 5

#### 2. Nastavitev globine oranja

- Naravnajte višino regulatorja globine, s katerim je mogoče uravnati globino oranja. Za povečanje globine ročico znižajte, za zmanjšanje globine jo zvišajte (glej sliko 6).

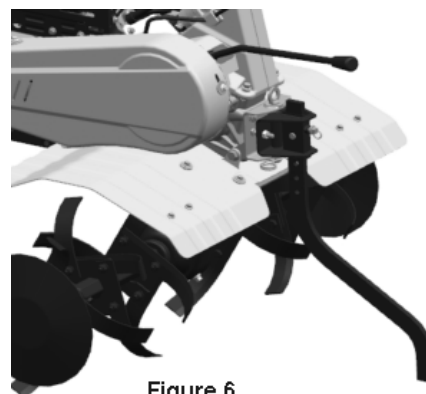


Figure 6

#### 3. Regulacija in uporaba sklopke

**Opomba:** pred uporabo sklopke zmanjšajte hitrost motorja.

- S sklapljanjem in odklapljanjem sklopke lahko uporabnik nadzoruje moč motorja.
- Kadar uporabnik drži ročico sklopke pritisnjeno, je sklopka spojena: moč motorja se prenaša na prekopalnik in freza se začne vrteti (glej sliko 7).



Figure 7



Figure 8

- Ko uporabnik sprosti ročico sklopke, je sklopka odklopljena: moč motorja se ne prenaša na prekopalnik in freza se neha vrteti (glej sliko 8).

Opomba: nepravilna nastavitvev kabla sklopke onemogoča normalno uporabo proizvoda.

- Najprej kontrolirajte napetost ročice sklopke. Normalno je, da se kabel prosto premika za 4–8 mm; če ni tako, odvijte blokirno matico in ročico ustrezno naravnajte. Ko je naravnavanje končano, zategnite blokirno matico (glej sliko 9).

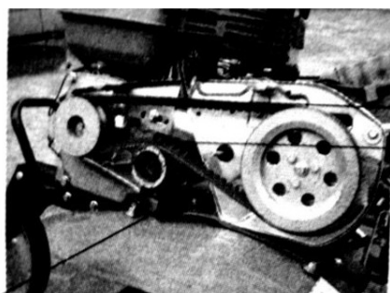
- Po potrebi zaženite motor, da preverite, če se sklopka pravilno sklaplja in odklaplja.

#### 4. Naravnavanje napetosti jermena

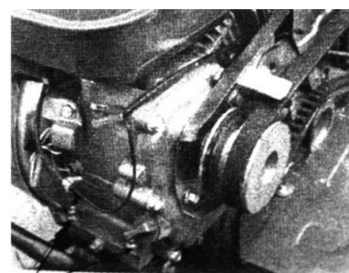
**Pozor!** Pas mora biti nastavljen na imenuje servis

- Ročico sklopke držite pritisnjeno in dvignite napenjalno jermenico, da napnete jermen. Primerno napet jermen ima stopnjo napetosti med 60 in 65 mm (glej sliko 10).

- Če napetost jermena ni v mejah normalne napetosti, jo je potrebno naravnati. Najprej sprostite štiri matice motorja; če je jermen preveč ohlapen, motor potisnite naprej, če pa je jermen preveč napet, motor potisnite nazaj, dokler ne bo napetost jermena v predpisanih mejah. Končno privijte matice motorja in povezovalno ploščo.



Engine mounting bolt  
Figure 10



Engine mounting bolts  
Figure 11

- Sprostite matice okrova jermena; medtem ko ročico sklopke držite pritisnjeno, ustrezno naravnajte razmik med okrovom in jermenom, tako kot kažejo slike.

#### 5. Nastavitvev ročice plina

- Normalna hitrost:  $1800 \pm 100$  obratov/min; visoka hitrost:  $3300 \pm 50$  obratov/min. Hitrost je mogoče regulirati s pomočjo števca obratov.

- Pregled in regulacija hitrosti

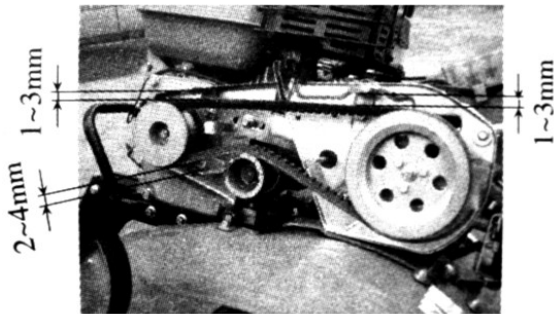


Figure 12



Figure 13 Accelerator valve regulator

1. Pri neobremenjenem stroju zasukajte ročico plina na krmilu na maksimum in preverite, če števec obratov kaže hitrost v razponu  $3300 \pm 50$  obratov/min. Nato ročico zasukajte na minimum in preverite, če števec obratov kaže hitrost v razponu  $1800 \pm 100$  obratov/min.

2. Če hitrost, ki jo pokaže števec obratov, ni v predpisanih mejah, je treba regulirati motor.

Regulacija motorja:

1) Preglejte, če niso spoji kabla za plin ohlapni ali okvarjeni. Po potrebi jih zategnite.

2) Pri neobremenjenem stroju zasukajte ročico plina na krmilu na maksimum, nato prilagajajte hitrost z reguliranjem matic mehanizma za pospeševanje, dokler ne dosežete ustrezne hitrosti.

3) Po večurnem delu lahko uporabnik za regulacijo motorja uporabi matico za fino reguliranje na ročici plina.

7. Izberite položaj prestavne ročice

- Mogoče je izbrati med tremi položaji (štirimi pri nekaterih modelih) prestavne ročice.

- Zamenjava prestave:

1) Ročico plina zasukajte v urni smeri do položaja skrajno levo (minimum).

2) Sprostite ročico sklopke, da sklopko odklopite.

3) Prestavno ročico premaknite v zaželeni položaj.

4) Stisnite ročico sklopke, da zaženete prekopalnik.

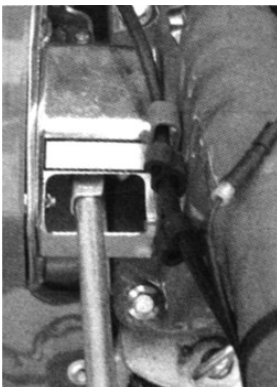
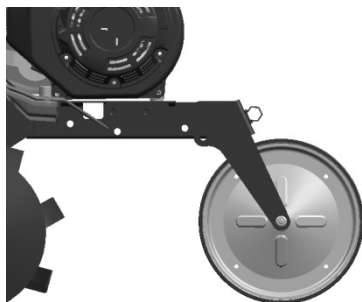


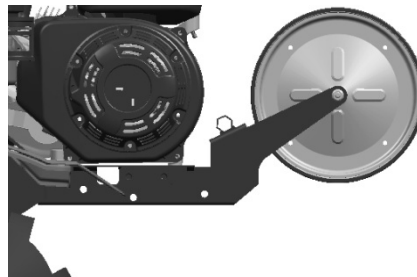
Figure 14

## 8. Naravnava pomožnega kolesa

- 1) Pri vožnji po cesti postavite pomožno kolo prekopalnika v položaj, ki ga kaže slika 15.
- 2) Pri vožnji po polju postavite pomožno kolo prekopalnika v položaj, ki ga kaže slika 16.



Slika 15



Slika 16

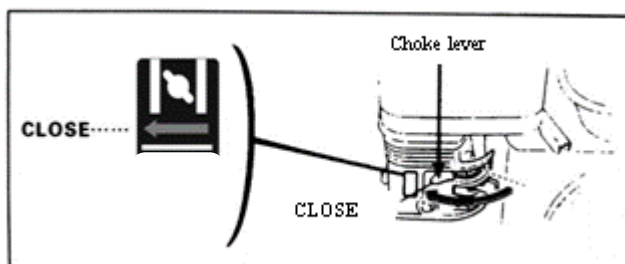
## Poglavje V Zagon

### (1) Zagon motorja

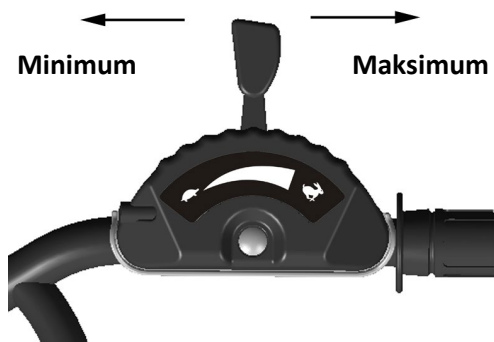
**Pozor!** Pred zaganjanjem motorja poskrbite, da bo prestavna ročica v prostem teku. Ročica sklopke mora biti sproščena.

1. Ventil za gorivo postavite v položaj ON (odprto)

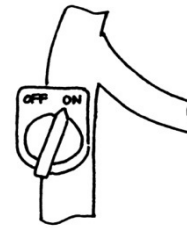
2. Ročico čoka postavite v položaj CLOSE (zaprto)



3. Počasi obračajte ročico plina proti maksimalni hitrosti.

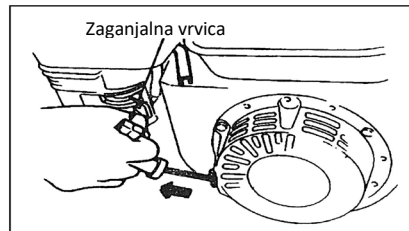


4. Stikalo motorja postavite v položaj ON (odprto)

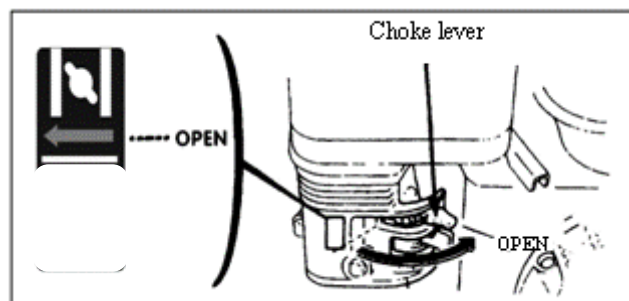


Rahlo potegnite zaganjalno vrvico, da začutite odpor, nato jo hitro in močno potegnite navzven.

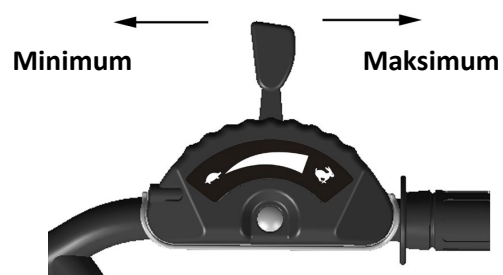
**Opomba!** Ročaja ne izpushte na hitro, ker bi lahko sunil nazaj ter udaril in poškodoval motor. Z roko spremljajte vrnitev ročaja, medtem ko se zaganjalna vrvica vrača v prvotni položaj.



5. Ko se motor ogreje, ročico čoka rahlo potisnite v položaj OPEN (odprto).

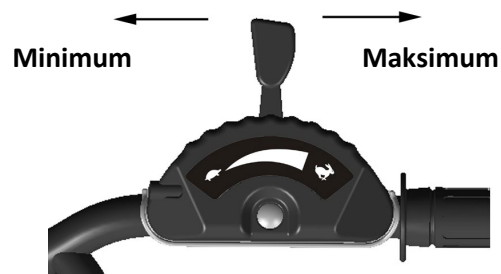


6. Za reguliranje zaželenih hitrosti motorja uporabite ročico plina (oziroma ročico dušilnega ventila).

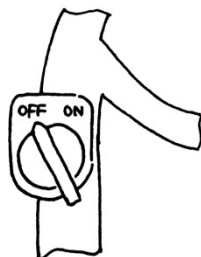


## (2) Zaustavitev motorja

- V primeru sile je motor mogoče zaustaviti neposredno z zasukom stikala motorja v položaj OFF.
- V normalnih okoliščinah sledite naslednjim korakom za ugasnitev motorja:
  1. Ročico plina potisnite na minimum.



2. Stikalo motorja obrnite v položaj OFF.



## Poglavje VI Vzdrževanje bencinskega motorja

### **Pozor!**

- Pred vzdrževalnimi opravili ugasnite motor.
- Da preprečite nehoteni zagon motorja, stikalo motorja obrnite v položaj OFF (izklop) in odstranite povezovalni kabel vžigalne svečke.
- Pregled in vzdrževanje motorja lahko izvaja le pooblaščen prodajalec, razen če ima uporabnik sam ustrezno orodje in material za pregled in vzdrževanje ter je sposoben izvajati popravila in vzdrževalna dela na motorju.

### Opomba:

- Če želite ohraniti visoko učinkovitost motorja, ga morate podvreči rednim pregledom in regulacijam. Redno vzdrževanje zagotavlja dolgo življenjsko dobo proizvoda. Naslednja tabela navaja zahteve glede pogostosti vzdrževalnih opravil in komponente, ki jih je treba vzdrževati.



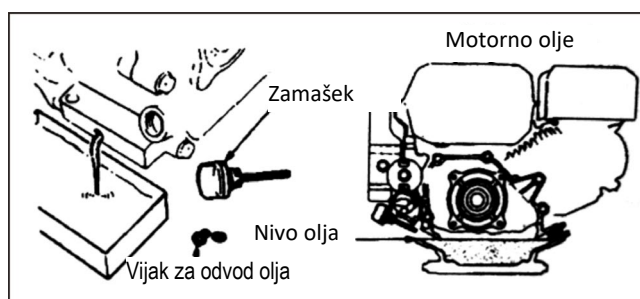
Intervali med vzdrževalnimi opravili Mesečno oziroma glede na delovne ure (kar se zgodi prej) Komponenta		Dnevna uporaba	Po prvem meseču/po 20 urah	Vsak letni čas/vsakah 50 ur	Vsakah 6 mesecev/vsakah 100 ur	Vsakah 6 mesecev/vsakah 300 ur
Motorno olje	Pregled nivoja olja	●				
	Zamenjava olja		●		●	
Olje za reduktor (pri nekaterih modelih)	Pregled nivoja olja	●				
	Zamenjava olja		●			●
Zračni filter z oljno kopeljo	Pregled	●				
	Čiščenje	● (1)				
Vžigalna svečka	Pregled in čiščenje				●	
Varovalo proti iskrenju (opcijsko)	Čiščenje				●	
Rezervoar in filter goriva	Čiščenje			● (2)		
Zračni filter	Pregled in reguliranje					● (2)
Vod goriva	Pregled	Na vsaki 2 leti (po potrebi zamenjajte) ● (2)				

## Opomba!

1. Če stroj uporabljate v prašnem okolju, opravljajte vzdrževanje pogosteje.
2. Uporabnik ne sme razstaviti motorja, če nima ustreznih orodij in znanja za mehanska popravila. Nekatere komponente lahko vzdržuje pooblaščen prodajalec.

### 1. Zamenjava motornega olja

Motorno olje odlijte potem, ko ste motor ogreli, da zagotovite hitro in popolno izpraznitev.



1. Odvijte palčko za kontrolo nivoja olja in vijak za odvod, da odlijete olje.
2. Vijak za odvod olja znova privijte in zategnite.
3. V motor vlijte olje v skladu s tehničnimi specifikacijami in kontrolirajte nivo olja.
4. Ponovno vstavite palčko za kontrolo olja.

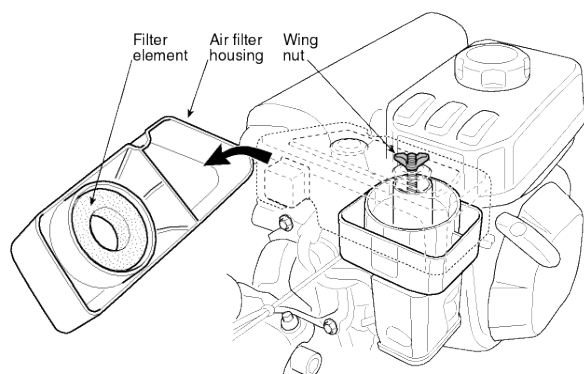
Količina motornega olja mora biti 0,6 l.

## 2. Vzdrževanje zračnega filtra z oljno kopeljo

Umazan zračni filter ovira dovajanje zraka v uplinjač. Da se preprečijo okvare uplinjača, je treba zračni filter redno vzdrževati. Če se motor uporablja v prašnem okolju, mora biti vzdrževanje pogostejše.

**Pozor!** Za čiščenje zračnega filtra nikoli ne uporabljajte bencina ali drugega lahko vnetljivega detergenta, da ne povzročite požara.

**Opomba!** V nobenem primeru ne zaganjajte motorja brez zračnega filtra. To bi lahko povzročilo hitro obrabo motorja. Vselej skrbite za ohranjanje stalnega nivoja olja!



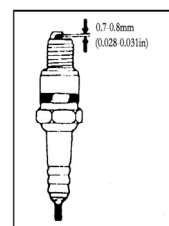
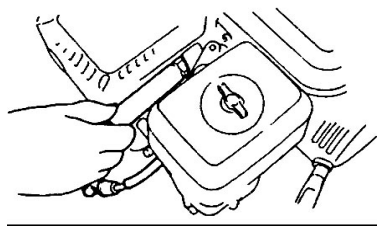
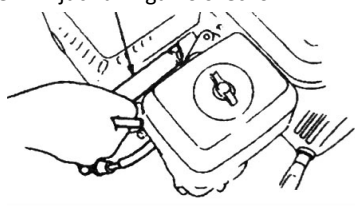
1. Odvijte krilno matico in ohišje zračnega filtra ter odstranite filtrirni element.
2. Filtrirni element očistite z nevnetljivim ali težko vnetljivim detergentom ter ga osušite.
3. Dolijte olje do označenega nivoja (tip olja: SAE 15W-40).
4. Ponovno montirajte filtrirni element in ohišje zračnega filtra.

## 3. Vzdrževanje vžigalne svečke

**Opomba!** Nikoli ne uporabljajte vžigalne svečke z nepravilnim temperaturnim razponom. Za zagotovitev normalnega zagona motorja mora biti razdalja med elektrodama vžigalne svečke pravilna in brez nanosov.

1. Za odvitje vžigalne svečke uporabite poseben cevni ključ.

Cevni ključ za vžigalno svečko



**Pozor!** Če je bil motor pravkar zaustavljen, je izpušni glušnik zelo vroč. Ne približujte se vročim delom, da se izognete opeklinam.

2. Preglejte vžigalno svečko. Če je obrabljena ali izolacija razpokana oziroma poškodovana, jo zamenjajte; če je na njej preveč sajastih nanosov, jo očistite s kovinsko krtačo.

3. Uporabite merilnik debeline, da izmerite razdaljo med elektrodama svečke: pravilna razdalja je med 0,70 in 0,80 mm.

4. Preglejte, če je podložka vžigalne svečke v dobrem stanju. Vžigalno svečko privijte z roko, da se izognete poškodbi navojev.

5. Ko ste vžigalno svečko privili do konca, uporabite še cevni ključ, da zategnete svečko in podložko.

**Opomba!** Če je vžigalna svečka nova, jo potem ko ste trdno pritisnili podložko, dodatno privijte še za pol obrata.

Če je vžigalna svečka že rabljena, jo potem ko ste trdno pritisnili podložko, dodatno privijte še za osmino ali četrtno obrata.

Vžigalna svečka mora biti ustrezno zategnjena, v nasprotnem primeru se bo segrevala in bo poškodovala motor.

### **Pozor!**

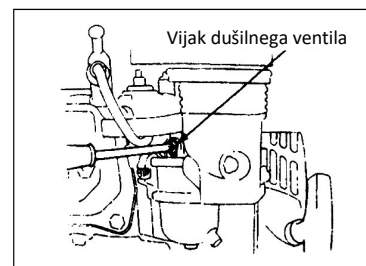
Če je bil motor pravkar zaustavljen, je izpušni glušnik zelo vroč. Ne opravljajte posegov na motorju, dokler se ne ohladi.

**Opomba!** Za učinkovito delovanje je treba varovalo proti iskrenju podvreči vzdrževalnim opravilom na vsakih 100 delovnih ur.

- 1) Sprostite dva 4 mm vijaka z izpušne cevi in jo demontirajte.
- 2) Sprostite štiri 5 mm vijake z varovala glušnika in ga demontirajte.
- 3) Sprostite 4 mm vijake z varovala proti iskrenju in ga demontirajte z glušnika.
- 4) S pomočjo krtače odstranite saje z zaščitne mreže varovala proti iskrenju.

**Pozor!** V gozdnatih območjih nikoli ne uporabljajte motorja brez ustreznega varovala proti iskrenju. To bi lahko povzročilo požare!

**Opomba!** Varovalo proti iskrenju ne sme imeti razpok ali drugih poškodb. Če so prisotne, varovalo proti iskrenju zamenjajte.



5. Naravnavanje uplinjača na minimalne obrate

- 1) Zaženite motor, da se ogreje do normalne temperature.
- 2) Ko motor deluje na minimumu, z zunanjim vijakom dušilnega ventila naravnajte normalno hitrost minimuma. Normalna hitrost na minimumu:  $1800 \pm 150$  obratov/min.

## **Poglavje VII Vzdrževanje motornega prekopalnika**

Obraba zaradi zaganjanja, uporabe sklopke in spreminjanja obremenitev se vijaki in matice motornega prekopalnika lahko zrahljajo. Komponente se lahko obrabijo in povzročijo zmanjšanje moči bencinskega motorja, povečanje porabe goriva in druge okvare, ki lahko onemogočijo uporabo prekopalnika. Za omejitev teh okvar je potrebno vestno in redno vzdrževanje prekopalnika: na ta način se ohrani njegova tehnična učinkovitost in se podaljša njegova življenjska doba.

### **I Utekanje**

1. Glede utekanja bencinskega motorja glej ustrezne informacije v priročniku.
2. Nov ali popravljen motorni prekopalnik mora delovati eno uro brez obremenitve in nato še 5 ur; pri še toplem motorju je treba vse olje motorja izliti v oljno korito motorja. Nato motor napolnite z motornim oljem, kot je opisano pod točkama 1 in 2 poglavja II; nato ga zaženite za 4 ure utekanja. Zdaj je stroj mogoče uporabljati za kmetijske namene.

### **II Tehnično vzdrževanje motornega prekopalnika**

1. Vzdrževanje ob delovnih ciklih (pred in po vsakem delovnem ciklu)
  - 1) Poslušajte in opazujte, če so prisotni neobičajni pojavi, kot so nenormalni hrup, pregrevanje, zrahljani vijaki itd.
  - 2) Kontrolirajte, da ne pušča olje iz motorja in iz prenosnega mehanizma.
  - 3) Kontrolirajte, da je nivo olja v motorju in v prenosnem mehanizmu v območju med zgornjim in spodnjim kazalnikom nivoja.
  - 4) S stroja in njegove opreme pravočasno odstranite umazanijo, blato, travo in oljne madeže.
  - 5) Skrbite za beleženje dejavnosti.

2. Vzdrževanje prve stopnje (na vsakih 150 delovnih ur)

- 1) Izvedite vsa opravila, ki so določena za delovni cikel.
- 2) Očistite enoto prenosnega mehanizma in zamenjajte olje motorja.
- 3) Preglejte, testirajte in regulirajte sklopko, prestavni mehanizem in vzvratno prestavo.

3. Vzdrževanje druge stopnje (na vsakih 800 delovnih ur)

- 1) Izvedite vsa opravila, ki so določena za 150 delovnih ur.
- 2) Preglejte vse zobnike in ležaje. Če je kakšen izmed njih zelo obrabljen, ga zamenjajte.
- 3) Če je kakšen del (ali komponenta) prekopalnika (npr. rezila ali vijaki) poškodovan, ga zamenjajte!

4. Popravila in tehnični pregledi (na vsakih 1500–2000 delovnih ur)

- 1) Poskrbite, da bo lokalni prodajalec, pooblaščen za čiščenje in pregled, razstavil celotni stroj. Če je kakšen del (ali komponenta) zelo obrabljen, ga je treba zamenjati ali popraviti.
- 2) Poskrbite za pregled sklopke in njenih plošč s strani strokovnjakov.

5. Popravila in vzdrževalna opravila bencinskega motorja morajo biti izvedena v skladu z navodili v priročniku.

### III Tabela tehničnega vzdrževanja motornega mini prekopalnika (izvesti je treba opravila, ki so označena z √ )

Vzdrževalna dela mora izvajati pooblaščen servis.

Pogostnost Vzdrževalno opravilo	Vsak dan	Po 8 urah delovanja s srednjo obremenitvijo	Po prvem mesecu/po 20 urah	Po tretjem mesecu/po 150 urah	Vsako leto/vsakih 1.000 ur	Vsaki 2 leti/vsakih 2.000 ur
Pregled in zategnitev vijakov in matic	√					
Pregled in dolivanje novega motornega olja	√					
Čiščenje in zamenjava motornega olja		(prvič)	(drugič)	√ (tretjič; nadaljujte s to pogostnostjo)		
Kontrola puščanja olja	√					
Očistiti umazanijo, travo in oljne madeže	√					
Odpravljanje težav	√					
Regulacija delovnih komponent	√					
Napetost jermena	√					
Zobniki in ležaji					√	

#### IV Dolgotrajno skladiščenje motornega mini prekopalnika

Če je treba prekopalnik za daljši čas uskladiščiti, je treba izvesti naslednje ukrepe za preprečitev rjavenja in korozije.

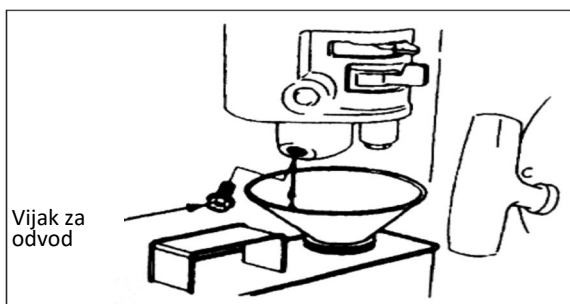
1. Bencinski motor zapečatite in shranite v skladu z navodili v priročniku bencinskega motorja.
2. S površine očistite umazanijo in blato.
3. Odlijte olje iz enote prenosnega mehanizma in jo napolnite z novim oljem.
4. Površine, ki niso pobarvane in niso iz aluminijeve zlitine premažite s protikorozijskim oljem.
5. Proizvod hranite v zaščitenem, zaprtem prostoru, ki je dobro zračen in suh.
6. Shranite orodje, certifikat kakovosti in navodila za upravljanje, ki so priložena stroju.

#### Poglavje VIII Odpravljanje motenj

Če motorja ni mogoče zagnati, preverite:

1. če je stikalo motorja v položaju ON;
2. če je v stroju dovolj maziva;
3. če je ventil za gorivo v položaju ON;
4. če je v rezervoarju prisotno gorivo;
5. če gorivo prihaja do uplinjača; za ta pregled lahko uporabnik odvijte vijak za odvod na uplinjaču in ventil za gorivo premakne v položaj ON.

**Pozor!** Če se gorivo izlije, ga skrbno obrišite in počakajte, da se posuši, preden se lotite pregleda vžigalne svečke ali zaženete motor. kaiti izlito gorivo in nedeovi hlapi lahko povzročijo požar.



6. če vžigalna svečka ustvarja iskro.
  - a. Odstranite čep vžigalne svečke, odstranite prah in izvlecite svečko.
  - b. Čep vžigalne svečke namestite na svečko.
  - c. Kovinsko telo vžigalne svečke staknite z glavo motorja. Rahlo potegnite zaganjalnik, da vidite, če se ustvarijo iskre. Če se to zgodi, vžigalno svečko namestite nazaj in zaženite motor.
7. Če se motor še vedno ne zažene, ga dajte popraviti pooblaščenemu prodajalcu.



## Uvod

Hvala što se kupili naš motokultivator.

Smanjene dimenzije, mala težina, višefunkcionalnost, visoka efikasnost rotacionog zaoravanja, sposobnost rada na planini, u vodi, sposobnost prelaženja polja i kanala, jednostavnost transportovanja i isporuke čine ovaj model motokultivatora posebno pogodnim za radove u planinskim i brdovitim predelima, na suvim i navodnjavanim poljima, voćnjacima, baštama, kućicama s lučnim krovom, itd.

**Pažnja!** Posebnu pažnju obratite na sledeće informacije:

Pažljivo pročitajte ovaj priručnik s uputstvima za rad i održavanje pre početka rada i pridržavajte se istih za vreme rada. Ako se pridržavate priručnika, naš motokultivator će raditi sigurno i pouzdano i neće se oštetiti niti povrediti osobe. Ukoliko se ne pridržavate priručnika, mogu nastati ozbiljna oštećenja mašine ili se možete povrediti.

**Napomena!** Ako nastanu problemi s mašinom ili imate pitanja u vezi s njenim radom, pozovite našeg ovlašćenog distributera.

## Sadržaj

I. poglavlje: Sigurnosna pravila .....	1
II. poglavlje: Sigurnosni simboli.....	3
III. poglavlje: Kratak uvod za motokultivator .....	3
(1) Glavni tehnički parametri .....	3
(2) Glavni delovi motokultivatora.....	4
IV. poglavlje: Rad motokultivatora .....	4
(1) Redovne kontrole.....	4
(2) Podešavanje motokultivatora .....	6
V. poglavlje: Puštanje u rad .....	9
(1) Postupak pokretanja mašine .....	9
(2) Postupak zaustavljanja motora.....	11
IV. poglavlje: Održavanje benzinskog motora .....	11
VII. poglavlje: Održavanje motokultivatora .....	14
VIII. poglavlje: Prepoznavanje kvarova .....	16



## I. poglavlje: Sigurnosna pravila

### 1. Obuka

- a) Pažljivo pročitajte priručnik s uputstvima. Upoznajte se s ispravnim načinom rada mašine i naučite kako zaustaviti mašinu i kako brzo isključiti uređaje za rad.
- b) Strogo je zabranjeno da deca koriste mašinu! Odrasle osobe mogu koristiti mašinu samo nakon što pročitaju priručnik!
- c) Uverite se da se nijedna druga osoba ili predmet, a posebno deca ili životinje, nalaze u radnom području gde njihova sigurnost može biti ugrožena.

### 2. Pripreme radnje

- a) Proverite detaljno radno područje i uklonite sva strana tela.
- b) Pre pokretanja motora, postavite polugu u ler.
- c) Nemojte aktivirati mašinu ako niste prikladno obučeni. Ako je teren klizav, nosite obuću otpornu na klizanje kako biste bili stabilniji.
- d) Pažljivo rukujte gorivom jer je ono lako zapaljivo! Obratite pažnju na sledeća pravila:
  - 1) Koristite odgovarajući kanister za čuvanje goriva.
  - 2) Nikada nemojte puniti rezervoar kad je motor uključen ili je vruć,
  - 3) Uvek vodite računa kad puniti rezervoar na otvorenom. Nikada ne puniti rezervoar u zatvorenoj prostoriji.
  - 4) Pre pokretanja motora, pritegnite poklopac na spremniku i očistite ostatke goriva.
  - 5) Nikada ne vršite podešavanja kad je motor upaljen!
  - 6) Za bilo koju operaciju na mašini, kao što je na primer popravka i održavanje, obavezno morate nositi sigurnosne naočare.

### 3. Rad

- a) Kad pokrenete motor, poluga menjača mora biti u leru. Ne približavajte/stavljajte ruke i noge pored rotirajućih delova.
- b) Kada radite/prelazite s mašinom po popločanoj ulici, trotoaru ili autoputu, pazite na saobraćaj kako biste prepoznali potencijalne rizike! Strogo je zabranjeno prevoziti osobe!
- c) Ako mašina udari o strana tela, odmah ugasite motor i pažljivo proverite da li je motokultivator oštećen. Ako je mašina oštećena, popravite je pre nego što nastavite rad.
- d) Uvek pazite na ambijentalne uslove kako ne bi došlo do klizanja ili pada mašine.
- e) Ako mašina vibrira nepravilno, odmah ugasite motor! Pronađite uzrok: nepravilne vibracije pokazuju da postoji kvar.
  - f) Pre nego što napustite radno mesto da biste popravili, podesili, proverili ili uklonili predmete koji su se zaglavili između noževa, uvek ugasite motor!
- g) Ako rukovaoc ostavi mašinu bez nadzora, preduzmite sve potrebne preventivne mere, odnosno isključite prenosnu osovinu, spustite dodatnu opremu, postavite polugu za pokretanje u ler i ugasite motor.
- h) Pre nego što očistite, popravite ili proverite mašinu, treba da ugasite motor i proverite da li su se delovi u pokretu zaustavili.
- i) Izduvni gasovi motora su štetni. Nikada ne koristite mašinu u zatvorenim prostorijama!
- j) Nikada nemojte uključivati motokultivator, ako na njega nije namontirana odgovarajuća zaštitna oprema, bez kartera ili ostalih zaštitnih uređaja!

- k) Držite mašinu podalje od dece ili domaćih životinja kada ona radi.
- l) Nemojte preopterećivati mašinu s preteranom dubinom zaoravanja ili prevelikom brzinom.
- m) Nemojte koristiti mašinu velikom brzinom na klizavom putu. Pazite kad vozite u rikverc!
- n) Ne dozvolite da se niko približi mašini kad ona radi.
- o) Mogu se koristiti samo uređaji i dodatna oprema (npr. protivtegovi) koje dozvoli proizvođač.
- p) Nemojte nikada koristiti motokultivator ako je vidno polje smanjeno ili osvetljenje nije dovoljno.
- q) Pazite kada zaoravate tvrd teren, jer se noževi mogu zaglaviti u terenu i odbaciti mašinu unapred. Ako do toga dođe, ostavite upravljač i ne pokušavajte preuzeti kontrolu nad mašinom.
- r) Nemojte nikada koristiti motokultivator na veoma strmom terenu.
- s) Pazite da ne prevrnete mašinu kada prelazite preko strmog terena, uzbrdo ili nizbrdo.

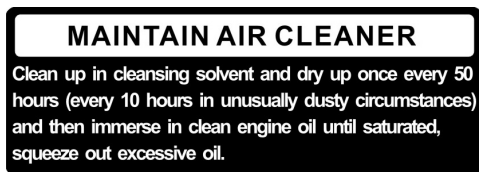
#### **4. Popravka, održavanje i skladištenje**

- a) Držite mašinu, uređaje i dodatnu opremu, kao i akumulator, u sigurnim radnim uslovima. Ako je moguće, otkočite akumulator pre nego što odložite mašinu kako se ona ne bi zaledila i delimično je napunite, ako je potrebno.
- b) U određenim vremenskim intervalima proverite šrafove rezne opreme, motora i ostalih delova da vidite da li su pričvršćeni kako bi se obezbedio siguran rad mašine.
- c) Čuvajte mašinu na zatvorenom mestu, daleko od plamena. Sačekajte da se motor ohladi pre odlaganja mašine.
- d) Ako motokultivator dugo ne koristite, bitno je da sačuvate priručnik.
- e) Nemojte popravljati mašinu ako ne posedujete odgovarajući alat i priručnik s uputstvima za rasklapanje, sklapanje i popravku mašine.

## II. poglavlje: Sigurnosni simboli

Ako ne obratite pažnju na naredne simbole, možete se ozbiljno povrediti. Pažljivo pročitajte simbole koji se nalaze u priručniku i sigurnosne propise.

Ako se simboli odvoje ili su nečitki, kontaktirajte distributera da ih zamene.



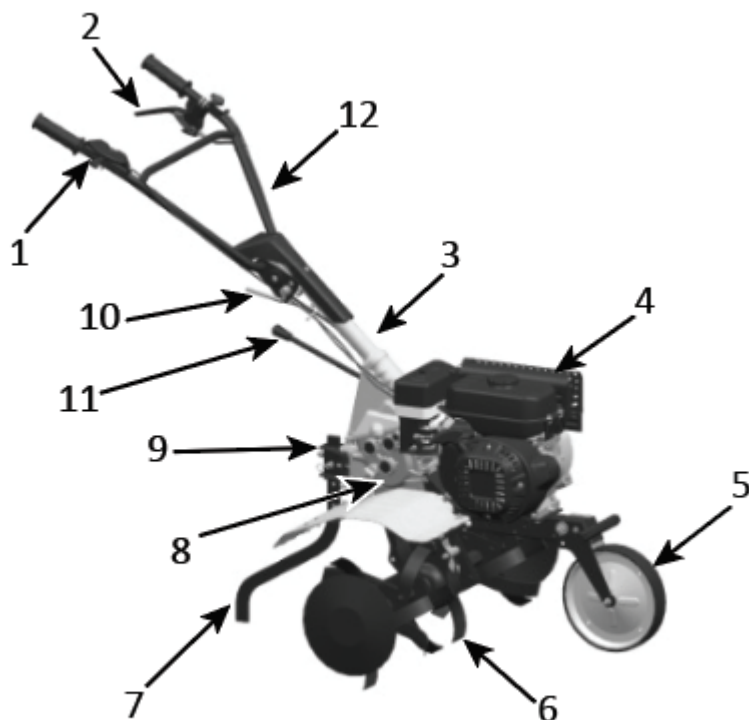
Primer Deklaracije o usaglašenosti nalazi se na poslednjoj stranici priručnika.

## III. poglavlje: Kratak uvod za motokultivator

### (1) Glavni tehnički parametri

Nazivna snaga	3.5 kw
Nazivna brzina	3300 obrtaja/min.
Pokretanje	Pokretanje povlačenjem sajle
Težina	62,5 kg
Širina zaoravanja	85 cm
Dubina zaoravanja	≥10 cm
Radna brzina	0.1 m/s ~ 0.3 m/s
Prenosni sistem	Prenosnik u uljnoj kupki
Brzina okretanja	120 obrtaja/min.
Вибрације:	
Лефт хандле	3,67 m/s <sup>2</sup>
Право ручка	4,53 m/s <sup>2</sup>

## (2) Naziv glavnih delova motokultivatora



Slika 1

- |  |                       |  |
|--|-----------------------|--|
| 1. Poluga gasa                                       | 4. Benzinski motor    | 9. Šraf za podešavanje visine papučice |
| 2. Poluga za isključivanje / Komandna poluga kvačila | 5. Pomoćni točak      | 10. Podešavač ručice pluga             |
| 3. Cev konektor ručica pluga                         | 6. Nož                | 11. Poluga menjača                     |
|  | 7. Papučica za dubinu | 12. Ručica pluga                       |
|  | 8. Menjačka kutija    |  |

## IV. poglavlje: Rad motokultivatora

Pre nego što motokultivatori izađu iz fabrike, svaki od njih se podleže uvodnom probnom pogonu. Rukovaoc u svakom slučaju mora da proveri sve mehanizme mašine i da ih podesi pre upotrebe.

### (1) Redovne kontrole

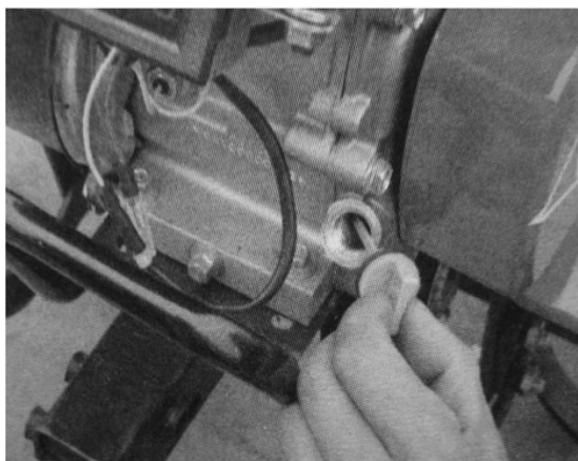
1. Proverite ulje u motoru

**Pažnja!** Motor treba napuniti sa 6 litara ulja. Ako je nivo ulja niži, kad rukovaoc koristi motor, motor će se ozbiljno oštetiti.

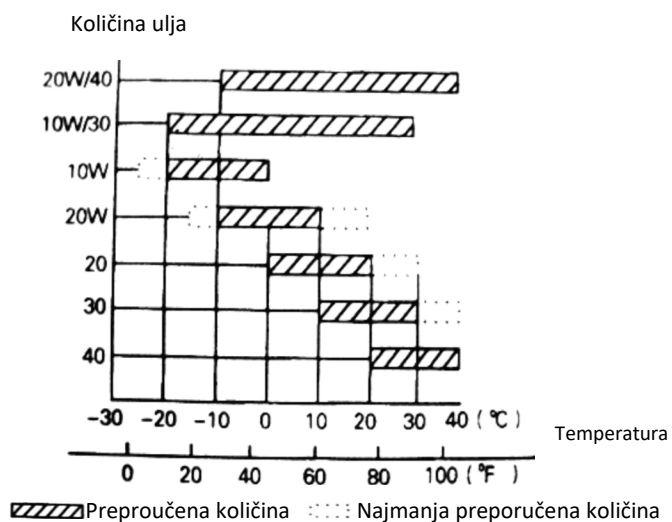
**Pažnja!** Koristite čisto i visokokvalitetno motorno ulje za četvorotaktne motore. Ako koristite nečisto ulje ili ulje bilo koje druge vrste, smanjiće se radni vek motora.

- Postavite motor u vodoravni položaj.
- Odvijte štapić za kontrolu nivoa ulja i očistite ga trljanjem (vidite sl. 3)
- Stavite štapić za kontrolu nivoa ulja u otvor za ulje (ne dodirujte delove s navojem)

- Izvadite štapić za kontrolu nivoa ulja da biste proverili nivo. Ako se nalazi između oznaka na štapiću, onda je u redu.
- SAE15W – 40 motorno ulje je univerzalno ulje i pogodno je za uobičajene temperature prostorije (vidite tab.1)



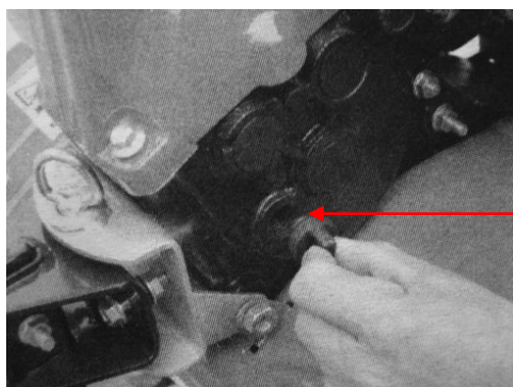
**Figure 3**



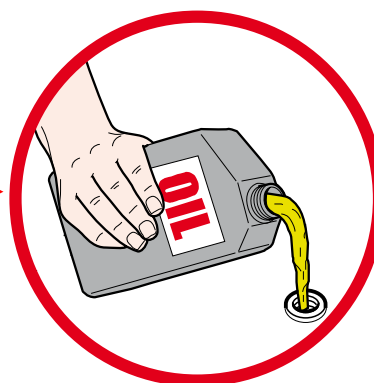
**Tabela 1**

## 2. Proverite ulje u menjačkoj kutiji

- Postavite motokultivator na vodoravnu površinu i odvijte štapić za kontrolu nivoa ulja (vidite sl. 4).
- Ulje obično treba da iznosi 0,95 litara. Ako je nivo ulja manji, dolijte ulje do predviđene količine.
- Preporučeno ulje je SAE 15W – 40.



**Figure 4**



**Pažnja!** Mašina se dostavlja bez ulja u menjačkoj kutiji. Sipati ulje!

### 3. Kontrola filtera za vazduh u uljnoj kupki

**Paznja!** Nemojte puštati motor u pogon bez filtera za vazduh, u suprotnom će se motor brže pohabati.

- Odvijte maticu s krilcima i skinite poklopac filtera (pogledajte sliku 4A).
- Dolijte ulje do označenog nivoa (Tip ulja: SAE 15W-40).

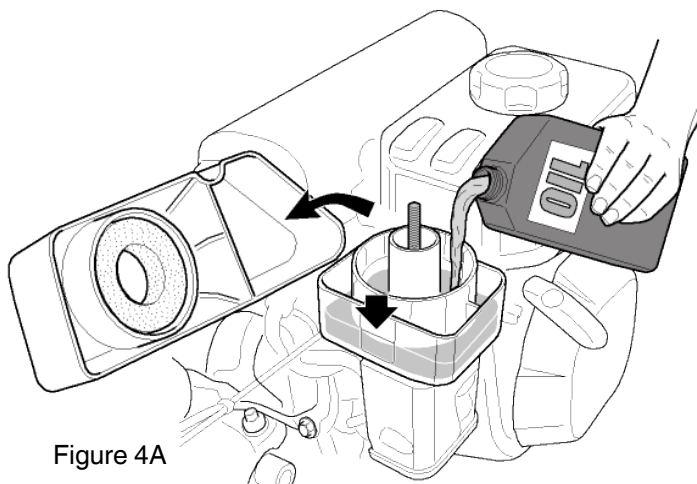


Figure 4A

### (2) Podešavanje motokultivatora

#### 1. Podešavanje ručica pluga:

**Napomena:** Pre nego što podesite visinu ručica plugova, postavite mašinu vodoravno na ravni teren kako ne bi slučajno pala.

- Odvijte podešivač i odaberite rupu u odgovarajućem položaju. Podesite ukrštenu šipku ručica plugova sve do visine struka rukovaoca, potom okrenite podešivač da biste ga pritegnuli (vidite sl. 5).

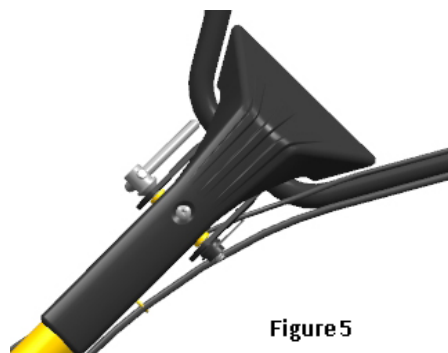


Figure 5

#### 2. Podešavanje dubine zaoravanja

- Podesite visinu papučiće za dubinu da biste izmenili dubinu zaoravanja. Da biste povećali dubinu spustite polugu; da biste je smanjili, dignite polugu (vidite sl. 6).

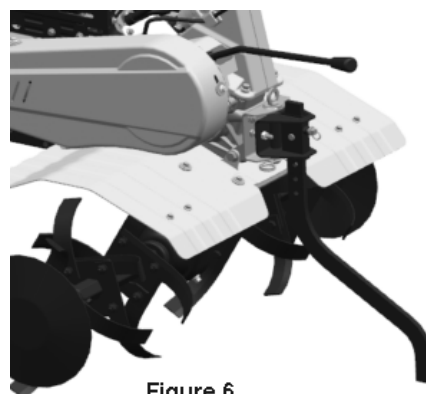


Figure 6

#### 3. Podešavanje i upotreba kvačila.

**Napomena:** pre upotrebe kvačila, smanjite brzinu motora.

- Aktiviranjem i dezaktiviranjem kvačila, rukovaoc može kontrolisati snagu motora.
- Kad rukovaoc drži pritisnutom polugu kvačila, kvačilo se aktivira, prenosi struju do motora motokultivatora i noževi počinju da se okreću (vidite sl. 7).



Figure 7



Figure 8

- Kad rukovaoc pusti polugu kvačila, kvačilo je isključeno, a struja motora se ne prenosi na motokultivator i noževi prestaju da se okreću ( videti sl. 8).

Napomena: neodgovarajuće podešavanje kabla kvačila ugrožava normalni rad mašine.

- Prvo proverite zategnutost poluge kvačila. Obično poluga treba da ima zazor od 4-8 mm; ako nije tako, popustite maticu za fiksiranje i podesite polugu. Po završenom podešavanju, pritegnite maticu za fiksiranje. (vidite sl. 9)

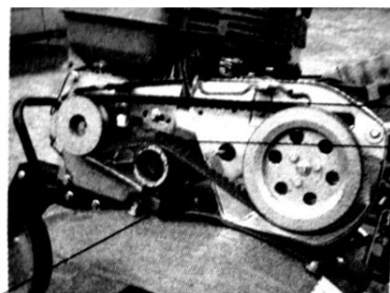
- Ako je potrebno, rukovaoc može pokrenuti motor da bi proverio da li se kvačilo pravilno aktivira i dezaktivira.

#### 4. Podešavanje zategnutosti kaiša

**Pažnja!** Појас мора бити прилагођен у именован сервисном центру

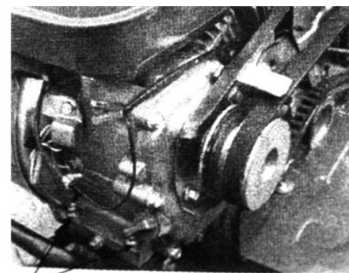
- Držite pritisnutom polugu kvačila i podignite kolut za zatezanje da biste stegli kaiš. Kaiš koji je zategnut na odgovarajući način dug je (kad je zategnut) između 60 i 65 cm (vidite sl. 10).

- Ako zategnutost kaiša nije obuhvaćena vrednostima nazivnog zatezanja, potrebno je podesiti kaiševe. Pre svega, odvijte četiri matice na motoru; ako je kaiš suviše labav, gurnite motor napred, a ako je kaiš suviše zategnut, gurajte motor unazad sve dok se kaiš normalno ne zategne. Potom pritegnite matice na motoru i na spojnom tanjiru.



Engine mounting bolt

Figure 10



Engine mounting bolts

Figure 11

- Odvijte matice na karтеру kaiša i dok držite pritisnutom polugu kvačila, podesite prostor između kartera i kaiša kako je prikazano na slici.

#### 5. Podešavanje poluge gasa

- Nazivna brzina; 1800±100 obrtaja/min; prevelika brzina: 3300±50 obrtaja/min. Brzina se može regulisati pomoću brojača obrtaja.

- Način kontrole i podešavanja brzine

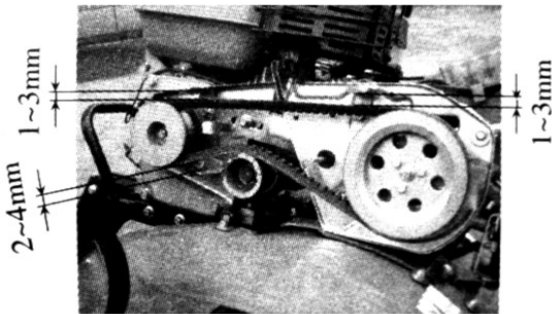


Figure 12



Figure 13 Accelerator valve regulator

1. Okrenite polugu gasa na ručicu plugova do maksimuma bez opterećenja i proverite da li brojač obrtaja pokazuje brzinu između  $3300 \pm 50$  obrtaja/min. Potom okrenite polugu do minimuma i proverite da li je na brojaču prikazana brzina između  $1800 \pm 100$  obrtaja/min.
2. Ako brzina koju pokaže brojač obrtaja nije u rasponu navedenih vrednosti, potrebno je podesiti motor.

Za podešavanje motora postupite na sledeći način:

- 1) Proverite da li su veze kabla gasa popustile ili su presečene. Ako su popustile, ponovo ih pritegnite.
- 2) Okrenite polugu gasa na ručicu pluga do maksimuma bez opterećenja, potom smanjite brzinu podešavanjem matica na mehanizmu za ubrzavanje motora sve do odgovarajućeg položaja.
- 3) Nakon velikog broja sati rada, rukovaoc može podesiti matice poluge gasa da bi podesio motor.

#### 7. Odaberite položaj poluge menjača

- moguće je odabrati 3 položaja (četiri položaja kod nekih modela) poluge menjača motokultivatora.
- postupak promene brzine:

- 1) okrenite polugu gasa u smeru kazaljke na satu sve do položaja skroz levo (minimalno)
- 2) pustite polugu kvačila da biste isključili kvačilo
- 3) pomerite polugu menjača u željeni položaj
- 4) pritisnite polugu kvačila da biste pustili u pogon motokultivator

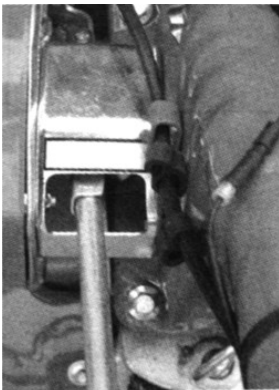
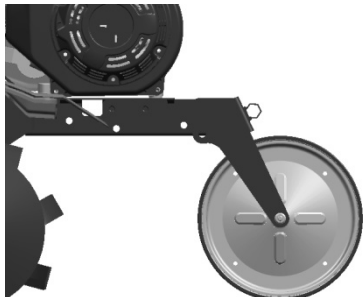


Figure 14

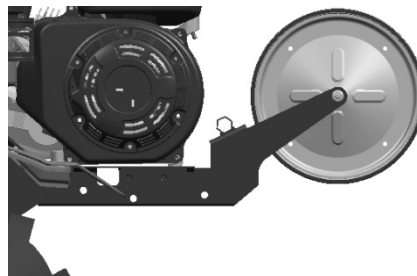


## 8. Podešavanje pomoćnog točka

- 1) Podesite pomoćni točak motokultivatora u položaj prikazan na slici 15 kad idete ulicom
- 2) Podesite pomoćni točak motokultivatora u položaj prikazan na slici 16 kad idete preko njive.



Slika 15



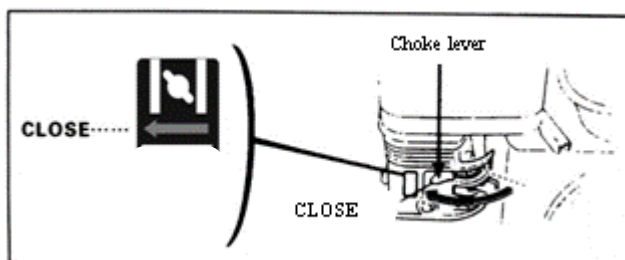
Slika 16

## V. poglavlje: Puštanje u rad

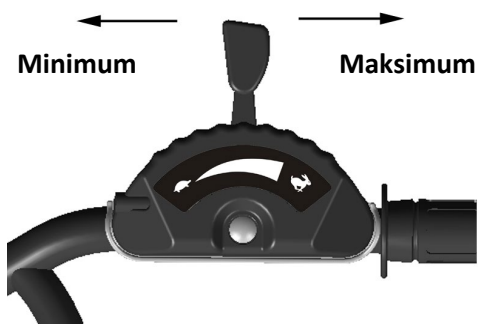
### (1) Kako pokrenuti motor

**Pažnja!** Pre nego što pokrenete motor, poluga menjača mora biti u leru. Treba da pustite polugu kvačila.

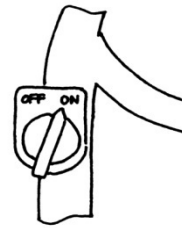
2. Postavite polugu vazduha na CLOSE (zatvoreno)



3. Okrenite lagano polugu gasa na najveću brzinu

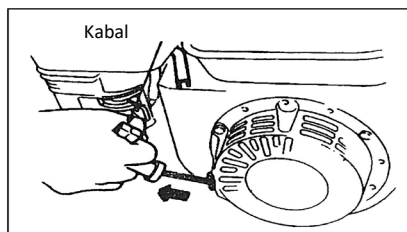


4. Postavite prekidač motora na ON (otvoreno)

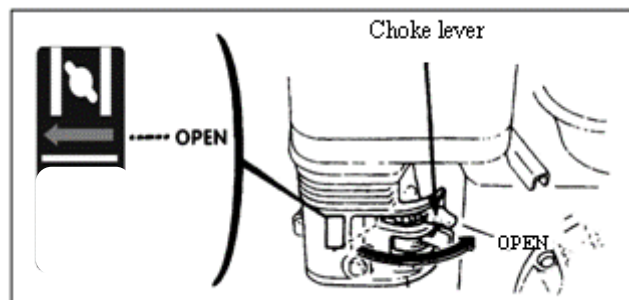


Lagano povucite kabal elektropokretača sve dok se ne opire, zatim ga povucite ka vani brzo i snažno.

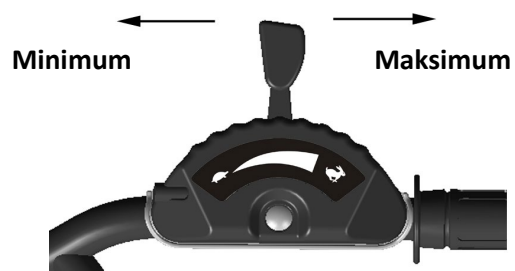
**Napomena!** Nemojte odjednom pustiti polugu jer bi ona mogla odskočiti unazad i pogoditi i oštetiti motor. Za puštanje poluge, pustiti istu da polako klizi duž sajlje za pokretanje.



5. Kad se motor zagreje, lagano gurnite polugu vazduha prema OPEN.

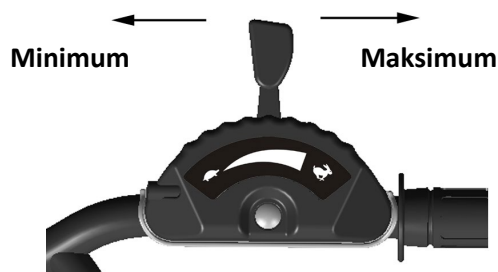


6. Koristite polugu gasa (ili polugu leptirastog ventila) da biste podesili brzinu motora do potrebne vrednosti.



## (2) Kako zaustaviti motor

- U slučaju nužde, motor se može zaustaviti direktno kad se prekidač motora postavi na OFF;
  - U normalnim uslovima, koraci kojih se treba pridržavati za gašenje motora su sledeći:
1. gurnite polugu gasa prema minimumu



2. Okrenite prekidač motora na OFF.



## IV. poglavlje: Održavanje benzinskog motora

### **Pažnja!**

- Zaustavite motor pre održavanja istog.
- Da ne bi došlo do slučajnog pokretanja motora, postavite prekidač motora na OFF (zaustavljeno) i otkacite svećicu za paljenje.
- Kontrolu i održavanje motora može izvršiti samo ovlašćeni distributer, osim ako sam rukovaoc ne poseduje alat i materijal pogodni za kontrolu i održavanje i ako je u stanju da popravi motor i izvrši održavanje motora.

Napomena:

- Ako želite da održite dobar učinak motora, isti morate redovno kontrolisati i podešavati. Redovno održavanje garantuje dug radni vek motokultivatora. U narednoj tabeli opisani su potrebni vremenski intervali održavanja i delovi koje treba održavati.

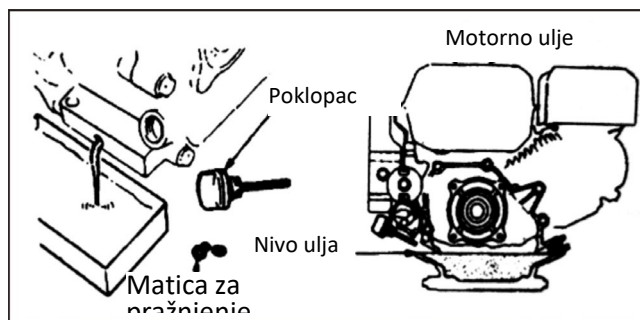
Ciklus održavanja Jednom mesečno Za stvarne sate upotrebe, ako iznose manje od mesec dana Deo		Dnevna upotreba	Nakon prvog meseca/nakon 20 sati	Jednom u sezoni/svakih 50 sati	Jednom u 6 meseci/svakih 100 sati	Jednom godišnje ili nakon 300 sati
Motorno ulje	Kontrola nivoa ulja	●				
	Zamena ulja		●		●	
Ulje u menjačkoj kutiji (primenljivo na nekim modelima)	Kontrola nivoa ulja	●				
	Zamena ulja		●			●
Filter za vazduh u uljnoj kupki	Kontrola	●				
	Čišćenje	● (1)				
Svećica za paljenje	Kontrola i čišćenje				●	
Štitnik od varnica (opcija)	Čišćenje				●	
Rezervoar i filter za gorivo	Čišćenje			● (2)		
Ventil za vazduh	Kontrola i podešavanje					● (2)
Linija goriva	Kontrola	Jednom u 2 godine (ako je potrebno, zamenite)●(2)				

### Napomena!

1. Ako mašinu koristite u prašnjoj sredini, održavanje vršite češće.
2. Rukovaoc ne može skinuti motor ako ne poseduje odgovarajući alat i znanje za popravku istog. Neke delove mora održavati ovlašćeni distributer.

### 1. Promena motornog ulja

Istočite motorno ulje nakon što se motor zagrejavao kako bi istakanje ulja bilo brzo i potpuno.



1. Odvijte štapić za kontrolu nivoa ulja u motoru i maticu za ispuštanje ulja da biste ispustili ulje iz motora.
  2. Zavrните maticu za ispuštanje ulja i pritegnite je.
  3. Napunite motor navedenim uljem i proverite nivo ulja.
  4. Umetnite štapić za kontrolu ulja.
- Zapremina ulja motora mora biti 6 litara.

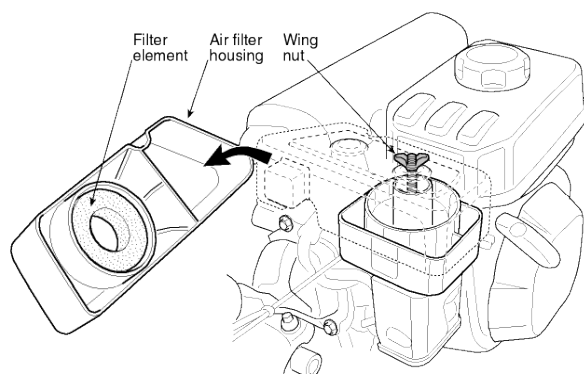
## 2. Održavanje filtera za vazduh u uljnoj kupki

Priljav filter za vazduh će zapuštiti prolaz vazduha u karburatoru. Da biste izbegli kvarove karburatora, filter za vazduh treba redovno održavati. Ako motor treba da radi u prašnjoj sredini, održavanje vršite češće.

**Pažnja!** Nemojte koristiti benzin ili deterdžent s niskom tačkom paljenja za čišćenje filtera za vazduh jer bi mogao izbiti požar.

**Napomena!** Nikada nemojte probati da pokrenete motor bez filtera za vazduh. To bi moglo dovesti do brzog habanja motora. Nivo ulja uvek mora biti stalan!

1. Skinite leptirastu maticu i kućište filtera za vazduh i skinite filterski element.
2. Koristite nezapaljiv deterdžent ili deterdžent s visokom tačkom paljenja za čišćenje filterskog elementa, pa osušite isti.
3. Dolijte ulje do označenog nivoa (Tip ulja: SAE 15W-40).
4. Vratite na mesto filterski element i kućište filtera za vazduh.

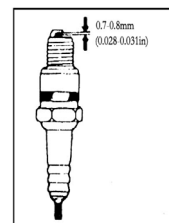
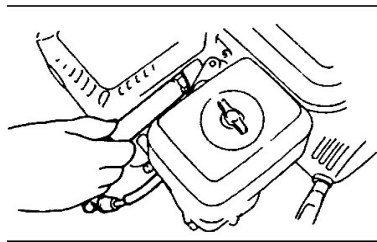
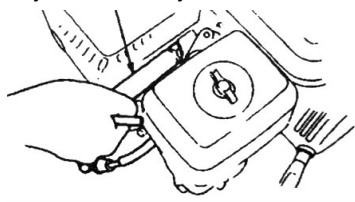


## 3. Održavanje svećice za paljenje

**Napomena!** Nemojte nikada koristiti svećicu za paljenje ako nije ispravan toplotni interval. Da biste garantovali normalno pokretanje motora, rastojanje između elektroda svećice za paljenje mora biti odgovarajuće i bez naslaga.

1. Koristite posebni nasadni ključ da otkaçite svećicu za paljenje

Specijalni nasadni ključ za svećicu



**Pažnja!** Ako se motor tek zaustavio, izduvni lonac će biti veoma vruć. Držite se podalje od visoke temperature da se ne biste opekli.

2. Proverite svećicu za paljenje. Ako je istrošena ili su se na izolatoru pojavile pukotine ili oštećenja, zamenite je; ako na njoj ima prevelikih naslaga uglja, očistite je metalnom četkom.
3. Koristite merni listić da izmerite rastojanje između elektroda svećice: tačna vrednost mora biti između 0,70 i 0,80 mm.
4. Proverite da li je podloška svećice za paljenje u dobrom stanju. Da ne biste oštetili navoj, rukom zavrните svećicu za paljenje.
5. Kad zavrnete svećicu za paljenje do kraja, pritegnite svećicu i donju podlošku pomoću posebnog nasadnog ključa.

**Napomena!** Ako je svećica za paljenje nova, pritegnite svećicu za pola obrtaja nakon što čvrsto pritisnete podlošku.

Ako je svećica za paljenje korišćena, pritegnite svećicu za još osminu/četvrtinu obrtaja nakon što čvrsto pritisnete podlošku.

Svećica za paljenje mora biti pritegnuta na odgovarajući način; u suprotnom će se zagrejati i oštetiti motor.

### **Pažnja!**

Ako se motor tek zaustavio, izduvni lonac će biti veoma vruć. Ne vršite intervencije na motoru pre nego što se ohladi.

**Napomena!** Štitnik od varnica mora se održavati svakih 100 sati rada kako bi se zagarantovao efikasan rad.

- 1) Popustite dva šrafa od 4 mm s izduvne cevi i skinite istu
- 2) Popustite četiri šrafa od 5 mm sa štitnika izduvnog lonca da biste skinuli štitnik izduvnog lonca.
- 3) Popustite šrafove od 4 mm sa štitnika od varnica da biste ga skinuli s izduvnog lonca.
- 4) Pomoću četke otklonite naslage uglja sa zaštitne mreže s uskim okcima na štitniku od varnica.

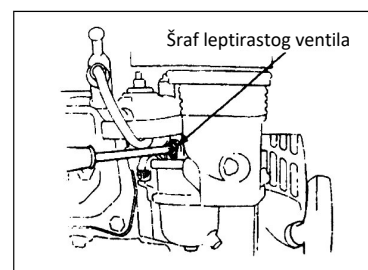
**Pažnja!** U šumi nikada ne koristite motor bez odgovarajućeg štitnika za varnice. Mogao bi izbiti požar!

**Napomena!** Štitnik od varnica ne sme imati pukotine ili ne sme biti oštećen. Ako ima pukotina ili oštećenja, zamenite štitnik od varnica.

5. Podešavanje karburatora pri minimalnom broju obrtaja

- 1) Pokrenite motor da biste ga zagrejali do normalne temperature.
- 2) Kad se motor okreće pri minimalnom broju obrtaja, podesite spoljašnji šraf leptirastog ventila da biste podesili brzinu na normalni minimum.

Brzina pri normalnom minimumu:  $1800 \pm 150$  obrtaja/min.



## **VII. poglavlje: Održavanje motokultivatora**

Zbog habanja usled puštanja u pogon, upotrebe kvačila i promene opterećenja, matice motokultivatora mogu popustiti. Delovi se mogu pohabati zbog niske snage benzinskog motora, prevelikog utroška goriva i ostalih kvarova koji mogu ugroziti rad motokultivatora. Da bi se smanjila ova mogućnost, potrebno je vršiti strogo i redovno održavanje motokultivatora, tako da može zadržati dobre tehničke uslove i dug vek trajanja.

### **I. Probni pogon**

1. Konsultujte priručnik za informacije o probnom pogonu benzinskog motora.
2. Nov ili polovni motokultivator mora da radi pola sata bez opterećenja, potom još 5 sati, a kad je motor i dalje vruć, istočite svo ulje iz motora u donju posudu benzinskog motora. Potom napunite motor motornim uljem kako je opisano u tačkama 1 i 2 II. poglavlja, pa onda pustite motor u pogon 4 sata radi probnog pogona. Sad je mašina spremna za poljoprivredne radove.

### **II. Tehničko održavanje motokultivatora**

1. Održavanje po smenama (pre i posle svake radne smene)
  - 1) Osluškujte i pratite da li ima neuobičajenih pojava kao što su buka, pregrejavanje, matice koje su popustile, itd.
  - 2) Proverite da li ulje curi iz benzinskog motora i iz menjačke kutije
  - 3) Proverite da je nivo ulja benzinskog motora i menjačke kutije između gornjeg donjeg znaka indikatora nivoa.
  - 4) Odmah otklonite prljavštinu, blato, travu i mrlje ulja na mašini ili na njenoj opremi.
  - 5) Sačuvajte dnevnik o poljoprivrednim radovima.

## 2. Održavanje prvog nivoa (svakih 150 sati rada)

- 1) Izvršite svaku stavku održavanja za svaku smenu.
- 2) Očistite menjačku kutiju i zamenite motorno ulje.
- 3) Proverite, testirajte i podesite kvačilo, sistem za promenu brzine i menjač brzina.

## 3. Održavanje drugog nivoa (svakih 800 sati rada)

- 1) Izvršite svaku stavku održavanja nakon svakih 150 sati rada.
- 2) Proverite zupčanike i ležajeve. Ako je neki od njih dosta istrošen, zamenite ga.
- 3) Ako su jedan ili više delova motokultivatora, kao na primer, noževi ili matice, oštećeni, zamenite ih!

## 4. Popravke i tehnička kontrola (nakon svakih 1500-2000 sati rada)

- 1) Ponesite mašinu kod ovlašćenog distributera da je rasklopi da bi je očistio i proverio. Ako su jedan ili više delova istrošeni, zamenite ih ili popravite.
- 2) Stručne osobe treba da provere diskove kvačila i kvačilo.

## 5. Popravka i održavanje benzinskog motora mora se izvršiti prema uputstvima u priručniku.

### III. Tabela s tehničkim održavanjem malog motokultivatora (oznaka ✓ pokazuje da treba vršiti održavanje)

Održavanje treba izvršiti u ovlašćenom servisnom centru.

Radni intervali Tip održavanja	Svaki dan	Nakon 8 sati rada pri srednjem opterećenju	Nakon prvog meseca ili nakon 20 sati	Nakon trećeg meseca ili nakon 150 sati	Jednom godišnje ili nakon 1.000 sati	Jednom u 2 godine ili nakon 2.000 sati
Kontrola i pritezanje šrafova i matica	✓					
Kontrola i dodavanje novog motornog ulja	✓					
Čišćenje i zamena ulja u motoru		(Prvi put)	(Drugi put)	✓( treći i naredni put)		
Proverite da ulje ne curi	✓					
Očistite prljavštinu, travu i mrlje od ulja	✓					
Rešavanje problema	✓					
Podešavanje radnih delova	✓					
Zatezanje kaiša	✓					
Zupčanici i ležajevi					✓	

#### IV. Skladištenje motokultivatora na dugi period

Ako motokultivator treba da odložite na dugi period, treba da primenite sledeće mere predostrožnosti kako on ne bi zarđao i kako se ne bi oštetio.

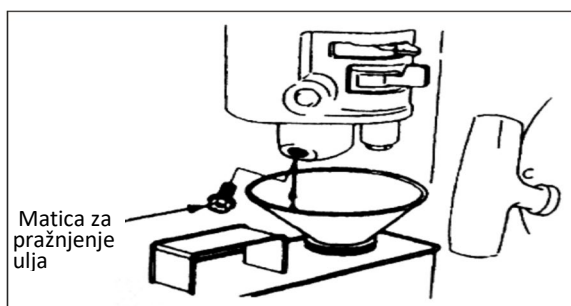
1. Hermetički zatvorite i odložite benzinski motor kako je navedeno u uputstvima iz priručnika za benzinski motor.
2. Očistite prljavštinu i mulj s površine.
3. Istočite ulje iz menjačke kutije i napunite kutiju novim ulje.
4. Namažite uljem za sprečavanje korozije površinu nefarbanih delova koji nisu od aluminijumske legure.
5. Čuvajte motokultivator u sigurnoj i zatvorenoj prostoriji, koja je dobro provetrena i suva.
6. Sačuvajte instrumente, potvrdu o kvalitetu i priručnik s uputstvima za rad koji je priložen uz mašinu.

#### VIII. poglavlje: Prepoznavanje kvarova

Ako motor ne može da se pokrene, proverite:

1. da li je prekidač motora na ON;
2. da li je mašina dovoljno podmazana;
3. da li je ventila goriva na ON;
4. ima li goriva u spremniku;
5. da gorivo stigne do karburatora; da biste to proverili, rukovaoc može popustiti maticu za pražnjenje ulja na karburatoru i postaviti ventil karburatora na ON.

**Pažnja!** Ako izađe gorivo, pažljivo ga očistite i sačekajte da se osuši svećica za paljenje pre nego što istu proverite ili pre nego što pokrenete motor, s obzirom da bi gorivo koje je iscurilo kao i njegova para mogli dovesti do požara.



6. da svećica za paljenje stvara varnicu.
  - a. Skinite kapicu sa svećice za paljenje, otklonite prašinu i otkačite svećicu.
  - b. Namontirajte kapicu na svećicu za paljenje.
  - c. Povežite metalno telo svećice za paljenje na glavu motora. Povucite lagano elektropokretač da proverite da li se stvaraju varnice. Ako do toga dođe, ponovo namontirajte svećicu za paljenje i pokrenite motor.
7. Ako se motor i dalje ne pokrene, to treba pokušati ovlašćeni distributer.





## Giriş

Mini motorlu apa makinemizi satın aldıđınız iin teŖekkür ederiz.

Küük ebatları, hafifliđi, ok işlevselliđi, rotatif apalama yüksek verimi, dađda, suda alıŖma ve tarla ve kanalların üzerinden geme kapasitesi, taŖıma ve teslim kolaylıđı, bu motorlu apa makinesi modelini dađlık ve tepelik bölgelerde, sert veya sulanmıŖ tarlalarda, meyve bahelerinde, bahelerde, kavisli atılı kulübelerde alıŖmalar iin özellikle uygun kılmaktadır.

**Dikkat!** AŖađıdaki bilgilere özellikle dikkat gösterin:

İŖlemlere baŖlamadan önce işbu alıŖma ve bakım kılavuzunu dikkatlice okuyun ve alıŖma esnasında kılavuzda belirtilen bilgilere uyun. Kılavuza uygun alıŖmanız durumunda, motorlu apa makinemiz tehizata zarar vermeden ve kişisel yaralanmalara neden olmadan emin ve güvenilir Ŗekilde alıŖacaktır. Kılavuza uyulmaması durumunda, tehizatta veya sizde ciddi zararlar veya yaralanmalar meydana gelebilir.

**Not!** Makine ile ilgili problemlerin veya alıŖmasına iliŖkin Ŗüphelerinizin olması durumunda, Ŗirketin yerel satıcısı ile temasa gein.

## İçindekiler

Bölüm I Güvenlik kuralları .....	1
Bölüm II Güvenlik sembolleri .....	3
Bölüm III Motorlu çapa makinesiyle ilgili kısa bilgi.....	3
(1) Başlıca teknik parametreler .....	3
(2) Motorlu çapa makinesinin başlıca parça ve komponentleri .....	4
Bölüm IV Motorlu çapa makinesinin çalışması .....	4
(1) Olağan kontroller.....	4
(2) Motorlu çapa makinesinin ayarları .....	6
Bölüm V Ateşleme.....	9
(1) Makinenin çalıştırılması .....	9
(2) Motorun durdurulması .....	11
Bölüm VI Benzinli motorun bakımı .....	11
Bölüm VII Motorlu çapa makinesinin bakımı.....	14
Bölüm VIII Arızaların belirlenmesi .....	16

## Bölüm I Güvenlik kuralları

### 1. Eğitim

- a) Kullanım kılavuzunu dikkatlice okuyun. Makinenin doğru çalışma yöntemini iyice anlayın ve makinenin nasıl durdurulacağını ve çalışma düzenlerinin hızlıca nasıl devreden çıkarılacağını öğrenin.
- b) Makinenin çocuklar tarafından kullanılması kesinlikle yasaktır! Yetişkinler makineyi sadece kılavuzu dikkatlice okuduktan sonra kullanabilirler!
- c) Başta çocuklar ve hayvanlar olmak üzere, potansiyel güvenlik tehlikesi bulunan başka hiçbir kimsenin veya eşyanın çalışma alanında bulunmadığından emin olun.

### 2. Hazırlıklar

- a) Çalışma alanını etrafıca kontrol edin ve tüm yabancı cisimleri kaldırın.
- b) Motoru çalıştırmadan önce, kolu boşa alın.
- c) Uygun giysiler giymeden makineyi çalıştırmayın. Toprak kaygan ise, dengenizi korumak için kaymayı önleyici ayakkabılar giyin.
- d) Son derece tutuşabilir olduğundan, yakıt ile işlem görürken dikkatli olun! Aşağıdaki kurallara dikkat edin:
  - 1) Yakıtı saklamak için uygun bir kap kullanın.
  - 2) Motor çalışırken veya sıcak iken asla depoyu doldurmayın,
  - 3) Açık alanda depoyu doldururken daima dikkatli olun. Asla depoyu kapalı ortamlarda doldurmaya çalışmayın.
  - 4) Makineyi çalıştırmadan önce, deponun tıpasını sıkın ve yakıt kalıntılarını temizleyin.
  - 5) Motor açıkken asla ayar yapmayı denemeyin!
  - 6) Hazırlık ve bakım gibi, makine üzerindeki her türlü işlem veya çalışma için güvenlik gözlüklerinin takılması zorunludur.

### 3. Çalışma

- a) Motor çalıştırıldığında, vites kolu boşta olmalıdır. El ve ayakları döner kısımların altına yaklaştırmayın/yerleştirmeyin.
- b) Makine ile çakıl taşlı bir yol, kaldırım veya bir otoban üzerinde çalışırken/geçilirken, potansiyel riskleri belirlemek amacıyla trafik durumuna dikkat edin! İnsan taşımak kesinlikle yasaktır!
- c) Makine yabancı cisimlere çarparsa, derhal motoru kapatın ve motorlu çapa makinesinin hasar görüp görmediğini dikkatlice kontrol edin. Makine hasar görmüş ise, tekrar çalışmaya başlamadan önce onarın.
- d) Kaymayı veya düşmeyi önlemek için çevre koşullarına daima dikkat edin.
- e) Makine anormal şekilde titriyorsa, derhal motoru durdurun! Sebebini belirleyin: anormal titreşimler genelde bir arızayı belirtirler.
- f) Bıçakları onarmak, ayarlamak, kontrol etmek veya aralarına sıkışmış objeleri çıkarmak için çalışma alanını terketmeden önce, daima motoru kapatın!
- g) Makinenin operatör tarafından denetimsiz bırakılması halinde, transmisyon milinin devreden çıkarılması, ek düzenlerin alçaltılması, ateşleme kolunun boşa alınması ve motorun durdurulması gibi gerekli tüm önlemleri alın.
- h) Makineyi temizlemeden, onarmadan veya kontrol etmeden önce, operatör motoru durdurmalı ve hareketli kısımların stop konumunda olduklarından emin olmalıdır.

- i) Motor emisyonları zararlıdır. Makineyi kapalı ortamlarda kullanmayın!
- j) Motorlu çapa makinesini asla uygun koruma teçhizatı, karter veya diğer koruma düzenleri yerlerine takılı olmadan çalıştırmayın!
- k) Makineyi çalışırken çocuklardan veya ev hayvanlarından uzak tutun.
- l) Makineye aşırı çapalama derinliği veya çok aşırı hız ile fazla yüklenmeyin.
- m) Makineyi kaygan bir yol üzerinde yüksek hızda kullanmayın. Geri viteste kullanırken dikkat edin!
- n) Çalışmakta olan makineye kimsenin yaklaşmasına izin vermeyin.
- o) Sadece üretici tarafından izin verilen düzen ve ek aksesuarlar kullanılabilir (örneğin ağırlık dengeleyici).
- p) Görüş açısı az veya aydınlatma koşulları yetersiz ise motorlu çapa makinesini asla kullanmayın.
- q) Sert bir toprağı çapalarken dikkatli olun, bıçaklar makineyi ileri fırlatarak toprağı saplanabilirler. Böyle bir durumda, tutma sapını bırakın ve makineyi kontrol etmeye çalışmayın.
- r) Motorlu çapa makinesini asla aşırı eğimli bir toprakta kullanmayın.
- s) Yokuş yukarı veya yokuş aşağı eğimli bir topraktan geçerken makinenin ters devrilmemesine dikkat edin.

#### **4. Onarım, bakım ve depolama**

- a) Makineyi, düzenleri ve batarya da dahil olarak ek teçhizatı emin çalışma koşullarında muhafaza edin. Mümkünse, makineyi kaldırmadan önce donmasını önlemek için bataryayı çıkarın ve gerekmesi halinde kısmen şarj edin.
- b) Önceden belirlenmiş aralıklarla, makinenin güvenli çalışmasını garanti edecek şekilde, kesim aletlerinin, motorun ve diğer kısımların vidalarının uygun şekilde sabitlenmiş olduklarını kontrol edin.
- c) Makineyi kapalı yerlerde ve daima alevlerden uzak muhafaza edin. Makineyi kaldırmadan önce motoru soğumaya bırakın.
- d) Motorlu çapa makinesi uzun süre atıl kalırsa, kılavuzun saklanması önemlidir.
- e) Makineyi sökmek, monte etmek ve onarmak için uygun aletlere ve kullanım kılavuzuna sahip değilseniz makineyi onarmayın.

## Bölüm II Güvenlik sembolleri

Aşağıdaki sembolere dikkat edilmezse ciddi yaralanmalar meydana gelebilir. Kılavuzda mevcut sembolleri ve güvenlik kurallarını dikkatlice okuyun.

Semboller koparsa veya okunmaz hale gelirse, değiştirilmeleri için distribütör ile temasa geçin.



**MAINTAIN AIR CLEANER**  
Clean up in cleansing solvent and dry up once every 50 hours (every 10 hours in unusually dusty circumstances) and then immerse in clean engine oil until saturated, squeeze out excessive oil.



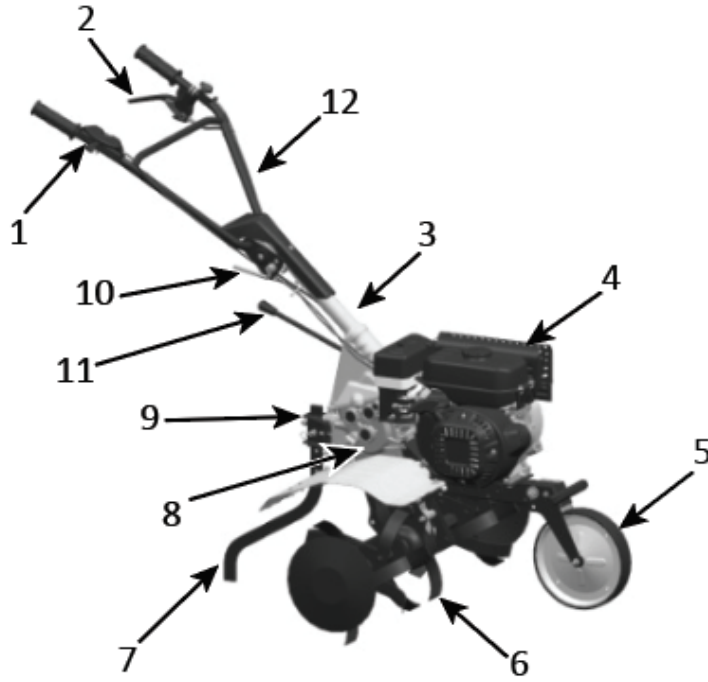
Uygunluk beyannamesi örneği kılavuzun sondan bir önceki sayfasında bulunmaktadır.

## Bölüm III Motorlu çapa makinesiyle ilgili kısa bilgi

### (1) Başlıca teknik parametreler

Nominal güç	3.5 kw
Nominal hız	3300 devir/dakika
Ateşleme	Çekmeli ateşleme
Ağırlık	62,5 kg
Çapalama genişliği	85 cm
Çapalama genişliği	≥10 cm
Çalışma hızı	0.1 m/s ~ 0.3 m/s
Transmisyon	Yağ banyosuna daldırılmış dişliler
Rotasyon hızı	120 devir/dakika
titreşim:	
sol kolu	3,67 m/s <sup>2</sup>
sağ kolu	4,53 m/s <sup>2</sup>

## (2) Motorlu apa makinesinin bařlıca komponentlerinin adı



Resim 1

- |   |                                    |                |
|---|------------------------------------|----------------|
| 1. Gaz kolu   | 7. Derinlik kızıađı                | 11. Vites kolu |
| 2. Devreden ıkarma kolu /<br>Debriyaj kumanda kolu | 8. Diřli kutusu                    | 12. Tutama    |
| 3. Tutama bađlantı borusu                          | 9. Kızak yksekliđi ayar<br>vidası |                |
| 4. Benzinli motor                                   | 10. Tutama ayar dđmesi           |                |
| 5. Yardımcı tekerler                                |                                    |                |
| 6. Freze  |                                    |                |

### Blm IV Motorlu apa makinesinin alıřması

Her motorlu apa makinesi fabrikadan ıkmadan nce n rodaja tabi tutulur. Operatr her halkarda makinenin tm mekanizmalarını kontrol etmeli ve kullanmadan nce ayarlamalıdır.

#### (1) Olađan kontroller

1. Motor yađını kontrol edin

**Dikkat!** Motor 0,6 litre motor yađı ile doldurulmalıdır. Yađ seviyesi dřk ise, operatr motoru kullandıđında, motor ciddi řekilde zarar grecektir.

**Dikkat!** Temiz ve drt zamanlı motorlar iin yksek kaliteli motor yađı kullanın. Kirli veya bařka her tr motor yađı kullanımı motor mrn kısıltacaktır.

- Motoru yatay pozisyona yerleřtirin

- Yağ seviyesi kontrol çubuğunu sökün ve ovuşturarak temizleyin (bakınız resim 3)
- Yağ seviyesi kontrol çubuğunu yağ doldurma ağzına geçirin (dişli kısımları geçirmeyin)
- Seviyesini kontrol etmek için yağ seviyesi kontrol çubuğunu çıkarın. Çubuğun işaretli yarıçapına giriyorsa, sorun yok demektir.
- SAE15W – 40 motor yağı genel bir yağlayıcıdır ve en sık görülen ortam ısalarına uygundur (bakınız tablo 1)

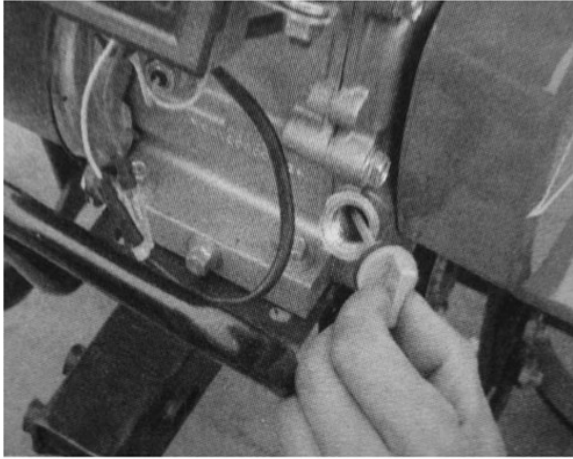
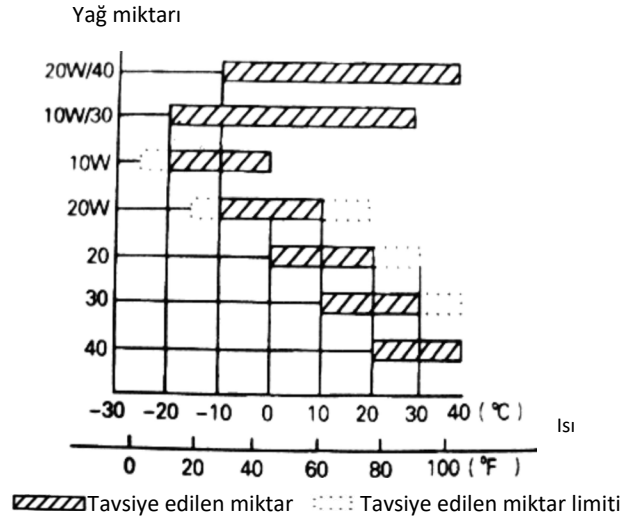


Figure 3



Tablo 1

## 2. Dişli kutusundaki yağı kontrol edin

- Motorlu çapa makinesini yatay bir yüzeye yerleştirin ve yağ seviyesi kontrol çubuğunu sökün (bakınız resim 4)
- Normalde yağ 0,95 litre olmalıdır. Yağ seviyesi düşük ise, öngörülen miktara ulaşmaya kadar yağ ekleyin.
- Tavsiye edilen yağ SAE 15W – 40..

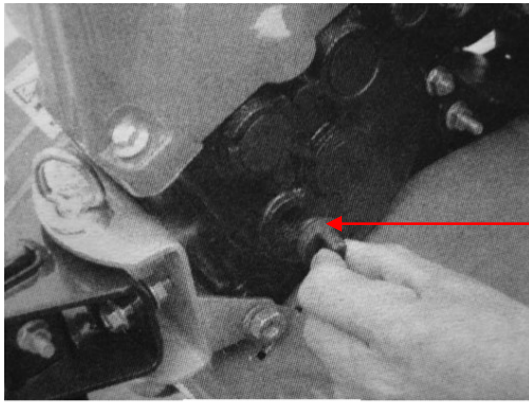
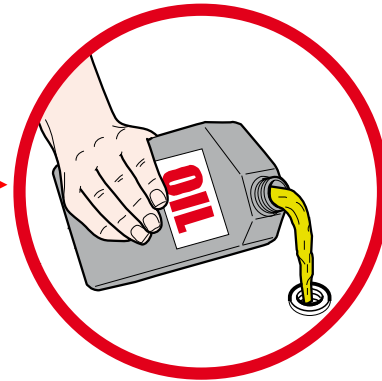


Figure 4



**Dikkat!** Makine, dişli kutusunda yağ olmadan tedarik edilir. Yağ koyun!



### 3. Yağ banyosunda hava filtresi kontrolü

**Dikkat!** Motoru hava filtresi olmadan çalıştırmayı denemeyin, aksi takdirde motor daha hızlı aşınacaktır.

- Somunu ve kanatçıkları gevşetin ve filtre kapağını çıkarın (Bakınız resim 4A).
- Belirtilen seviyeye kadar yağ doldurun (Yağ tipi: SAE 15W-40).

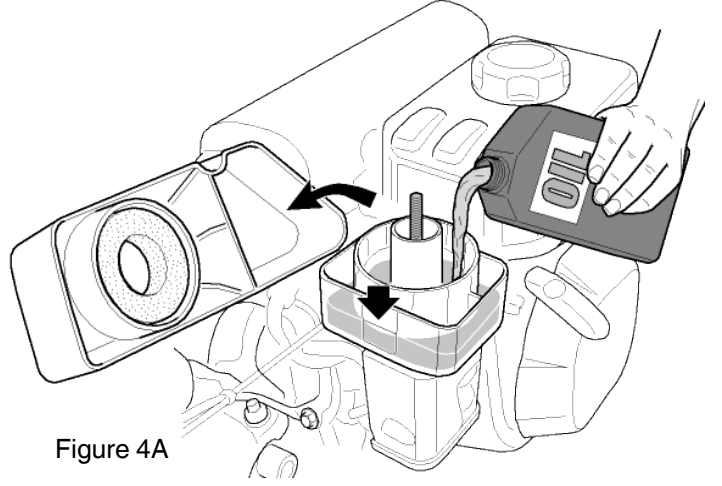


Figure 4A

### (2) Motorlu çapa makinesinin ayarları

#### 1. Tutamaç ayarı:

**Not:** Tutamaç yüksekliğini ayarlamadan önce, kazanın düşmesini önlemek için makineyi düz bir zemine yatay olarak yerleştirin.

- Tutamaç ayar düğmesini gevşetin ve uygun pozisyondaki deliği seçin. Tutamacın çapraz çubuğunu operatörün bel yüksekliğine ayarlayın, sıkıştırmak için ayar düğmesini çevirin (bakınız resim 5)

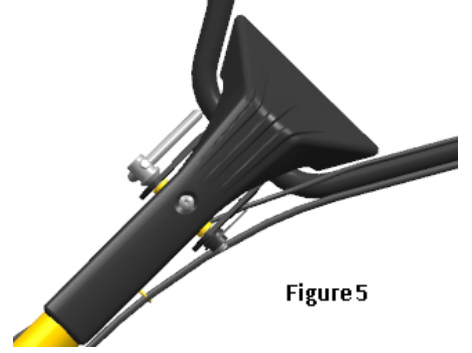


Figure 5

#### 2. Çapalama derinliğinin ayarlanması

- Çapalama derinliğini ortalamak için derinlik kızıağı yüksekliğini ayarlayın. Derinliği artırmak için kolu alçaltın; derinliği azaltmak için kolu kaldırın (bakınız resim 6).

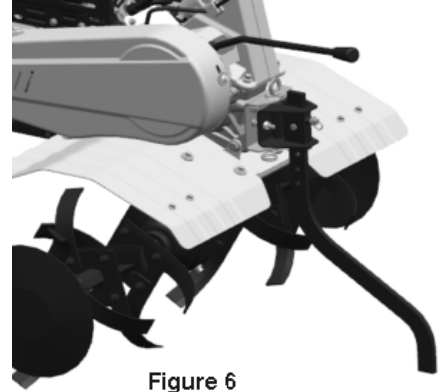


Figure 6

#### 3. Debriyaj ayarı ve kullanımı

**Not:** debriyajı kullanmadan önce, motor hızını alçaltın.

- Debriyajı devreye sokarak ve devreden çıkararak operatör motor gücünü kontrol edebilir.
- Operatör debriyaj kolunu basılı tuttuğunda, debriyaj kavrama yapar, motorlu çapa makinesine akımı iletir ve frezeler dönmeye başlarlar (bakınız resim 7).



Figure 7



Figure 8

- Operatör debriyaj kolunu bıraktığında, debriyaj devreden çıkar ve motorlu çapa makinesine motor akımı iletilmez ve frezelerin dönmesi durur (bakınız resim 8).

Not: debriyaj kablosunun uygunsuz bir ayarı ürünün normal kullanımını tehlikeye atar.

- Önce debriyaj kolunun gerilimini kontrol edin. Normalde kol toleransı 4-8 mm olmalıdır; böyle olmaması durumunda, sabitleme somununu gevşetin ve kolu ayarlayın. Ayarlama sona erdiğinde, sabitleme somununu sıkıştırın. (bakınız resim 9).

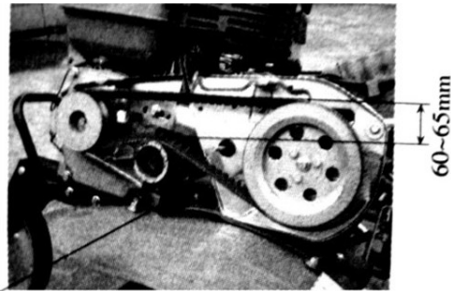
- Gerekmesi halinde, operatör debriyajın doğru şekilde kavradığını ve devreden çıkarıldığını kontrol etmek için motoru çalıştırabilir.

#### 4. Kayış geriliminin ayarlanması

**Dikkat!** Kayış tayin servis merkezinde ayarlanması gerekir

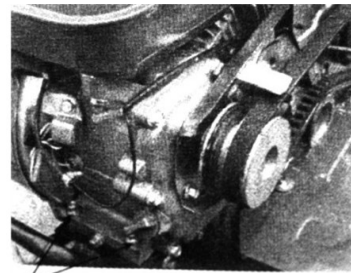
- Debriyaj kolunu basılı tutun ve kayışı sıkamak için gerilim kasnağını yukarı kaldırın. Uygun şekilde gerdirilmiş bir kayış gerili iken 60 ile 65 mm arası uzunluğa sahiptir (bakınız resim 10)

- Kayış gerilimi normal gerilim limitleri dahilinde değilse, bir ayarlama gerektirir. Öncelikle, motorun dört somununu gevşetin; kayış çok yumuşak ise, motoru ileri itin, kayış çok gergin ise, kayış gerilimi öngörülen limitlere uygun hale gelene kadar motoru geri itin. Son olarak, motor ve bağlantı düzleminin somunlarını sıkıştırın.



Engine mounting bolt

Figure 10



Engine mounting bolts

Figure 11

- Kayış karterinin somunlarını gevşetin ve debriyaj kolunu basılı tutarak karter ve kayış arasındaki mesafeyi resimlerde belirtildiği gibi ayarlayın.

#### 5. Gaz kolunun ayarlanması

- Normal hız:  $1800 \pm 100$  devir/dakika; yüksek hız:  $3300 \pm 50$  devir/dakika. Hız bir devir sayacı kullanarak ayarlanabilir.

- Hız kontrol yöntemi ve ayarı

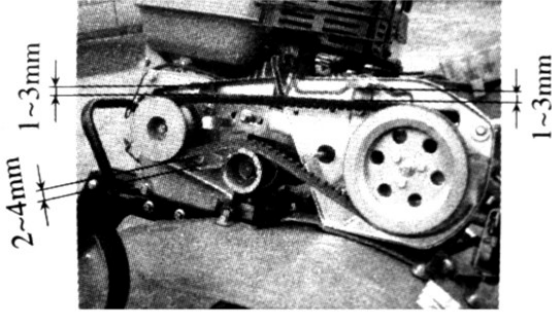


Figure 12



Figure 13 Accelerator valve regulator

1. Tutamaç üzerindeki gaz kolunu yüksüz maksimuma çevirin ve devir sayacının  $3300 \pm 50$  devir/dakika arasında bir hız gösterdiğini kontrol edin. Kolu minimuma çevirin ve devir sayacının  $1800 \pm 100$  devir/dakika bir hız gösterdiğini kontrol edin.

2. Devir sayacı tarafından gösterilen hız belirtilen limitler dahilinde değilse, motoru ayarlamak gerekir.

Motoru ayarlamak için aşağıdakileri yapmak gerekir:

1) Gaz kablosu bağlantılarının gevşetilmiş veya kesilmiş olup olmadıklarını kontrol etmek. Bu durumda, yeniden sıkıştırın.

2) Tutamaç üzerindeki gaz kolunu yüksüz maksimuma çevirin, motor gaz mekanizmasının somunlarını uygun pozisyona kadar ayarlayarak hızı ortalayın.

3) Çok çalışma sonrasında, operatör motoru ayarlamak için gaz kolunun somunlarını ayarlayabilir.

7. Vites kolunun pozisyonunu seçin

- motorlu çapa makinesinin vites kolu için 3 pozisyon seçilebilir (bazı modellerde dört pozisyon)

- marş nasıl değiştirilir:

1) gaz kolunu en sol pozisyona (minimum) kadar saat yelkovanı yönünde çevirin

2) debriyajı devreden çıkarmak için debriyaj kolunu bırakın

3) vites kolunu istenen pozisyona kaydırın

4) motorlu çapa makinesini çalıştırmak için debriyaj koluna basın

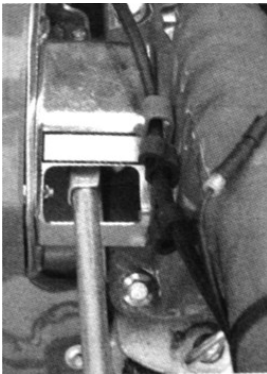
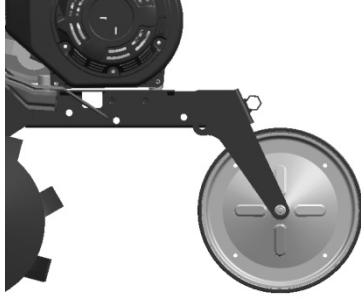


Figure 14

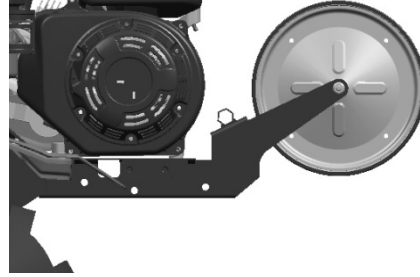
## 8. Yardımcı tekerleğin ayarlanması

1) Yolda yürürken motorlu çapa makinesinin yardımcı tekerleğini resim 15'de gösterilen pozisyona ayarlayın

2) Tarlada yürürken motorlu çapa makinesinin yardımcı tekerleğini resim 16'da gösterilen pozisyona ayarlayın.



Resim 15



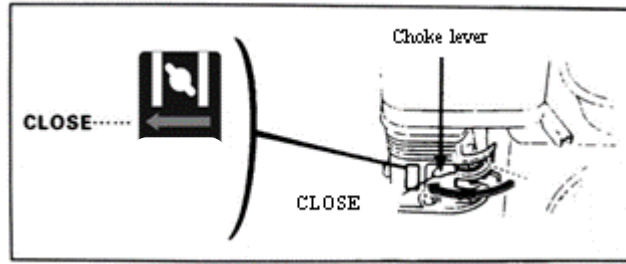
Resim 16

## Bölüm V Ateşleme

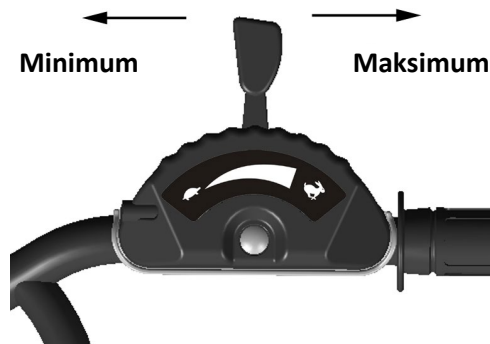
### (1) Motorun çalıştırılması

**Dikkat!** Motoru çalıştırmadan önce, vites kolu boşta olmalıdır. Debriyaj kolu bırakılmalıdır.

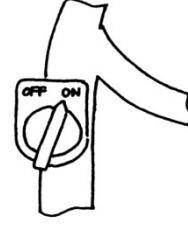
2. Hava kolunu CLOSE (kapalı) üzerine yerleştirin



3. Gaz kolunu maksimum hıza doğru hafifçe çevirin

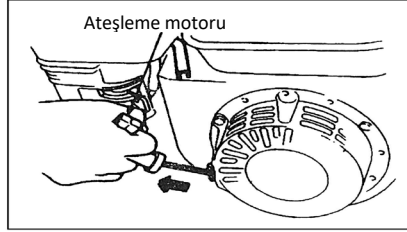


4. Motor şalterini ON (açık) üzerine yerleştirin

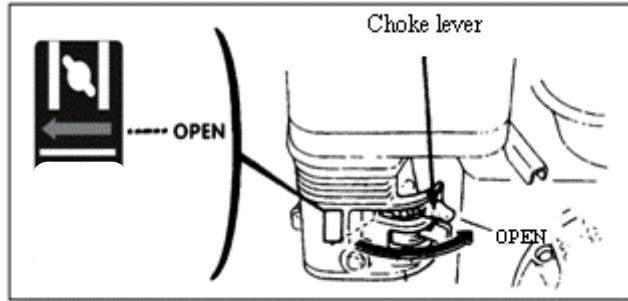


Ateşleme motorunun kablosunu direnç göstermeye kadar hafifçe çekin, sonra dışa doğru hızlıca ve güçlü bir şekilde çekin.

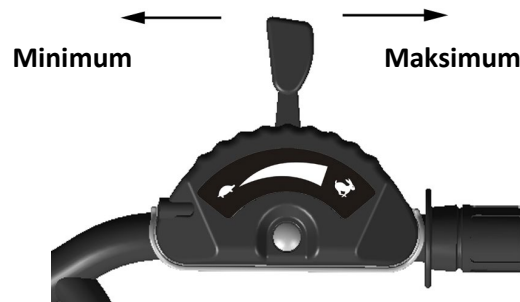
**Not!** Motora çarparak ve hasar vererek ters tepebilecek kolu aniden bırakmayın. Bırakmak için, ateşleme kablosu boyunca yavaşça kaydırın.



5. Motor ısındıktan sonra, hava kolunu hafifçe OPEN pozisyonuna doğru itin.



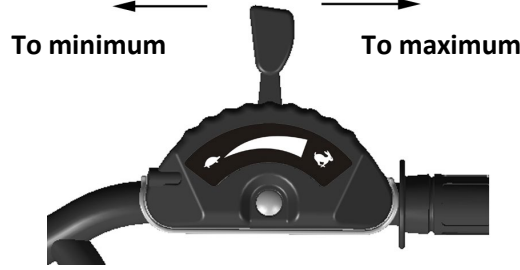
6. Motor hızını istenen seviyeye kadar ayarlamak için gaz kolunu (veya kelebek valf kolunu) kullanın.



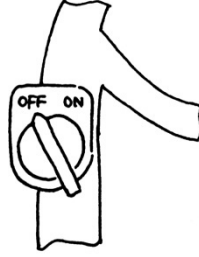
## (2) Motorun durdurulması

- Acil durumda, motor, motor şalterinin direkt olarak OFF üzerine çevrilmesi aracılığıyla durdurulabilir.
- Normal koşullarda, motoru durdurmak için izlenmesi gereken adımlar aşağıda belirtilmiştir:

1. Gaz kolunu minimuma doğru itin



2. Motor şalterini OFF üzerine çevirin



## Bölüm VI Benzinli motorun bakımı

### Dikkat!

- Bakımdan önce motoru durdurun
- Motorun kazaen başlatılmasını önlemek için, motor şalterini OFF (stop) üzerine getirin ve ateşleme bujisinin bağlantı hattını kesin.
- Operatör kontrol ve bakım için gerekli uygun aletlere ve malzemeye sahip değilse ve motoru onarabilecek ve bakımını yapabilecek durumda değilse, motor kontrolü ve bakımı sadece yetkili bir distribütör tarafından gerçekleştirilebilir.

Not:

- Motorun iyi veriminin korunması isteniyorsa, motor düzenli kontrol ve ayarlara tabi tutulmalıdır. Düzenli bakım ürünün uzun ömürlü olmasını garanti eder. Aşağıdaki tabloda gereken bakım aralıkları ve bakıma tabi tutulması gereken komponentler belirtilmiştir.

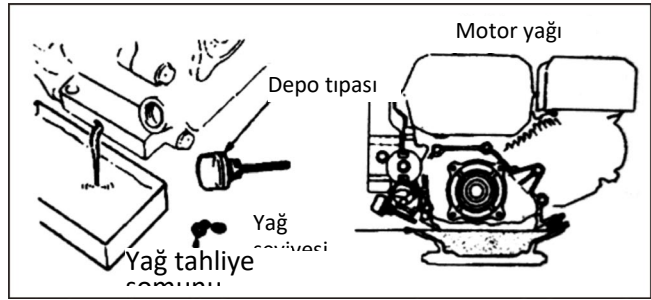
Bakım devri Aylık Bir aydan az iseler, efektif kullanım saatlerine göre Komponent		Günlük kullanım	İlk aydan sonra/20 saat sonra	Her mevsim/her 50 saatte bir	Her 6 ayda bir/her 100 saatte bir	Her yıl veya her 300 saatte bir
Motor yağı	Yağ seviyesi kontrolü	●				
	Yağ değişimi		●		●	
Dişli redüktör yağı (bazı modellere uygulanabilir)	Yağ seviyesi kontrolü	●				
	Yağ değişimi		●			●
Yağ banyosunda hava filtresi	Kontrol	●				
	Temizlik	● (1)				
Ateşleme bujisi	Kontrol ve temizlik				●	
Kıvılcım önleyici (opsiyonel)	Temizlik				●	
Depo ve yakıt filtresi	Temizlik			● (2)		
Hava vanası	Kontrol ve ayar					● (2)
Yakıt hattı	Kontrol	Her 2 yılda bir (gerekmesi halinde, değiştirin)●(2)				

### Not!

1. Makine tozlu koşullarda kullanılıyorsa, bakım sıklığını artırın.
2. Operatör uygun aletlere ve onarım için mekanik deneyime sahip değilse motoru sökemez. Bazı komponentler yetkili bir distribütör nezdinde bakıma tabi tutulabilirler.

### 1. Motor yağı değişimi

Hızlı ve komple yağ tahliyesi garanti etmek için motoru ısıttıktan sonra motor yağını tahliye edin.



1. Motor yağını tahliye etmek için motor yağı seviyesi kontrol çubuğunu ve yağ tahliye somununu sökün.
  2. Yağ tahliye somununu yeniden vidalayın ve sıkıştırın.
  3. Motoru belirtilen yağ ile doldurun ve yağ seviyesini kontrol edin.
  4. Yağ kontrol çubuğunu yeniden yerleştirin.
- Motor yağı hacmi 0,6 litre olmalıdır.

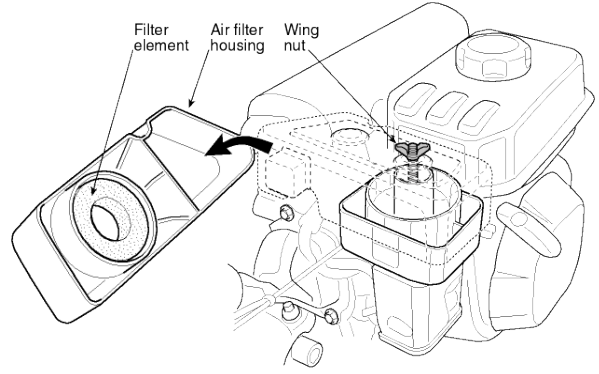
## 2. Yağ banyosunda hava filtresinin bakımı

Kirli bir hava filtresi karbüratördeki hava geçişini tıkayacaktır. Karbüratörün arızalanmasını önlemek için, hava filtresi düzenli olarak bakıma tabi tutulmalıdır. Motorun tozlu bir ortamda çalışmasının gerekmesi durumunda, bakım sıklığını artırın.

**Dikkat!** Yangına sebebiyet verebileceğinden, hava filtresini temizlemek için asla benzin veya düşük yanma noktasına sahip deterjan kullanmayın.

**Not!** Motoru asla hava filtresi olmadan çalıştırmayı denemeyin. Bu motorun hızlı aşınmasına neden olabilir. Yağ seviyesini daima sabit tutun!

1. Kelebek somunu ve hava filtresinin yuvasını sökün ve filtreleme unsurunu çıkarın.
2. Filtreleme unsurunu temizlemek için tutuşmaz veya yüksek yanma noktasına sahip bir deterjan kullanın ve kurutun.
3. Belirtilen seviyeye kadar yağ doldurun (Yağ tipi: SAE 15W-40).
4. Filtreleme unsurunu ve hava filtresi yuvasını yeniden yerleştirin.

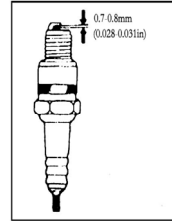
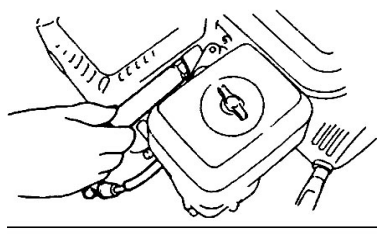
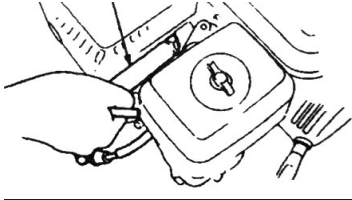


## 3. Ateşleme bujisinin bakımı

**Not!** asla hatalı bir ısı aralığına sahip bir ateşleme bujisi kullanmayın. Motorun normal başlatılmasını garanti etmek için, ateşleme bujisinin elektrotları arasındaki mesafe uygun ve kalıntılardan arınmış olmalıdır.

1. Ateşleme bujisini çıkarmak için kovanlı özel bir anahtar kullanın

Buji için kovanlı özel anahtar



**Dikkat!** Motor henüz durmuş ise, susturucu çok sıcak olacaktır. Yanmaları önlemek için yüksek ısılardan uzak durun.

2. Ateşleme bujisini kontrol edin. Aşınmış ise veya yalıtıcıda çatlak veya hasarlar bulunuyorsa değiştirin; aşırı karbon birikimi görülüyorsa, temizlemek için metal bir fırça kullanın .
3. Buji elektrotlarının mesafesini ölçmek için bir kalınlık ölçer kullanın: doğru değer 0,70 ile 0,80 mm arasında olmalıdır.
4. Ateşleme bujisi rondelasının iyi durumda olduğunu kontrol edin. Dişlilere zarar vermemek için, ateşleme bujisini elle vidalayın.
5. Ateşleme bujisini sonuna kadar vidaladıktan sonra bujiyi ve alt rondelayı sıkılaşmak için özel kovanlı bir anahtar kullanın.

**Not!** Ateşleme bujisi yeni ise, rondelaya sıkıca bastıktan sonra, bujiyi yarım tur daha sıkıştırın.

Ateşleme bujisi eskimiş ise, rondelaya sıkıca bastıktan sonra, bujiyi sekizde/dörtte bir tur daha sıkıştırın.

Ateşleme bujisi uygun sıklıkta olmalıdır, aksi taktirde motora zarar vererek ısınacaktır.



### **Dikkat!**

Motor henüz durmuş ise, susturucu çok sıcak olacaktır. Soğumadan önce motor üzerinde müdahalede bulunmayın.

**Not!** Kıvılcım önleyici etkin bir çalışma garanti etmek için her 100 saatte bir bakıma tabi tutulmalıdır.

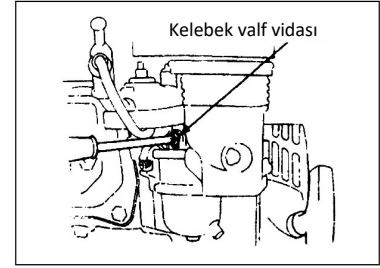
- 1) Tahliye borusunun 4 mm'lik iki vidasını gevşetin ve boruyu sökün
- 2) Susturucu tamponunu çıkarmak için susturucu tamponunun 5 mm'lik dört vidasını gevşetin.
- 3) Kıvılcım önleyiciyi susturucudan çıkarmak için kıvılcım önleyicinin 4 mm'lik vidalarını gevşetin.
- 4) Kıvılcım önleyicinin sıkı zincir koruma ağından karbon kalıntılarını gidermek için bir fırça kullanın.

**Dikkat!** Ormanlık alanlarda asla doğru kıvılcım önleyicisi olmayan bir motor kullanmayın. Yangınlara neden olabilir!

**Not!** Kıvılcım önleyicide çatlak veya hasar olmamalıdır. Olması halinde, kıvılcım önleyiciyi değiştirin.

### 5. Karbüratörün minimum devirde ayarlanması

- 1) Normal ısıya kadar ısıtmak için motoru çalıştırın.
  - 2) Motor minimumda dönerken, normal hızı minimuma ayarlamak için kelebek valfin dış vidasını ayarlayın.
- Normal minimum hız: 1800±150 devir/dakika.



## **Bölüm VII Motorlu çapa makinesinin bakımı**

Ateşlemeden, debriyaj kullanımından ve yük değişimlerinden kaynaklanan aşınma sebebiyle, motorlu çapa makinesinin somunları gevşeyebilir. Komponentler benzinli motorun düşük gücü, yüksek yakıt tüketimi ve motorlu çapa makinesinin kullanımını tehlikeye atabilecek diğer arızalar sebebiyle aşınabilirler. Bu olasılıkları sınırlandırmak için, iyi teknik özellikleri korumak ve daha uzun bir ömre sahip olmak için, motorlu çapa makinesinin katı ve düzenli bir bakımdan geçmesi gerekir.

### **I Rodaj**

1. Benzinli motorun rodajına ilişkin bilgiler için kılavuza danışın.
2. Yeni veya kullanılmış motorlu bir çapa makinesi yüksüz olarak bir saat, sonra da 5 saat çalışmalıdır ve, motor halen sıcakken, tüm motor yağı benzinli motorun bardak altına boşaltılmalıdır. Motoru bölüm II'de 1 ve 2 sayılı maddelerde belirtildiği gibi motor yağı ile doldurun, rodaj için 4 saat çalıştırın. Bu noktada makine tarım amaçlı kullanılabilir.

### **II Motorlu çapa makinesinin teknik bakımı**

1. Vardiyalı bakım (her çalışma vardiyasından önce ve sonra)
  - 1) Gürültü, aşırı ısınma, gevşemiş somunlar, vs. gibi anormal olaylar mevcut olup olmadığını dinleyin ve gözlemleyin.
  - 2) Benzinli motordan ve transmisyon kutusundan yağ sızıntıları olup olmadığını kontrol edin.
  - 3) Benzinli motor ve transmisyon kutusunun yağ seviyelerinin, seviye göstergelerinin üst ve alt işaretleri arasında olduğunu kontrol edin.
  - 4) Makine ve aksesuarları üzerindeki kir, çamur, çim ve yağ lekelerini derhal gidirin.
  - 5) Tarım faaliyet kayıtlarını saklayın.

2. İlk seviye bakımı (her 150 saatlik çalışmadan sonra)

- 1) Herbir vardiya için her bakım kalemini gerçekleştirin.
- 2) Transmisyon kutusunu temizleyin ve motor yağınızı değiştirin.
- 3) Debriyajı, marş sistemini ve marş çeviricisini kontrol edin, deneyin ve ayarlayın.

3. İkinci seviye bakımı (her 800 saatlik çalışmadan sonra)

- 1) 150 saat çalışma için her bakım kalemini gerçekleştirin.
- 2) Dişlileri ve rulmanları kontrol edin. Çok aşınmış olanları varsa değiştirin.
- 3) Motorlu çapa makinesinin freze veya somunlar gibi hasar görmüş parçaları veya komponentleri bulunuyorsa değiştirin!

4. Onarımlar ve teknik kontroller (her 1500-2000 saatlik çalışmadan sonra)

- 1) Tüm makineyi temizlik ve kontrol yetkisi olan yerel bir satıcıya söktürün. Çok aşınmış parçalar veya komponentler bulunuyorsa, değiştirin veya onarın.
- 2) Debriyaj disklerini ve uzman debriyajını kontrol ettirin.

5. Benzinli motorun onarımı ve bakımı kılavuzda belirtildiği şekilde gerçekleştirilmelidir.

### III Mini motorlu çapa makinesinin teknik bakım tablosu (✓ işareti ile belirtilen kalem bakıma tabi tutulmalıdır)

Bakım işlemi yetkili bir teknik servis nezdinde gerçekleştirilmelidir.

Çalışma aralıkları Bakım tipi	Her gün	Orta yükte 8 saatlik çalışma sonrasında	İlk aydan sonra veya 20 saatlik çalışma sonrasında	Üçüncü aydan sonra veya 150 saatlik çalışma sonrasında	Her yıl veya her 1.000 saatte bir	2 yılda bir veya her 2.000 saatte bir
Vida ve somunların kontrolü ve sıkıştırılması	✓					
Motor yağının kontrolü ve eklenmesi	✓					
Temizlik ve motor yağının değiştirilmesi		(İlk kez)	(İkinci kez)	✓ ( üçüncü ve sonraki seferler)		
Yağ sızıntılarını kontrol edin	✓					
Kir, çim ve yağ lekelerini temizleyin	✓					
Problemlerin çözümü	✓					
İşletme parçalarının ayarlanması	✓					
Kayış gerilimi	✓					
Dişliler ve rulmanlar					✓	

#### IV Mini motorlu çapa makinesinin uzun süreli depolanması

Motorlu çapa makinesinin uzun süreyle kaldırılması gerekiyorsa, pas ve erozyonu önlemek amacıyla aşağıda belirtilen nlemlerin alınması gerekir.

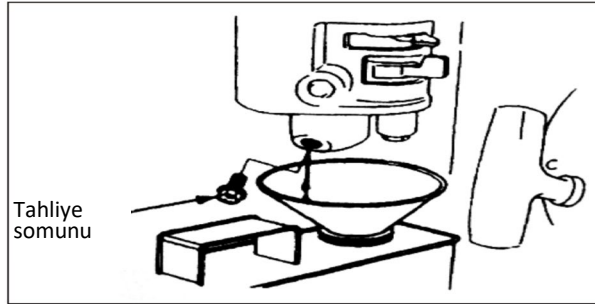
1. Benzinli motor kitapçığında belirtildiği gibi benzinli motoru mühürleyin ve kaldırın.
2. Yüzeydeki kiri ve çamuru temizleyin
3. Transmisyon kutusundaki yağlayıcıyı boşaltın ve yeni yağlayıcı ile doldurun
4. Yüzeydeki alüminyum alaşımli olmayan boyasız kısımlar üzerine korozyon önleyici yağ sürün.
5. Ürünü emin, kapalı, havadar ve kuru bir yerde saklayın.
6. Aletleri, kalite belgesini ve kullanım kılavuzunu makine ile birlikte saklayın.

#### Bölüm VIII Arızaların belirlenmesi

Motor çalıştırlamıyorsa, aşağıda belirtilenleri kontrol edin:

1. motor şalterinin ON üzerinde olduğunu;
2. makinede yeterli yağlayıcı olduğunu;
3. yakıt vanasının ON üzerinde olduğunu;
4. depoda yakıt olduğunu;
5. karbüratöre yakıt ulaştığını; bunu kontrol etmek için, operatör karbüratörün tahliye somununu gevşetebilir ve yakıt vanasını ON üzerine getirebilir.

**Dikkat!** Dışarı yakıt sızıyorsa, dikkatlice giderin ve dışarı sızan yakıt veya buharları bir yangına neden olabileceğinden, ateşleme bujisini kontrol etmeden veya motoru çalıştırmadan önce kurumasını bekleyin.



6. ateşleme bujisinin alev çıkardığını.
  - a. Ateşleme bujisinin tıpasını çıkarın, tozu giderin ve bujiyi çıkarın.
  - b. Buji üzerine ateşleme bujisinin tıpasını takın.
  - c. Ateşleme bujisinin metal gövdesini motor kafasına bağlayın. Kıvılcım çıktığını kontrol etmek için ateşleme motorunu hafifçe çekin. Kıvılcım çıkıyorsa, ateşleme bujisini yeniden monte edin ve motoru çalıştırın.
7. Motor her halükarda çalışmıyorsa, yetkili bir satıcı tarafından onarılmasını sağlayın.



## Передмова

Дякуємо Вам за покупку міні мотокультиватора виробництва нашої компанії

Завдяки маленьким розмірам, різноманітним функціям, високоефективному фрезеруванню ґрунту, здатності працювати у горах, у воді, перетинати нерівності на полях та канави, легкості транспортування й доставки, дана модель мотокультиватора особливо підходить для роботи в гірській, горбкуватій місцевості, на посушливих і зрошуваних полях, у фруктових садах, парках, під арковими навісами і т.д.

**Попередження!** Зверніть особливу увагу на наступну інформацію:

Перед початком експлуатації уважно прочитайте даний посібник з експлуатації та технічного обслуговування та суворо дотримуйтеся вимог, викладених у цьому посібнику, у процесі експлуатації. Якщо Ви працюєте з дотриманням вимог, викладених у посібнику, мотокультиватор, розроблений нашою компанією, може працювати безпечно та надійно, не пошкоджуючи устаткування й не травмуючи людей. Недотримання до вимог посібника у процесі експлуатації може привести до серйозних пошкоджень устаткування або важких фізичних травм.

**Примітка!** При виникненні будь-якої проблеми з агрегатом або появи будь-яких сумнівів, зв'яжіться з місцевим агентом із продажу устаткування нашої компанії.

## Зміст

Розділ I Попередження про дотримання техніки безпеки .....	1
Розділ II Знаки безпеки.....	3
Розділ III Стислий опис мотокультиватора .....	3
(1) (1) Головні технічні параметри .....	3
(2) Назви головних деталей і компонентів мотокультиватора.....	4
Розділ IV Робота мотокультиватора.....	4
(1) Звичайна перевірка .....	4
(2) Регулювання мотокультиватора .....	6
Розділ V Запуск.....	9
(1) Як запустити агрегат .....	9
(2) Як зупинити двигун.....	11
Розділ VI Технічне обслуговування бензинового двигуна.....	11
Розділ VII Технічне обслуговування мотокультиватора .....	14
Розділ VIII Виявлення несправностей .....	16

## **Розділ I Попередження про дотримання техніки безпеки**

### **1. Навчання**

- a) Уважно прочитайте посібник з експлуатації. Повністю ознайомтеся із правильною методикою експлуатації цього агрегату та його механізмів. Усвідомте, як зупинити й швидко відключити робочий механізм.
- b) Дітям не дозволяється користуватися агрегатом! Дорослим не можна користуватися агрегатом до того, як вони уважно прочитають посібник!
- c) Переконайтеся, що в межах робочої зони не перебувають люди або предмети, що становлять потенційну загрозу безпеці, особливо діти та домашні тварини!

### **2. Підготовка**

- a) Ретельно перевірте територію, на якій буде працювати агрегат та вилучіть усі дрібні предмети.
- b) Перед запуском двигуна встановіть передачу в нейтральне положення!
- c) Не працюйте на агрегаті без відповідного одягу. Якщо земля в робочій зоні слизька, одягніть не ковзні взуття, що збільшить Вашу стійкість.
- d) Дотримуйтеся обережності під час поводження із паливом, воно вогнебезпечно! Зверніть увагу на наступні правила:

- 1) Для зберігання палива використовуйте відповідну ємкість.
- 2) Ніколи не намагайтеся долити паливо в працюючий або гарячий двигун!
- 3) Дотримуйтеся особливої обережності під час заправки двигуна поза приміщенням.

Ніколи не намагайтеся заправляти двигун у приміщенні!

- 4) Перед запуском щільно закрутіть кришку паливного бака й витріть усі залишки палива!
- e) Ніколи не намагайтеся виконувати регулювання при працюючому двигуні!
- f) При будь-якому виді експлуатації або роботах на агрегаті, наприклад, при підготовці й технічному обслуговуванні агрегату, потрібно обов'язково носити захисні окуляри.

### **3. Експлуатація**

a) При запуску двигуна важіль перемикачів передач повинен залишатися у нейтральному положенні. Оператору не дозволяється наближати руки й ноги до деталей, що обертаються, або підставляти їх під такі деталі.

b) При експлуатації агрегату або при переїзді через бруківку, тротуар або автостраду, уважно стежити за дорожніми умовами, щоб вчасно помітити потенційну небезпеку! Ніколи не використовуйте агрегат для перевезення пасажирів!

c) Якщо агрегат натрапляє на будь-який сторонній предмет, негайно вимкніть двигун і ретельно перевірте, чи не пошкоджений мотокультиватор. Якщо агрегат пошкоджений відремонтуйте його перед повторним запуском і експлуатацією.

d) Завжди звертайте увагу на навколишні умови, щоб не поскоковзнутися й не впасти.

e) Якщо агрегат виявляє ознаки ненормальної вібрації, негайно вимкніть двигун! Це важливо, оскільки ненормальна вібрація звичайно є провісником пошкодження.

f) До того, як покинути місце виконання робіт для ремонту, відрегулюйте, перевірте або вилучіть предмети, що застрягли між фрезами. Завжди пам'ятайте, що насамперед потрібно вимкнути двигун!

g) Якщо оператор не буде доглядати за агрегатом протягом тривалого часу, необхідно насамперед взяти наступних превентивних заходів: відключити вал відбору потужності,

опустити допоміжні пристрої, переключити важіль перемикачів передач в нейтральне положення та вимкнути двигун.

h) Перед чищенням, ремонтом або перевіркою агрегату оператор повинен вимкнути двигун і переконатися, що всі рухливі частини не рухаються.

i) Вихлопи двигуна небезпечні, тому ніколи не намагайтеся запустити його у приміщенні.

J) Ніколи не працюйте на мотокультиваторі без відповідного захисного обладнання, кожуха або інших захисних пристроїв, встановлених на своєму місці!

k) Ніколи не допускайте дітей і домашніх тварин до працюючого агрегату!

l) Ніколи не перевантажуйте агрегат великою глибиною оранки або швидкістю!

m) Не дозволяється використовувати агрегат на слизькій дорозі на високій швидкості.

При русі задом уважно стежте за ситуацією позаду!

n) Не дозволяйте глядачам підходити до працюючого агрегату!

o) Можуть використовуватися винятково допоміжні пристрої й устаткування (наприклад, противага), дозволені виробником мотокультиватора.

p) Ніколи не намагайтеся працювати на мотокультиваторі за обмеженою видимістю або за поганим освітленням!

q) Будьте обережні при обробці твердого ґрунту, тому що фрези можуть зачепитися за землю й повести мотокультиватор уперед. Якщо таке трапиться, просто відпустіть рукоятку та не намагайтеся управляти агрегатом!

r) Ніколи не експлуатуйте мотокультиватор на крутому схилі!

s) Будьте обережні, коли агрегат піднімається або спускається зі схилу, щоб він не перекинувся!

#### **4. Ремонт, технічне обслуговування та зберігання**

a) Можуть використовуватися винятково допоміжні пристрої й устаткування (наприклад, противага), дозволені виробником мотокультиватора. При першій можливості від'єднайте акумуляторну батарею перед зберіганням, щоб не заморозити її. Заряджайте акумуляторну батарею за необхідністю.

b) Перевірте через задані інтервали, що зрізні болти, кріпильні болти двигунів та інші болти затягнуті відповідним чином, щоб забезпечити безпечну роботу агрегату.

c) Агрегат може зберігатися у приміщенні, на достатньому віддаленні від вогню. Перед зберіганням дайте двигуну охолонути.

d) При тривалім зберіганні агрегату завжди важливо зберегти посібник.

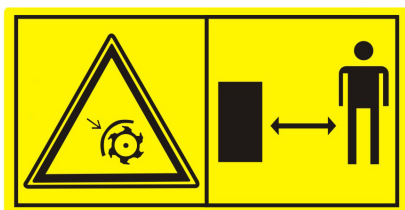
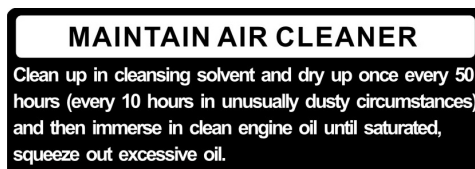
e) Неремонтуйте агрегат самотужки без належних інструментів і посібника з інструкціями з розбирання, складання та ремонту агрегату.



## Розділ II Знаки безпеки

Наступні знаки повинні нагадувати Вам про те, що якщо їх ігнорувати, то можна отримати серйозну травму. Уважно прочитайте знаки у посібнику й примітки із приводу техніки безпеки.

Якщо наліпки відірвалися або їх неможливо прочитати, зв'яжіться із дистриб'ютором, щоб він замінив ці наліпки.



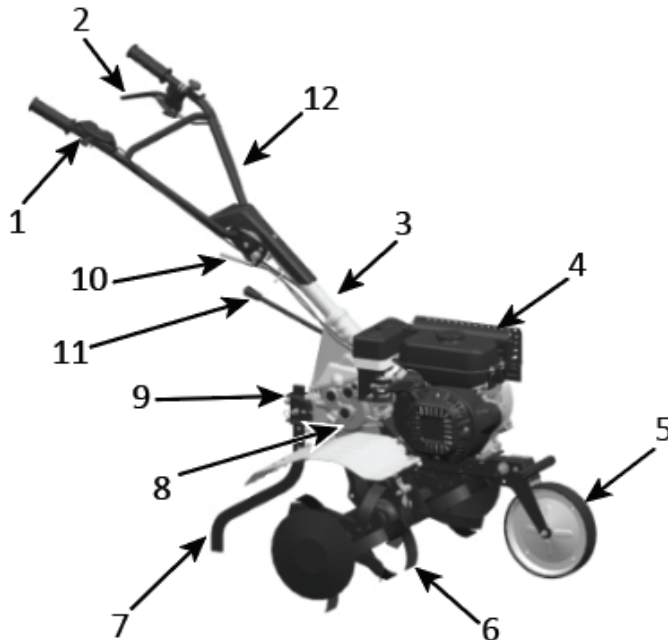
Приклад декларації відповідності знаходиться на передостанній сторінці посібника.

## Розділ III Стислий опис мотокультиватора

### (1) Головні технічні параметри

Номінальна потужність	3.5 кВт
Номінальна швидкість	3300 об./хв.
Запуск	Шнуровий стартер
Вага	72 кг
Ширина оранки	85 см
Глибина оранки	≥10 см
Робоча швидкість	0.1 м/с ~ 0.3 м/с
Трансмсія	Шестерня у оливній ванні
Швидкість обертання	120 об./хв.
вібрація:	
ліва ручка	3,67 м/с <sup>2</sup>
права рукоятка	4,53 м/с <sup>2</sup>

## (2) Назви головних деталей і компонентів мотокультиватора



**Рисунок 1**

- |                                |                      |                                       |
|--------------------------------|----------------------|---------------------------------------|
| 1. Важіль акселератора         | 4. Бензиновий двигун | 8. Коробка передач                    |
| 2. Вимикач / Важіль зчеплення  | 5. Переднє колесо    | 9. Регульовальний гвинт висоти важеля |
| 3. Стійка рукоятки             | 6. Фреза             | 10. Регулятор рукоятки                |
| 11. Важіль перемикаччя передач | 7. Важіль глибини    |                                       |
|                                | 12. Трубка рукоятки  |                                       |

### **Розділ IV Робота мотокультиватора**

До того, як кожний мотокультиватор виходить із заводу, він проходить попередню перевірку, але все ж таки користувач повинен перевірити усі механізми агрегату і відрегулювати їх перед використанням.

#### **(1) Запланована перевірка**

1. Перевірка моторної оливи

**Попередження!** У двигун повинно бути залито 0.6 л оливи. Якщо рівень оливи у двигуні нижче норми при його використанні, то це спричинить серйозні пошкодження!

**Попередження!** Для чотиритактного двигуна використовуйте чисту та високоякісну моторну оливу. Використання брудної оливи або будь-якого іншого типу моторної оливи скоротить ресурс двигуна.

- Встановіть двигун у горизонтальне положення.
- Виверніть оливний щуп двигуна та витріть його начисто (див.Мал.3)

- Вставте оливний щуп у горловину для заливання оливи (не вкручуйте різьбову частину)
- Витягніть оливний щуп і перевірте рівень оливи. Якщо він перебуває в межах визначеного діапазону на оливному щупі, то все в порядку.
- Рекомендована моторна олива SAE15W - 40 загального призначення, яка підходить для звичайних температур навколишнього повітря (див.табл.1)

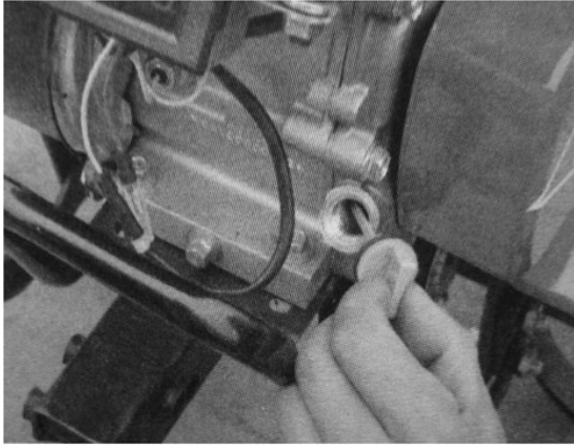
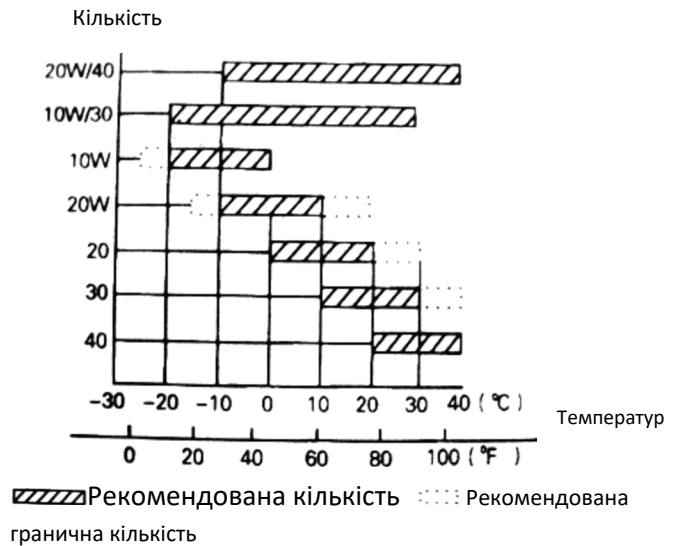


Figure 3



## 2. Перевірка оливи у редукторі

- Встановіть мотокультиватор на горизонтальну поверхню та виверніть оливний щуп (див.Рис.4)
- За звичаєм повинно бути залито 0.95 л оливи. Якщо рівень оливи занадто низький, долийте нову оливу, доки рівень оливи не досягне нормальної висоти.
- Рекомендована олива SAE15W - 40.

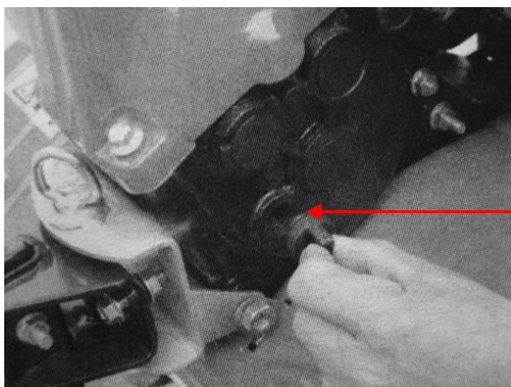
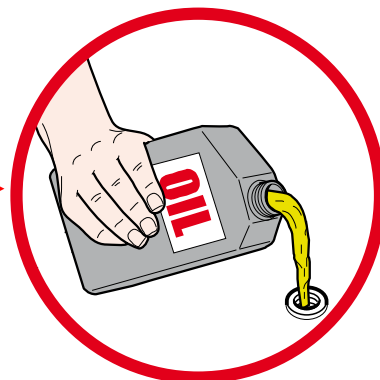


Figure 4



**Попередження!** Машина постачається без оливи в коробці передач. Заповніть оливою коробку передач!

### 3. Перевірка фільтра повітря в оливній ванні

**Попередження!** Ніколи не намагайтеся запускати двигун без повітряного фільтра. Це прискорить знос двигуна.

- Відкрутити баранчикову гайку та зняти кришку фільтра (Дивись мал.4А).
- Долити оливи до вказаного рівня (Тип оливи: SAE 15W-40).

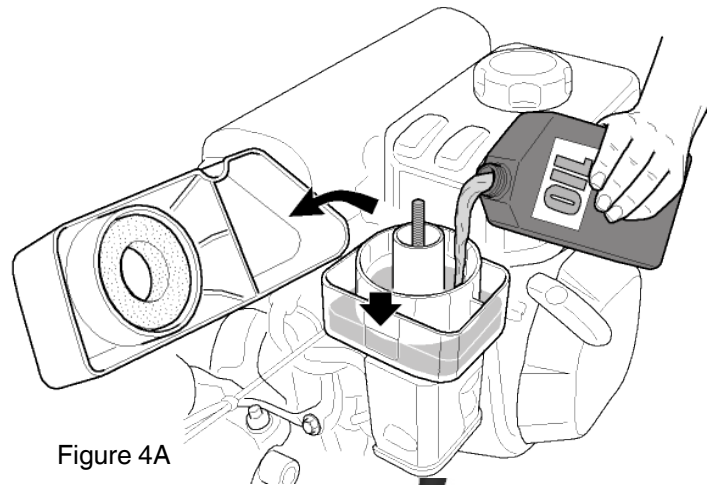


Figure 4A

### (2) Регулювання мотокультиватора

#### 1. Регулювання стійки рукоятки:

**Примітка:** Перед регулюванням висоти стійки рукоятки, встановіть агрегат на пласку горизонтальну поверхню, щоб не допустити випадкового падіння. Ослабте регулятор рукоятки та виберіть отвір у потрібному місці. Потім відрегулюйте таким чином, щоб поперечина рукоятки перебувала на висоті талії користувача, потім поверніть регулятор рукоятки, щоб її затягти (див. Рис.5).

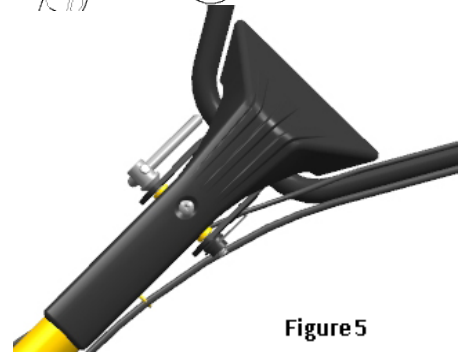


Figure 5

#### 2. Регулювання глибини оранки

● Регулюючи висоту важеля глибини, можна відрегулювати глибину оранки. А саме, перестановка важеля додолу збільшить глибину оранки, а перестановка його догори зменшить глибину оранки (див. рис.6)

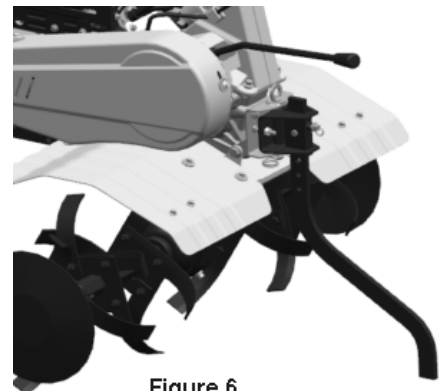


Figure 6

#### 3. Регулювання та використання зчеплення

**Примітка:** перед використанням зчеплення зменшити швидкість двигуна.

- Вмикаючи та вимикаючи зчеплення, користувач може управляти потужністю двигуна.
- Коли користувач тримає затиснутим важіль зчеплення, то зчеплення увімкнене та передає потужність двигуна мотокультиватору, і фрези починають обертатися (див.рис.7).



Figure 7



Figure 8

● Коли користувач відпускає важіль зчеплення, то зчеплення вимикається та потужність двигуна не може передаватися мотокультиватору, фрези перестають обертатися (див. рис.8).

Примітка: неправильне регулювання троса зчеплення негативно позначиться на використанні виробу.

● Насамперед, переконайтеся, що трос зчеплення натягнутий правильно. Як правило, трос повинен мати люфт 4-8 мм. Якщо ні, ослабте стопорну гайку та відрегулюйте трос. Після закінчення регулювання затягніть стопорну гайку (див.рис.9).

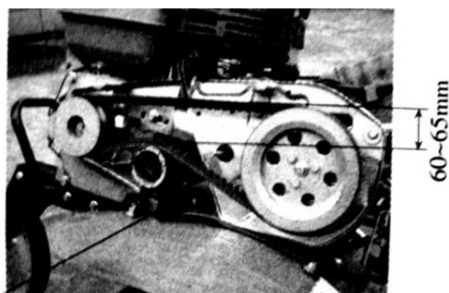
● За необхідністю користувач може запустити двигун, щоб перевірити, чи правильно вмикається та вимикається зчеплення.

#### 4. Регулювання натягу ременя

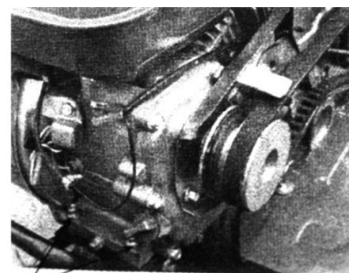
**Попередження!** Ремінь повинен бути відрегульований на призначений сервісний центр

● Затисніть важіль зчеплення та підніміть натяжний шків для натягнення ременя. Правильно натягнутий ремінь має діапазон натягу 60-65 мм (див.рис.10).

● Якщо натяг ременя виходить за межі діапазону, то його потрібно відрегулювати. Насамперед, ослабте 4 кріпильні болти двигуна. Якщо ремінь занадто ослаблений, посуньте двигун уперед. Якщо ремінь занадто туго натягнутий, відсуньте двигун назад доки натяг ременя не буде у межах нормального діапазону. Після всього, затягніть кріпильні болти двигуна та кріпильні болти з'єднувальної пластини



Engine mounting bolt  
Figure 10



Engine mounting bolts  
Figure 11

● Ослабте болти картеру ременя, затисніть важіль зчеплення та відрегулюйте зазор між картером ременя і ременем, як це зображено на малюнках.

#### 5. Регулювання троса акселератора

● Діапазон нормальної швидкості:  $1800 \pm 100$  об./хв.; діапазон високої швидкості:  $3300 \pm 50$  об./хв. Швидкість можна відрегулювати за допомогою тахометра.

● Методика перевірки та регулювання швидкості

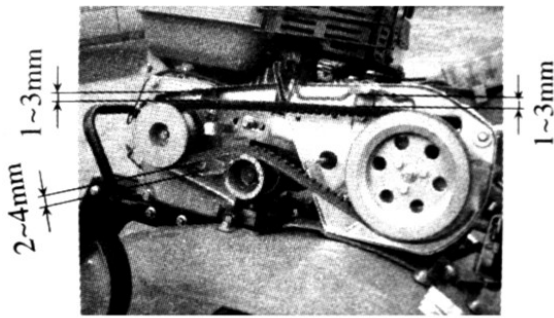


Figure 12



Figure 13 Accelerator valve regulator

1. Поверніть важіль акселератора на стійці рукоятки у максимальне регульоване положення без будь-якого навантаження, та перевірте, чи показує тахометр значення  $3300 \pm 50$  обертів/хв., потім поверніть важіль акселератора у мінімальне регульоване положення та перевірте, чи показує тахометр швидкість  $1800 \pm 100$  обертів/хв.

2. Якщо значення швидкості, яке показує тахометр, не перебуває у межах зазначеного діапазону, то необхідно відрегулювати бензиновий двигун.

Етапи регулювання двигуна:

1) Перевірте, чи немає ослаблень або обривів у місцях приєднання троса акселератора. При необхідності повторно затягніть їх до первісного положення.

2) Поверніть важіль акселератора на стійці рукоятки у максимальне регульоване положення без навантаження, потім встановіть регульовальний болт швидкості робочого механізму акселератора бензинового двигуна у потрібне положення.

3) Після тривалої роботи для регулювання двигуна користувач може виконати регулювання за допомогою болта підстроювання троса акселератора.

7. Вибір положення важеля перемикачів передач

● Існує на вибір три положення (у деяких моделях чотири положення) важеля перемикачів передач мотокультиватора.

● Методика перемикачів передач:

1) Поверніть важіль акселератора за годинниковою стрілкою у крайнє ліве положення (мінімум).

2) Відпустіть важіль зчеплення для вимикання зчеплення.

3) Встановіть важіль перемикачів передач у потрібне положення.

4) Затисніть важіль зчеплення, мотокультиватор буде працювати на тій передачі, яку Ви обрали.

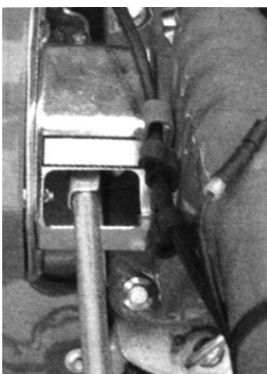


Figure 14

## 8. Регулювання переднього колеса

- 1) Встановіть переднє колесо мотокультиватора у положення, що зображено на Рис.15, якщо він буде їхати по дорозі.
- 2) Встановіть переднє колесо мотокультиватора у положення, що зображено на Рис.16, якщо він буде обробляти поле.

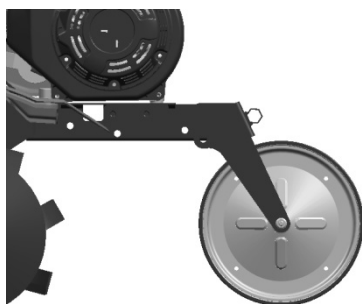


Рисунок 15

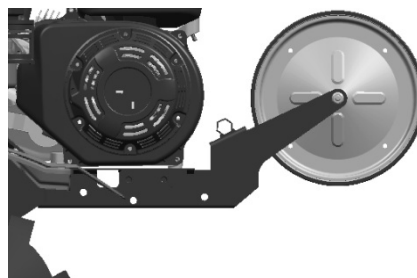


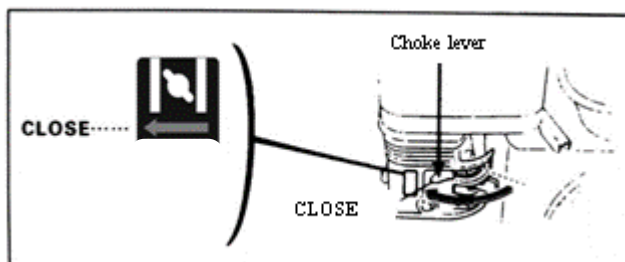
Рисунок 16

## Розділ V Запуск

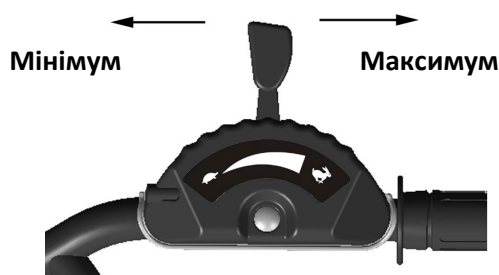
### (1) Як запустити агрегат

**Попередження!** Перед запуском двигуна важіль перемикавання передач повинен бути встановлений у нейтральне положення. Відпустіть важіль зчеплення.

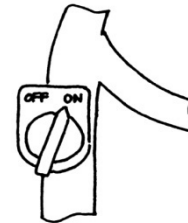
2. Встановіть рукоятку керування повітряною заслінкою у положення CLOSE (закритий).



3. Поверніть важіль акселератора у напрямку високої швидкості.

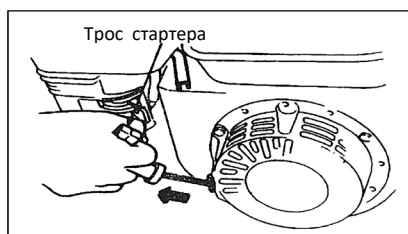


4. Встановіть вимикач двигуна у положення ON (увімкнений).

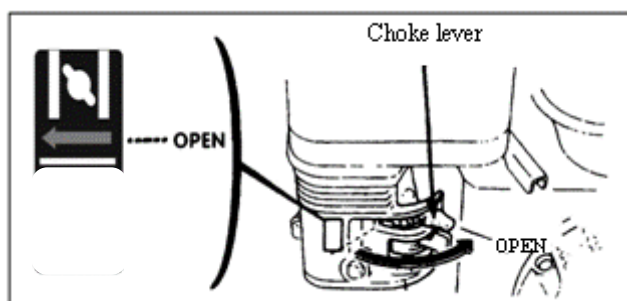


Злегка потягніть шнур стартера, доки не відчуєте опір, потім сильно й швидко смикніть.

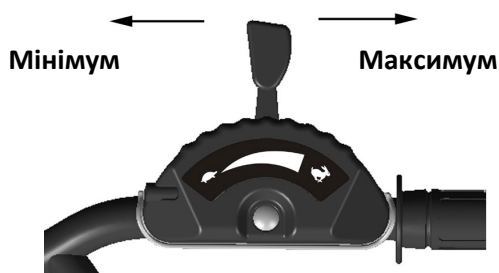
**Примітка!** Ніколи різко не відпускайте рукоятку стартера, вона може відскочити, ударити та зашкодити двигунові. Таким чином, якщо Ви хочете її відпустити, повільно подайте її у напрямку змотування шнура стартера.



5. Після того, як двигун прогріється, повільно встановіть рукоятку керування повітряною заслінкою у положення OPEN (відкритий).



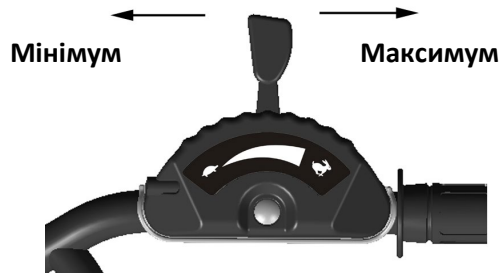
6. Використовуйте важіль акселератора (або рукоятку дросельної заслінки) для регулювання швидкості двигуна до необхідного рівня.



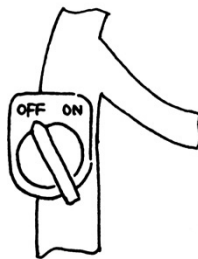


## (2) Як зупинити двигун

- В аварійній ситуації двигун можна зупинити. Це означає, що користувач може прямо встановити вимикач двигуна у положення OFF (вимкнений).
- В умовах нормальної експлуатації, необхідно виконати наступні дії для зупинки двигуна:
  1. Встановіть важіль акселератора у положення на мінімум.



2. Поверніть вимикач двигуна у положення OFF (вимкнений).



## Розділ VI Технічне обслуговування бензинового двигуна

### Попередження!

- Зупиніть двигун до того, як виконувати будь-яке технічне обслуговування.
- Щоб вимкнути мимовільний запуск двигуна, встановіть вимикач двигуна у положення OFF (вимкнений) та від'єднайте дріт свічі запалювання.
- Перевірку та технічне обслуговування двигуна може виконувати тільки авторизований дистриб'ютор, за винятком випадків, коли сам користувач має необхідні інструменти та матеріали для виконання перевірки та технічного обслуговування, а також має можливість ремонтувати та обслуговувати двигун.

### Примітка:

- Якщо хочете зберегти добрі функціональні характеристики двигуна, він повинен проходити регулярні перевірки та регулювання. Проходження регулярного технічного обслуговування гарантує тривалий строк служби. У наступній таблиці відображені інтервали необхідного технічного обслуговування та компоненти, обслуговування яких треба виконувати.

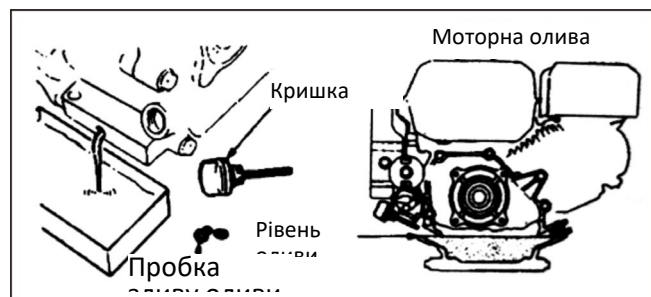
Цикл технічного обслуговування Відповідно до зображених місяців, Або фактичних відпрацьованих годин, якщо менше місяця		Щоденне використання	Після першого місяця або після 20 годин	Раз у сезон або через 50 годин	Кожні 6 місяців або через 100 годин	Кожний рік або через 300 годин
Компонент						
Моторна олива	Перевірка рівня оливи	●				
	Замінити оливу		●		●	
Олива редуктора (вживається для деяких моделей)	Перевірка рівня оливи	●				
	Замінити оливу		●			●
Фільтр повітря в оливній ванні	Перевірити	●				
	Почистити	● (1)				
Свічка запалювання	Перевірити та почистити				●	
Іскрогасник (опція)	Почистити				●	
Паливний бак та фільтр	Почистити			● (2)		
Повітряний клапан	Перевірити- відрегулювати					● (2)
Паливна лінія	Перевірити	Кожні два роки (за необхідністю, замінити) ●(2)				

### Примітка!

1. Якщо агрегат використовується у пильних умовах, необхідно збільшити частоту технічних обслуговувань.
  2. Користувач не може розбирати двигун, якщо він не має відповідних інструментів та не здатен виконувати механічний ремонт.
- Технічне обслуговування деяких компонентів може виконувати авторизований дистриб'ютор.

### 1. Заміна моторної оливи

Злийте моторну оливу після прогрівання двигуна, тому що така операція може забезпечити швидке та повне злиття оливи.



1. Відкрутіть оливний щуп двигуна та болт злива оливи, щоб злити оливу з двигуна.
2. Закрутіть назад болт злива оливи та затягніть його.
3. Залейте у двигун рекомендовану моторну оливу та перевірте рівень моторної оливи.
4. Встановіть назад оливний щуп двигуна.

Об'єм моторної оливи повинен становити 0.6 л.

## 2. Технічне обслуговування фільтра повітря в оливній ванні

Брудний повітряний фільтр перешкоджатиме постачанню повітря у карбюратор. Щоб запобігти відмові карбюратора, необхідно виконувати регулярне технічне обслуговування повітряного фільтра. Якщо двигун використовується у пиловому середовищі, необхідно збільшити частоту його технічного обслуговування.

**Попередження!** Ніколи не використовуйте бензин або легкозаймисті чистячі засоби для чищення повітряного фільтра, це може спричинити займання.

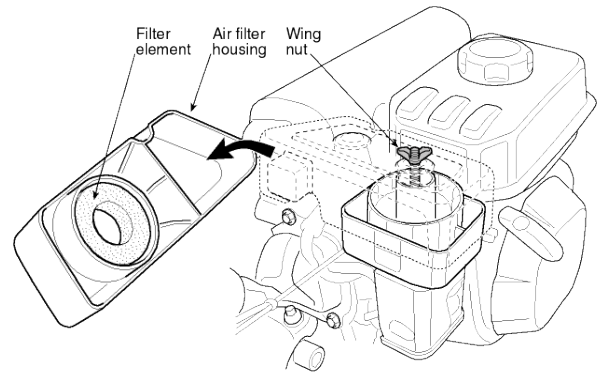
**Примітка!** Ніколи не намагайтеся запустити двигун без повітряного фільтра, тому що такі дії можуть спричинити швидкий знос двигуна. Завжди підтримувати на постійному рівні оливу!

1. Демонтуйте баранцеву гайку та корпус повітряного фільтра та висуньте фільтрувальний елемент.

2. Використовуйте незаймисті чистячі засоби або засоби з високою температурою займання для чищення фільтрувального елемента. Дайте йому просохнути.

3. Долити оливи до вказаного рівня (Тип оливи: SAE 15W-40).

4. Встановіть фільтрувальний елемент та корпус повітряного фільтра.

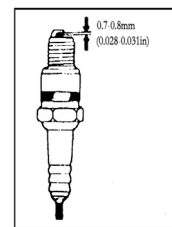
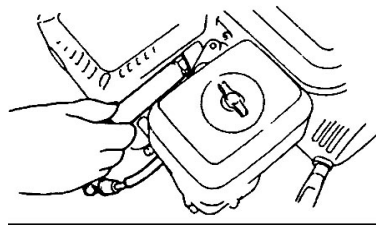
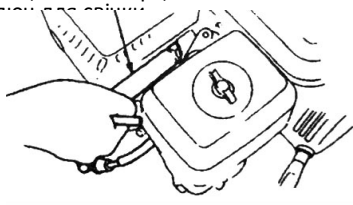


## 3. Технічне обслуговування свічки запалювання

**Примітка!** Ніколи не використовуйте свічки запалювання із неправильним тепловим діапазоном. Для гарантії нормального запуску двигуна, свічка запалювання повинна мати відповідний зазор, та на неї не повинно бути осаду.

1. Для демонтажу свічки запалювання використовуйте спеціальний торцевий гайковий ключ.

Спеціальний торцевий гайковий



**Попередження!** Відразу після зупинки двигуна глушник буде дуже гарячим. Стережіться високої температури, щоб уникнути опіків.

2. Перевірте свічку запалювання. Якщо вона має явні ознаки зносу, або ізоляція має тріщини чи пошкодження, замініть її. Якщо є сильні відкладення коксу, використовуйте дротяну щітку для її чищення.

3. Використовуйте вимірювач зазору для вимірювання зазору свічки запалювання, правильне значення якого має бути 0.70-0.80 мм.

4. Перевірте ущільнювальну прокладку свічки запалювання. Щоб не зірвати різьблення, спочатку вкручіть свічку запалювання рукою.

5. Після закручення свічки запалювання до упору, використовуйте спеціальний торцевий гайковий ключ, щоб затягнути її та прокладку під нею.

**Примітка!** Якщо свічка запалювання нова, затягніть свічку запалювання ще на 1/2 оберту після того, як прокладка сильно притиснута додолу.

Якщо свічкою запалювання вже користувалися, затягніть свічку запалювання ще на 1/8 1/4 оберту після того, як прокладка сильно притиснута додолу.

Свічка запалювання повинна бути затягнута належним чином, інакше вона нагріється та пошкодить двигун.

### **Попередження!**

Відразу після зупинки двигуна глушник буде дуже гарячим. не виконуйте роботи на двигуні, доки він не охолоне.

**Примітка!** Технічне обслуговування іскрогасника потрібно виконувати кожні 100 годин, щоб забезпечити його ефективну роботу.

Відкрутіть два на 4 мм гвинти із вихлопної труби та демонтуйте вихлопну трубу.

Відкрутіть чотири на 5 мм гвинти із захисту глушника та від'єднайте захист глушника.

Відкрутіть 4 мм гвинти із іскрогасника, щоб від'єднати його від глушника.

Використовуйте щітку для вилучення відкладання коксу на сітчастій огорожі іскрогасника.

**Попередження!** Ніколи не використовуйте двигун без відповідного іскрогасника у лісових зонах! Це може спричинити пожежу!

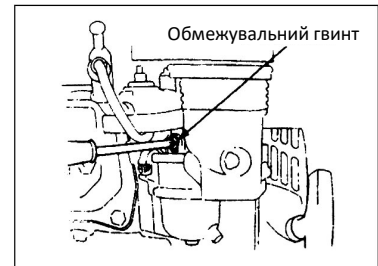
**Примітка!** Наявність тріщин або пошкоджень в іскрогаснику не дозволяється. У разі наявності будь-якої тріщини або пошкодження, замініть іскрогасник.

5. Регулювання карбюратора на мінімальних обертах.

(1) Запустіть двигун, щоб він прогрівся до нормальної температури.

(2) У режимі мінімальних обертів двигуна, за допомогою обмежувального гвинта дросельної заслінки встановіть нормальну швидкість на мінімальних обертах.

Нормальна швидкість у режимі мінімальних обертів: 1800±150 об./хв.



## **Розділ VII Технічне обслуговування мотокультиватора**

У процесі експлуатації, тертя та зміни навантаження, болти мотокультиватора можуть ослабнути, можуть зноситися деталі та компоненти, що спричиняє зменшення міцності бензинового двигуна, підвищення рівня споживання пального та інші неполадки що впливають на використання мотокультиватора. Із метою звести до мінімуму вищезазначені негативні фактори, необхідно чітко та регулярно виконувати технічне обслуговування мотокультиватора, щоб підтримувати його у доброму технічному стані та мати більш довгий строк служби.

### **I Обкатка:**

1. Звертайтеся до посібника щодо інформації про обкатку бензинового двигуна.

2. Новий мотокультиватор, або мотокультиватор після капітального ремонту повинен спочатку попрацювати одну годину без навантаження, потім попрацювати ще п'ять годин, та коли двигун ще теплий, злийте усю моторну оливу до картеру бензинового двигуна. Потім заповніть двигун моторною оливою згідно із кроками 1 та 2 Розділу II, та після 4 годин обкатки агрегат може використовуватися для звичайної роботи.

### **II Технічне обслуговування мотокультиватора**

1. Позмінне технічне обслуговування (перед та після кожної зміни)

(1) Прислухайтеся та огляньте, щоб перевірити наявність будь-яких нестандартних явищ, як нестандартні шуми, перегрів, ослаблені болти, тощо.

(2) Перевірте, чи є будь-яка теча оливи з бензинового двигуна та коробки трансмісії.

(3) Перевірте, чи залишається рівень оливи у бензиновому двигуні та коробки трансмісії між верхньою та нижньою відмітками індикаторів рівнів оливи.

(4) Вчасно вилучайте бруд, бур'яни та плями оливи на всьому агрегаті та його допоміжних пристроях.

(5) Ведіть журнал сільськогосподарських робіт.

2. Технічне обслуговування першого рівня (через кожні 150 годин напрацювання)
- (1) Виконуйте усі операції позмінного технічного обслуговування.
  - (2) Почистіть коробку трансмісії та замініть моторну оливу.
  - (3) Перевірте, протестуйте та відрегулюйте зчеплення, систему перемикання передач та систему реверсивної передачі.
3. Технічне обслуговування другого рівня (через кожні 800 годин напрацювання)
- Виконуйте усі операції технічного обслуговування через кожні 150 годин напрацювання. Перевірте усі шестірні та підшипники, якщо деякі з них сильно зношені, замініть їх. Якщо деякі із інших деталей або компонентів мотокультиватора, такі як фрези або болти, пошкоджені, замініть їх.
4. Технічна перевірка та ремонт (через кожні 1500-2000 годин напрацювання)
- (1) Розберіть увесь агрегат на місцевій авторизованій станції технічного обслуговування, щоб почистити та перевірити, чи сильно зношені будь-які деталі або компоненти. Замініть їх або відремонтуйте, якщо це є доцільним.
  - (2) Попросіть фахівців із ремонту та технічного обслуговування перевірити фрикційні диски та зчеплення.
5. Ремонт та технічне обслуговування бензинового двигуна повинно виконуватися відповідно до посібника.

### III Таблиця технічного обслуговування міні мотокультиватора (треба виконати обслуговування позицій, що означені ✓)

Технічне обслуговування повинно виконуватися в авторизованому сервісному центрі.

Інтервал робіт Зміст технічного обслуговування	Кожного дня	Через 8 годин роботи з середнім навантаженням	Після першого місяця або через 20 годин	Після першого місяця або через 150 годин	Кожний рік або через 1000 годин	Кожні 2 роки або 2,000 годин
Перевірити та затягнути болти та гайки	✓					
Перевірити та додати нову моторну оливу	✓					
Почистити та замінити моторну оливу		(Перший раз)	(Другий раз)	✓(третій раз та далі)		
Перевірити, чи є теча оливи	✓					
Почистити бруд, бур'яни, та оливні плями	✓					
Вирішення проблем	✓					
Відрегулювати робочі компоненти	✓					
Натяг ременя	✓					
Шестірні та підшипники					✓	

#### IV Довготривале зберігання міні мотокультиватора

Якщо необхідно зберігати мотокультиватор протягом тривалого часу, треба взяти наступних мір, щоб запобігти іржавінню та ерозії.

1. Законсервуйте та зберігайте бензиновий двигун згідно із вимогами посібника з обслуговування бензинового двигуна.
2. Почистіть бруд та слиз на зовнішній поверхні,
3. Злийте оливу з коробки трансмісії та заповніть новою оливою.
4. Нанесіть антикорозійне мастило на непофарбовану частину поверхні не з алюмінієвого сплаву.
5. Зберігайте виріб у добре вентильованому, сухому та безпечному місці у приміщенні.
6. Зберігайте належним чином інструменти, сертифікат якості та посібник з експлуатації, що додається до агрегату.

#### Розділ VIII Виявлення несправностей

Якщо двигун не можна запустити, перевірте:

чи встановлений вимикач двигуна у положення ON (увімкнений),

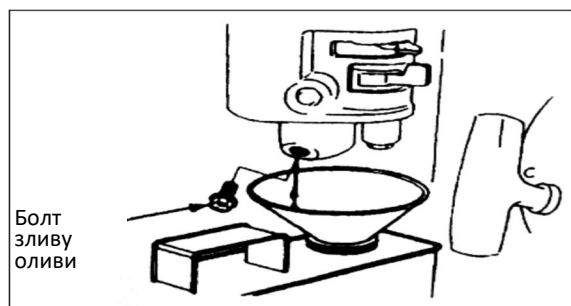
чи достатньо оливи у агрегаті,

чи встановлений паливний клапан у положення ON (відкритий),

чи є паливо у паливному баці,

чи могло потрапити паливо до карбюратора. Щоб це перевірити, користувач може ослабити зливний болт карбюратора та встановити паливний клапан у положення ON (відкритий).

**Попередження!** Якщо паливо розлилось, ретельно вилучіть його та дайте просохнути до того, як перевіряти свічку запалювання або запускати двигун, тому що розбризкане паливо та його пари можуть спричинити пожежу.



Чи є іскра у свічки запалювання.

а. Зніміть ковпак свічки запалювання, вилучіть бруд з нього, потім від'єднайте свічку запалювання.

б. Одягніть ковпак свічки запалювання на свічку запалювання.

с. Приєднайте металеву частину свічки запалювання до головки циліндра двигуна. Злегка потягніть стартер та подивіться, чи з'являються іскри. Якщо є іскра, поставте свічку запалювання на місце та запустіть двигун.

7. Якщо двигун так і не може запуститися, відремонтуйте його на станції технічного обслуговування авторизованого дистриб'ютора.

**DICHIARAZIONE CE DI CONFORMITÀ** (Istruzioni Originali)  
(Direttiva Macchine 2006/42/CE, Allegato II, parte A)

1. **La Società:** STIGA S.p.A. – Via del Lavoro, 6 – 31033 Castelfranco Veneto (TV) – Italy
2. Dichiaro sotto la propria responsabilità, che la macchina: Motozappatrice condotta a piedi  
zappare-dissodare terreno

a) Tipo / Modello Base

RC 685

b) Mese/Anno di costruzione

c) Matricola

d) Motore

a scoppio

3. É conforme alle specifiche delle direttive:

- MD: 2006/42/EC  
e) Ente Certificatore: /  
f) Esame CE del tipo: /
- EMCD: 2014/30/EU

4. Riferimento alle Norme armonizzate:

EN 709:1997+A4:2009

EN ISO 14982:2009

j) Potenza netta installata

3,5 kW

n) Persona autorizzata a costituire il Fascicolo Tecnico:

STIGA S.p.A.  
Via del Lavoro, 6  
31033 Castelfranco Veneto (TV)- Italia

o) Castelfranco V.to, 20.12.2017

Senior VP R&D & Engineering  
Maurizio Tursini



<p>FR (Traduction de la notice originale)</p> <p>Déclaration CE de Conformité (Directive Machines 2006/42/CE, Annexe II, partie A)</p> <p>1. La Société</p> <p>2. Déclare sous sa propre responsabilité que la machine : Motobineuse à conduire à pied / déficheur / retourneur terrain</p> <p>a) Type / Modèle de Base b) Mois / Année de construction c) Série d) Moteur: moteur essence</p> <p>3. Est conforme aux prescriptions des directives : e) Organisme de certification f) Examen CE du Type</p> <p>4. Remet aux Normes harmonisées g) Niveau de puissance sonore mesuré h) Niveau de puissance sonore garanti i) Puissance nette installée j) Personne habilitée à établir le Dossier Technique : n) Lieu et Date</p>	<p>EN (Translation of the original instruction)</p> <p>EC Declaration of Conformity (Machine Directive 2006/42/EC, Annex II, part A)</p> <p>1. The Company</p> <p>2. Herby declares under its own responsibility that the machine: Pedestrian-controlled Motor hoe / footing/plilling land</p> <p>a) Type / Base Model b) Month / Year of manufacture c) Serial number d) Engine: petrol</p> <p>3. Conforms to directive specifications: e) Certifying body f) EC examination of Type g) Reference to harmonised Standards h) Sound power level measured i) Sound power level guaranteed j) Net power installed k) Person authorised to create the Technical Folder: l) Place and Date</p>	<p>DE (Übersetzung der Originalbetriebsanleitung)</p> <p>EG-Konformitätserklärung (Maschinenrichtlinie 2006/42/EG, Anhang II, Teil A)</p> <p>1. Die Gesellschaft</p> <p>2. Erklärt auf eigene Verantwortung, dass die Maschine: Handgeführte Motorhacke / boden hacken/plügen</p> <p>a) Typ / Basismodell b) Monat / Baujahr c) Seriennummer d) Motor: Verbrennungsmotor</p> <p>3. Den Anforderungen der folgenden Richtlinien entspricht: e) Zertifizierungsstelle f) EG-Baumusterprüfung g) Bezugnahme auf die harmonisierten Normen h) Gemessener Schallleistungspegel i) Garantiertes Schallleistungspegel j) Installierte Nettoleistung k) Zur Verfassung der technischen Unterlagen befugte Person: l) Ort und Datum</p>	<p>SL (Prevod izvirnih navodil)</p> <p>ES izjava o skladnosti (Direktiva 2006/42/ES), priloga II, del A)</p> <p>1. Družba</p> <p>2. Pod lastno odgovornostjo izjavlja, da je stroj: a) Tip / osnovni model b) Mesec / leto izdelave c) Serijski številka d) Motor: motor z notranjim izgorevanjem</p> <p>3. Skladen je z določili direktiv : e) Ustanova, ki izda potrdilo f) ES pregled tipa g) Sklicevanje na usklajene predpise h) Izmerjen nivo zvočne moči i) Neto instalirana moč j) Neto instalirana snaga k) Oseba, pooblaščenca za sestavo tehnične brošure l) Kraj in datum</p>	<p>BS (Prijevod originalnih uputa)</p> <p>ES izjava o skladnosti (Direktiva o mašinama 2006/42/EC, Prilog II, deo A)</p> <p>1. Firma</p> <p>2. Daje izjavu pod vlastitom odgovornošću da je mašina: a) Tip / Osnovni model b) Mjesec / Godina proizvodnje c) Serijski broj d) Motor: motor s unutrašnjim izgaranjem</p> <p>3. sukladna s osnovnim zahtjevima direktive: e) Certifikaciono tijelo f) EZ ispitivanje tipa g) Pozivanje na usklađene norme h) Izmjereni nivo zvučne snage i) Garantovani nivo zvučne snage j) Neto instalirana snaga k) Osoba ovlaštena za izradu tehničke brošure: l) Mjesto i datum</p>	<p>SK (Preklad pôvodného návodu na použitie)</p> <p>ES vyhlásenie o zhode (Smernica o Strojnych zariadeniach 2006/42/ES, Príloha II, časť A)</p> <p>1. Spoločnosť</p> <p>2. Vyhlásuje na vlastnú zodpovednosť, že stroj: a) Typ / Základný model b) Mesiac / Rok výroby c) Výrobné číslo d) Motor: spaľovací motor</p> <p>3. Je v zhode s nariadeniami smernice: e) Certifikovaný orgán f) Skúška typu ES</p> <p>4. Odkaz na Harmonizované normy g) Nameraná úroveň akustického výkonu h) Zaručená úroveň akustického výkonu i) Čistý inštalovaný výkon j) Osoba autorizovaná na vytvorenie Technického spisu: k) Miesto a Dátum</p>
<p>NL (Vertaling van de oorspronkelijke gebruiksaanwijzing)</p> <p>EG-Verklaring van overeenstemming (Richtlijn Machines 2006/42/CE, Bijlage II, deel A)</p> <p>1. Het bedrijf</p> <p>2. Verklaart onder zijn eigen verantwoordelijkheid dat de machine: Lopend bediende motorhadrées / terrein rooien / ontginnen</p> <p>a) Type / Basismodel b) Maand / Boujaar c) Serienummer d) Motor: accu</p> <p>3. Voldoet aan de specificaties van de richtlijn: e) Certificatie-instituut f) EG-onderzoek van het Type g) Verwijzing naar de Geharmoniseerde normen h) Gemeten niveau van geluidsvermogen i) Geгарantiseerd niveau van geluidsvermogen j) Netto geïnstalleerd vermogen k) Bevoegd persoon voor het opstellen van het Technisch Dossier l) Plaats en Datum</p>	<p>ES (Traducción del Manual Original)</p> <p>Declaración de Conformidad CE (Directiva Máquinas 2006/42/CE, Anexo II, parte A)</p> <p>1. La Empresa</p> <p>2. Declara bajo su propia responsabilidad que la máquina: Motozarda conducida de pie / zaparratorur terreno</p> <p>a) Tipo / Modelo Base b) Mes / Año de fabricación c) Matrícula d) Motor: motor de explosión</p> <p>3. Cumple con las especificaciones de las directivas: e) Entidad certificadora f) Examen CE del Tipo g) Referencia a las Normas armonizadas h) Nivel de potencia sonora medido i) Nivel de potencia sonora garantizado j) Persona autorizada a realizar el Manual Técnico: k) Lugar y Fecha</p>	<p>PT (Tradução do manual original)</p> <p>Declaração CE de Conformidade (Diretiva de Máquinas 2006/42/CE, Anexo II, parte A)</p> <p>1. A Empresa</p> <p>2. Declara sob a própria responsabilidade que a máquina: Motozarda para operador pedao / cavar/arrotoar terreno</p> <p>a) Tipo / Modelo Base b) Mês / Ano de fabrico c) Matrícula d) Motor: motor a explosão</p> <p>3. E conforme às especificações das diretivas: e) Órgão certificador f) Exame CE do Tipo g) Referência às Normas harmonizadas h) Nível medido de potência sonora i) Nível de potência sonora garantida j) Pessoa autorizada a elaborar o Caderno Técnico k) Local e Data</p>	<p>RO (Traducerea manualului fabricantului)</p> <p>CE -Declaratie de Conformitate (Directiva Masini 2006/42/CE, Anexa II, partea A)</p> <p>1. Societatea</p> <p>2. Declara pe propria raspundere ca masina: a) Tip / Model de baza b) Luna /Anul de fabricatie c) Numar de serie d) Motor: motor cu combustie</p> <p>3. Este in conformitate cu specificatiile directivelor: e) Organism de certificare f) Examinare CE de Tip g) Referinta la Standartele armonizate h) Nivel de putere sonora măsurat i) Nivel de putere sonora garantat j) Putere netă instalată k) Persoană autorizată să elaboreze Dosarul Tehnic l) Locul și Data</p>	<p>LT (Originali instrukcija vertimas)</p> <p>EB atitikties deklaracija (Masinu direktyva 2006/42/CE, Priedas II, dalis A)</p> <p>1. Bendrovė</p> <p>2. Pripažinti atsakomybę, kad įrenginys: a) Tipas / Bazinis Modelis b) Mėnuo / Pagaminimo metai c) Serijos numeris d) Variklis: vidaus degimo variklis</p> <p>3. Atitinka direktyvos pateiktas specifikacijas: e) Serifikavimo įstaiga f) CE tipo tyrimas g) Nuoroda į suderintas Normas h) Išmatuotas garso galios lygis i) Užtikrinamas garso galios lygis j) Instaliuota naudojimo galia k) Autorizuotas asmuo sudaryti Techninį Dokumentaciją: l) Vieta ir Data</p>	<p>LV (Instrukciju tulkojums no oriģinālvalodas)</p> <p>EK atbilstības deklarācija (Direktīva 2006/42/EK par mašīnām, pielikums II, daļa A)</p> <p>1. Uzņēmums</p> <p>2. Uzņemties par to pilnu atbildību, paziņo, ka mašīna: a) Tips / Bāzes modelis b) Mēnesis / Ražošanas gads c) Sērijas numurs d) Motors: iekšējais deguma motors</p> <p>3. Atbilst šķūdi direktīvu prasībām: e) Serifikācijas iestāde f) CE tipveida pārbaude g) Atrunātais skaņas intensitātes līmenis h) Garantētais skaņas intensitātes līmenis i) Uzstādītā neto jauda j) Pilnvarotais darbinieks, kas sagatavoja tehnisko dokumentāciju: k) Vieta un datums</p>
<p>EL (Μετάφραση του πρωτοτύπου των οδηγιών χρήσης)</p> <p>ΕΚ-Δήλωση συμμόρφωσης (Οδηγία Μηχανών 2006/42/CE, Παράρτημα II, μέρος Α)</p> <p>1. Η Εταιρεία</p> <p>2. Δηλώνει υπεύθυνα ότι η μηχανή: Εκσκαπτικό βελόνης πεδίου χερσής / εκσκαλωμαχέρσουσα εδραύου</p> <p>a) Τύπος / Βασικό Μοντέλο b) Μήνας / Έτος κατασκευής c) Αριθμός μηχανοκίνητου</p> <p>3. Κινητήρας: κινητήρας εσωτερικής ανάφλεξης 4. Συμμορφώνεται με τις προδιαγραφές της οδηγίας: e) Οργανισμός πιστοποίησης f) ΕΓ-Ενδοεξέταση του Τύπου g) Αναφορά στους Χωμονισμένους ενωμένους h) Στιβήν μέτρησης ακουστικής ισχύος i) Στιβήν εγκαταστημένης ακουστικής ισχύος j) Καθώς εγκαταστημένο ισχύος k) Εξουσιοδοτημένο άτομο για την κατάρτιση του Τεχνικού Φακέλου: l) Τόπος και Ημερομηνία</p>	<p>TR (Original Taimalmali Tercüsmesi)</p> <p>AT Uygunluk Beyanı (2006/42/CE Makine Direktifi, Ek II, bölüm A)</p> <p>1. Şirket</p> <p>2. Şahsi sorumluluğunda altında aşağıdaki makinenin: Ayak kumandalı motorlu çapa makinesi / lozrak çapalimak / sırtmak</p> <p>a) Tip / Standart model b) Üretim ay / yıl c) Sicil numarası d) Motor: patallı motor</p> <p>3. Aşağıdaki direktiflerin özetliklerini uygun oldugunu beyan etmektedir: e) Sertifikalandıran kurum f. Tipi CE incelemesi 4. Harmonize standartlara atf g) Ölçülen ses gücü seviyesi h) Garanti edilen ses gücü seviyesi i) Kurulu net güç j) Teknik Dosyayı oluşturumaya yetkili kişi: k) Yer ve Tarih</p>	<p>MK (Prevod na originalneje uputstva)</p> <p>Декларација за усогласеност со ЕУ (Директива за машини 2006/42/ЕЦ, Анекс II, дел А)</p> <p>1. Компанијата</p> <p>2. изјавува со целосна лична одговорност дека сподена машина: Моторен пату / упретупуваначерсубован на теренот</p> <p>a) Тип / основен модел b) Месец / Година на производство c) Етикета d) Тип / основен модел e) Месец / Година на производство f) мотор: мотор со согорување g) тип CE за типот h) Упомена со спецификациите според директивите: i) Етикета j) тип CE за типот k) Ниво на измерена акустична моќност l) Ниво на инсталирана моќност m) Лице овластено за составување на Техничката Брошура n) место и датум</p>	<p>SR (Prevod originalnih uputstava)</p> <p>EO deklaracija o usaglašenosti (Direktiva o mašinama 2006/42/EC, Prilog II, deo A)</p> <p>1. Preduzeće</p> <p>2. Daje izjavu pod vlastitom odgovornošću da je mašina: a) Tip / Osnovni model b) Meseć / Godina proizvodnje c) Serijski broj d) Motor: motor s unutrašnjim sagorevanjem</p> <p>3. u skladu s osnovnim zahtjevima direktive: e) Sertifikaciono telo f) EZ ispitivanje tipa g) Pozivanje na usklađene norme h) Izmerjeni nivo zvučne snage i) Garantovani nivo zvučne snage j) Neto instalirana snaga k) Oseba ovlašćena za sastavljanje tehničke brošure l) Mesto i datum</p>	<p>BG (Prevod na originalните инструкции)</p> <p>EO декларация за съответствие (Директива Машини 2006/42/ЕО, Приложение II, част А)</p> <p>1. Дружество</p> <p>2. Набръсвена отговорност декларира, че машината: a) Вид / Базисен модел b) Месец / Година на производство c) Серийен номер d) Мотор: мотор с вътрешно горене</p> <p>3. Е в съответствие със спецификациите на директивите: e) Сертификационен орган f) ЕО изпитване на вида g) Базирано на хармонизираните норми h) Измерена акустична моќност i) Гарантирана ниво на акустична моќност j) Нетна инсталирана моќност k) Лице, упълномощено да състави Техническата Документация: l) Место и дата</p>	<p>ET (Alguparase kasutusjuhendi tõlge)</p> <p>EÜ vastavusdeklaratsioon (Mäšinadirektiiv 2006/42/EÜ, Lisa II, osa A)</p> <p>1. Firma</p> <p>2. Kinnitab omal vastutusel, et masin: a) Tüüp / Põhimudel b) Kuu aega / Tootmisaja c) Matriklid d) Motor: Sisepõlemismootor</p> <p>3. Vastab direktiivide nõuetele: e) Kinnitav asutus f) EÜ tüübiühendamine g) Ühtlustatud standarditega h) Mõõdetud helivõimsuse tase i) Garantitud helivõimsuse tase j) Installitud netovõimsus k) Tehnilise Lehe autoriseeritud koostaja: l) Koht ja Kuupäev</p>

<p>SL (Prevod izvirnih navodil)</p> <p>ES izjava o skladnosti (Direktiva 2006/42/ES), priloga II, del A)</p> <p>1. Družba</p> <p>2. Pod lastno odgovornostjo izjavlja, da je stroj: a) Tip / osnovni model b) Mesec / leto izdelave c) Serijski številka d) Motor: motor z notranjim izgorevanjem</p> <p>3. Skladen je z določili direktiv : e) Ustanova, ki izda potrdilo f) ES pregled tipa g) Sklicevanje na usklajene predpise h) Izmerjen nivo zvočne moči i) Neto instalirana moč j) Neto instalirana snaga k) Oseba, pooblaščenca za sestavo tehnične brošure l) Kraj in datum</p>	<p>BS (Prijevod originalnih uputa)</p> <p>EZ izjava o skladnosti (Direktiva o mašinama 2006/42/EC, Prilog II, deo A)</p> <p>1. Firma</p> <p>2. Daje izjavu pod vlastitom odgovornošću da je mašina: a) Tip / Osnovni model b) Mjesec / Godina proizvodnje c) Serijski broj d) Motor: motor s unutrašnjim izgaranjem</p> <p>3. sukladna s osnovnim zahtjevima direktive: e) Certifikaciono tijelo f) EZ ispitivanje tipa g) Pozivanje na usklađene norme h) Izmjereni nivo zvučne snage i) Garantovani nivo zvučne snage j) Neto instalirana snaga k) Osoba ovlaštena za izradu tehničke brošure: l) Mjesto i datum</p>	<p>SK (Preklad pôvodného návodu na použitie)</p> <p>ES vyhlásenie o zhode (Smernica o Strojnych zariadeniach 2006/42/ES, Príloha II, časť A)</p> <p>1. Spoločnosť</p> <p>2. Vyhlásuje na vlastnú zodpovednosť, že stroj: a) Typ / Základný model b) Mesiac / Rok výroby c) Výrobné číslo d) Motor: spaľovací motor</p> <p>3. Je v zhode s nariadeniami smernice: e) Certifikovaný orgán f) Skúška typu ES</p> <p>4. Odkaz na Harmonizované normy g) Nameraná úroveň akustického výkonu h) Zaručená úroveň akustického výkonu i) Čistý inštalovaný výkon j) Osoba autorizovaná na vytvorenie Technického spisu: k) Miesto a Dátum</p>
<p>RO (Traducerea manualului fabricantului)</p> <p>CE -Declaratie de Conformitate (Directiva Masini 2006/42/CE, Anexa II, partea A)</p> <p>1. Societatea</p> <p>2. Declara pe propria raspundere ca masina: a) Tip / Model de baza b) Luna /Anul de fabricatie c) Numar de serie d) Motor: motor cu combustie</p> <p>3. Este in conformitate cu specificatiile directivelor: e) Organism de certificare f) Examinare CE de Tip g) Referinta la Standartele armonizate h) Nivel de putere sonora măsurat i) Nivel de putere sonora garantat j) Putere netă instalată k) Persoană autorizată să elaboreze Dosarul Tehnic l) Locul și Data</p>	<p>LT (Originali instrukcija vertimas)</p> <p>EB atitikties deklaracija (Masinu direktyva 2006/42/CE, Priedas II, dalis A)</p> <p>1. Bendrovė</p> <p>2. Pripažinti atsakomybę, kad įrenginys: a) Tipas / Bazinis Modelis b) Mėnuo / Pagaminimo metai c) Serijos numeris d) Variklis: vidaus degimo variklis</p> <p>3. Atitinka direktyvos pateiktas specifikacijas: e) Serifikavimo įstaiga f) CE tipo tyrimas g) Nuoroda į suderintas Normas h) Išmatuotas garso galios lygis i) Užtikrinamas garso galios lygis j) Instaliuota naudojimo galia k) Autorizuotas asmuo sudaryti Techninį Dokumentaciją: l) Vieta ir Data</p>	<p>LV (Instrukciju tulkojums no oriģinālvalodas)</p> <p>EK atbilstības deklarācija (Direktīva 2006/42/EK par mašīnām, pielikums II, daļa A)</p> <p>1. Uzņēmums</p> <p>2. Uzņemties par to pilnu atbildību, paziņo, ka mašīna: a) Tips / Bāzes modelis b) Mēnesis / Ražošanas gads c) Sērijas numurs d) Motors: iekšējais deguma motors</p> <p>3. Atbilst šķūdi direktīvu prasībām: e) Serifikācijas iestāde f) CE tipveida pārbaude g) Atrunātais skaņas intensitātes līmenis h) Garantētais skaņas intensitātes līmenis i) Uzstādītā neto jauda j) Pilnvarotais darbinieks, kas sagatavoja tehnisko dokumentāciju: k) Vieta un datums</p>
<p>SR (Prevod originalnih uputstava)</p> <p>EO deklaracija o usaglašenosti (Direktiva o mašinama 2006/42/EC, Prilog II, deo A)</p> <p>1. Preduzeće</p> <p>2. Daje izjavu pod vlastitom odgovornošću da je mašina: a) Tip / Osnovni model b) Meseć / Godina proizvodnje c) Serijski broj d) Motor: motor s unutrašnjim sagorevanjem</p> <p>3. u skladu s osnovnim zahtjevima direktive: e) Sertifikaciono telo f) EZ ispitivanje tipa g) Pozivanje na usklađene norme h) Izmerjeni nivo zvučne snage i) Garantovani nivo zvučne snage j) Neto instalirana snaga k) Oseba ovlašćena za sastavljanje tehničke brošure l) Mesto i datum</p>	<p>BG (Prevod na originalните инструкции)</p> <p>EO декларация за съответствие (Директива Машини 2006/42/ЕО, Приложение II, част А)</p> <p>1. Дружество</p> <p>2. На собствен отговорност декларира, че машината: a) Вид / Базисен модел b) Месец / Година на производство c) Серийен номер d) Мотор: мотор с вътрешно горене</p> <p>3. Е в съответствие със спецификациите на директивите: e) Сертификационен орган f) ЕО изпитване на вида g) Базирано на хармонизираните норми h) Измерена акустична моќност i) Гарантирана ниво на акустична моќност j) Нетна инсталирана моќност k) Лице, упълномощено да състави Техническата Документация: l) Место и дата</p>	<p>ET (Alguparase kasutusjuhendi tõlge)</p> <p>EÜ vastavusdeklaratsioon (Mäšinadirektiiv 2006/42/EÜ, Lisa II, osa A)</p> <p>1. Firma</p> <p>2. Kinnitab omal vastutusel, et masin: a) Tüüp / Põhimudel b) Kuu aega / Tootmisaja c) Matriklid d) Motor: Sisepõlemismootor</p> <p>3. Vastab direktiivide nõuetele: e) Kinnitav asutus f) EÜ tüübiühendamine g) Ühtlustatud standarditega h) Mõõdetud helivõimsuse tase i) Garantitud helivõimsuse tase j) Installitud netovõimsus k) Tehnilise Lehe autoriseeritud koostaja: l) Koht ja Kuupäev</p>



IT • Il contenuto e le immagini del presente manuale d'uso sono stati realizzati per conto di STIGA S.p.A. e sono tutelati da diritto d'autore – E' vietata ogni riproduzione o alterazione anche parziale non autorizzata del documento.

BG • Съдържанието и изображенията в настоящото ръководство са извършени за STIGA S.p.A. и са защитени с авторски права – Забранява се всяко неоторизирано възпроизвеждане или промяна, дори и отчасти на документа.

BS • Sadržaj i slike iz ovog korisničkog priručnika napravljeni su isključivo za STIGA S.p.A. i zaštićeni su autorskim pravima – zabranjena je svaka neovlaštena reprodukcija ili izmjena dokumenta, djelomično ili u potpunosti.

CS • Obsah a obrázky v tomto návodu k použití byly zpracovány jménem společnosti STIGA S.p.A. a jsou chráněny autorským právem – Reprodukce či nepovolené pozměňování tohoto dokumentu, a to i částečné, je zakázáno.

DA • Indhold og illustrationer i denne vejledning er blevet skabt på vegne af STIGA S.p.A. og er beskyttet af ophavsret – Enhver gengivelse eller ændring, også delvis, af dokumentet uden autorisation hertil er forbudt.

DE • Inhalt und Bilder dieser Bedienungsanleitung wurden im Namen von STIGA S.p.A. erstellt und sind urheberrechtlich geschützt – Jede nicht genehmigte Vervielfältigung oder Veränderung, auch auszugsweise, dieses Dokuments ist verboten.

EL • Το περιεχόμενο και οι εικόνες στο παρόν εγχειρίδιο χρήσης δημιουργήθηκαν για λογαριασμό της εταιρείας STIGA S.p.A. και προστατεύονται από πνευματικά δικαιώματα – Απαγορεύεται οποιαδήποτε αναπαραγωγή ή τροποποίηση, έστω και μερική, του εγγράφου χωρίς έγκριση.

EN • The content and images in this User Manual were produced expressly for STIGA S.p.A. and are protected by copyright – any unauthorised reproduction or modification to the document, either partially or in full, is prohibited.

ES • El contenido y las imágenes del presente manual de uso han sido creados por STIGA S.p.A. y están protegidos por los derechos de autor – Se prohíbe toda reproducción o modificación, incluso parcial, no autorizada del documento.

ET • Käesoleva kasutusjuhendi sisu ja kujutised on toodetud konkreetsetel ettevõttele STIGA S.p.A. ja neile rakendub autorikaitseeadus – dokumendi igasugune osaline või täielik ilma loata reprodutseerimine või muutmise on keelatud.

FI • Tämän käyttöoppaan sisältö ja kuvat on valmistettu STIGA S.p.A. -yhtiön toimesta ja niitä suojaa tekijänoikeuslaki. – Asiakirjan kaikenlainen kopioiminen tai muuttaminen, osittainkin, on kielletty ilman erityistä lupaa.

FR • Le contenu et les images du présent manuel d'utilisation ont été réalisés pour le compte de STIGA S.p.A. et sont protégés par un droit d'auteur – Toute reproduction ou modification non autorisée, même partielle, du document, est interdite.

HR • Sadržaj i slike u ovom priručniku za uporabu izrađeni su za tvrtku STIGA S.p.A. te su obuhvaćeni autorskim pravima – Zabranjuje se neovlašteno umnožavanje ili prilagodba, djelomična ili u cijelosti, ovog dokumenta.

HU • Ennek a használati útmutatónak a tartalma és a benne szereplő képek kizárólag a STIGA S.p.A. számára készültek és szerzői joggal védettek – tilos a dokumentum bármely részének vagy egészének engedély nélküli sokszorosítása és módosítása.

LT • Šio naudotojo vadovo turinys ir paveikslėliai skirti tik „STIGA S.p.A.“ ir yra saugomi autorių teisėmis – dokumentą atgaminti ar modifikuoti, visiškai arba iš dalies, yra draudžiama.

LV • Šīs lietotāja rokasgrāmatas saturs un attēli ir veidoti tikai STIGA S.p.A. un ir aizsargāti ar autortiesībām. Jebkāda dokumenta vai tā daļas prettiesiska kopēšana vai pārveide ir stingri aizliegta.

MK • Содржината и сликите во Упатството за корисникот се подготвени исклучиво за STIGA S.p.A. и се заштитени со авторски права – забрането е секое делумно или целосно неовластено репродуцирање или измена на документот.

NL • De inhoud en de afbeeldingen van deze gebruikshandleiding werden gerealiseerd voor rekening van STIGA S.p.A. en zijn beschermd door het auteursrecht – Elke niet-geautoriseerde reproductie of wijziging, ook gedeeltelijke, van het document is verboden.

NO • Innholdet og bildene i denne brukerveiledningen er utført på oppdrag fra STIGA S.p.A. og er beskyttet ved opphavsrett – Enhver gjengivelse eller endring, selv kun delvis, er forbudt.

PL • Treść oraz ilustracje zawarte w niniejszej instrukcji obsługi powstały na zlecenie spółki STIGA S.p.A. i są chronione prawami autorskimi – Zabrania się wszelkiego kopiowania bądź modyfikowania, także częściowego, niniejszego dokumentu bez uzyskania stosownej zgody.

PT • As imagens e os conteúdos contidos no presente Manual do Utilizador foram expressamente criados para uso exclusivo da STIGA S.p.A., encontrando-se protegidos por direitos de autor. Qualquer tipo de reprodução ou alteração, parcial ou integral, não autorizadas deste Manual estão expressamente proibidas.

RO • Conținutul și imaginile din manualul de utilizare de față au fost realizate în numele STIGA S.p.A. și sunt protejate de drepturi de autor – Este interzisă orice reproducere sau modificare chiar și parțială neautorizată a documentului.

RU • Тесты и изображения, содержащиеся в настоящем руководстве, были созданы в интересах STIGA S.p.A. и защищены авторскими правами – Любое несанкционированное воспроизведение или изменение документа запрещено.

SK • Obsah a obrázky v tomto návode na používanie boli spracované menom spoločnosti STIGA S.p.A. a sú chránené autorským právom – Reprodukcie či nepovolené pozmeňovanie tohto dokumentu, a to aj čiastočné, je zakázané.


SL • Vsebine in slike v tem uporabniškem priročniku so izdelane za podjetje STIGA S.p.A. in so zaščitene z avtorskimi pravicami – vsakršno nepooblaščenno razmnoževanje ali spreminjanje dokumenta, v celoti ali delno, je prepovedano.

SR • Sadržaj i slike ovog priručnika za upotrebu su napravljeni u ime STIGA S.p.A. i zaštićeni su autorskim pravima – Zabranjena je svaka potpuna ili delimična reprodukcija ili izmena dokumenta bez odobrenja.

SV • Innehållet och bilderna i denna användarhandbok har framställts för STIGA S.p.A. och skyddas av upphovsrätt – all form av reproduktion eller ändring, även partiell, som inte auktoriserats är förbjuden.

TR • Bu Kullanıcı Kılavuzundaki içerik ve resimler açığa STIGA S.p.A. için üretilmiştir ve telif hakkı ile korunmaktadır – dokümanın izinsiz olarak tamen ya da kısmen herhangi bir şekilde çoğaltılması ya da değiştirilmesi yasaktır.



.....	 <b>LWA</b>  <b>dB</b>
Type: .....	
..... -s/n ..... -Art.N .....	
<b>CE</b>	